



KAPITELÜBERSICHT

Betriebsanleitung

A

Technisches Datenblatt

B

Ersatzteillisten

C

Optionen (falls vorhanden)

D

Anlagen

E

Hersteller im Sinne 97/23/EG

Der vollständige Name und Adresse des Herstellers lautet:

Lenhardt & Wagner GmbH

An der Tuchbleiche 39

68623 Hüttenfeld / Germany

Telefon: +49 (0) 62 56 - 85 88 0 - 0

Telefax: +49 (0) 62 56 - 85 88 0 - 14

E-Mail: service@lw-compressors.com

Internet: www.lw-compressors.com





SERVICE INFORMATIONEN / GARANTIE

Kompressorinformationen

Typenbezeichnung

Serien.-Nr.

Baujahr

Kaufinformationen

Kaufdatum

Erstinbetriebnahme am

Gewährleistungszeit

Stempel Fachhändler

Garantie

L&W gewährt einen Garantieanspruch über einen Zeitraum von 12 Monaten – ab Rechnungsdatum. Wird der Kompressor über einen offiziellen L&W - Händler bezogen, hat das Datum der Händlerrechnung Gültigkeit. Garantieleistungen können nur gegen Vorlage der Originalrechnung erfolgen. Nachweislich fehlerhaft gelieferte Teile werden nach unserer Wahl entweder kostenlos ersetzt oder nachgebessert. Daraus resultierende Transport- und Montagekosten werden in Rechnung gestellt. Eine Minderung des Kaufpreises oder die Wandlung des Vertrages sind ausgeschlossen. Beanstandete Teile hat der Besteller zu verwahren und auf Verlangen auf eigene Kosten einzusenden. Ersetzte Teile werden Eigentum von L&W. Werden Instandsetzungsarbeiten ohne unser Wissen und Einwilligung vom Besteller oder einer dritten Firma getätigt, entbindet dies uns jeglicher Garantieverpflichtung. Garantieansprüche können grundsätzlich nur vom Erstkäufer geltend gemacht werden.

Betriebsanleitung

Atemluftkompressor

LW 300 D MC

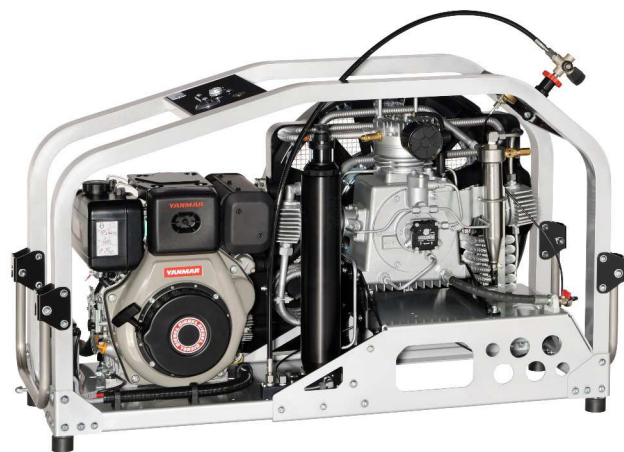



INHALTSVERZEICHNIS

Allgemeine Informationen und Technische Daten

| | |
|--|---|
| Allgemein Hinweise / Beschreibung der Hinweissymbole und Warnzeichen | 4 |
| Lieferumfang | 5 |
| Technische Daten | 6 |
| Aufbau der Anlage | 7 |
| Starter | 8 |
| Fließdiagramm..... | 9 |

Sicherheitshinweise

| | |
|--|----|
| Bestimmungsgemäße Verwendung / Bedienergruppen | 11 |
| Sicherheitshinweise auf dem Gerät | 12 |
| Allgemeine Sicherheitshinweise | 13 |
| Anlagenspezifische Sicherheitshinweise | 14 |
| Wartungshinweise | 15 |
| Transporthinweise / Sicherheitsbestimmungen | 16 |

Aufstellung

| | |
|----------------------------|----|
| Aufstellung im Freien..... | 18 |
| Einbaumaße | 19 |
| Mindestabstände..... | 20 |

Betrieb

| | |
|-------------------------------------|---------|
| Wichtige Hinweise zum Betrieb | 22 |
| Erst Inbetriebnahme | 23 - 25 |
| Tägliche Inbetriebnahme | 26 |
| Füllvorgang..... | 27 |
| Kompressoranlage abschalten | 28 |

| | |
|----------------------------------|---------|
| Störungsbeseitigung | 30 - 33 |
|----------------------------------|---------|

Wartung und Instandhaltung

| | |
|---|--------|
| Hinweis zu Wartungsarbeiten | 35 |
| Wartungslisten / Wartungsintervalle | 36– 39 |
| Wartungssätze..... | 40 |
| Keilriemenspannung prüfen / Keilriemen spannen..... | 41 |
| Kompressorschmierung | 42 |
| Ölstand prüfen | 43 |
| Ölwechsel | 44 |
| Ölpumpensieb wechseln..... | 45 |
| Ölfiler warten | 46 |

A



INHALTSVERZEICHNIS

Wartung und Instandhaltung

| | |
|--|---------|
| Manuelles Kondensatentwässerungs-System | 47 |
| Öl- / Wasserabscheider 2. Stufe - Wartung | 48 |
| Filtergehäuse / Filterpatrone | 49 |
| Filterpatronenwechsel LW 300 D MC..... | 50 |
| Filtergehäuse - Wartung | 51 |
| Ansaugfilter / Wechseln der Ansaugfilterpatrone | 52 |
| Zylinderköpfe und Ventile | 53 |
| Demontage Lüfterabdeckung / Montage Lüfterabdeckung..... | 54 |
| Saug- / Druckventile 1. Stufe wechseln | 55 - 56 |
| Saug- / Druckventile 2. Stufe wechseln | 57 - 58 |
| Saug- / Druckventile 3. Stufe wechseln | 59 |
| Sicherheitsventile | 60 |
| Druckhalte- / Rückschlagventil | 61 |
| Einstellung des Druckhalteventils | 62 |
| O-Ring—Füllventil und Füllschlauch..... | 63 |
| Prüfung von Druckgasbehältern | 64 |
| Wartungsnachweise | 66 - 70 |

Lagerung

| | |
|--|----|
| Kompressoranlage lagern / konservieren / Wieder-Inbetriebnahme | 71 |
| Transporthinweise / Entsorgung | 72 |

ALLGEMEINE INFORMATIONEN

Allgemein Hinweise

Wir empfehlen Ihnen dringend, diese Bedienungsanleitung vor dem Betrieb gründlich zu lesen und alle Sicherheitshinweise genau zu befolgen. Schäden, die durch Abweichung von den Anweisungen erfolgen sind von der Gewährleistung und Haftung für dieses Produkt ausgeschlossen. Führen Sie weitere Schritte zur Inbetriebnahme nur aus, wenn Sie den nachfolgenden Inhalt vollständig verstanden haben.

Vor der Inbetriebnahme und Benutzung der Anlage sind für den Betrieb in technischer und gesetzlicher Hinsicht sowie für die Sicherheit unverzichtbare Arbeiten und Maßnahmen durchzuführen, die auf den weiteren Seiten dieser Bedienungsanleitung beschrieben sind.

A

Beschreibung der Hinweissymbole und Warnzeichen

Die folgenden Warnzeichen werden in diesem Dokument verwendet, um die zugehörigen Warntexte zu kennzeichnen und hervorzuheben, die eine erhöhte Aufmerksamkeit seitens des Anwenders erfordern. Die Bedeutungen der Warnzeichen sind wie folgt definiert:



Achtung

Hinweis auf eine unmittelbare Gefahrensituation. Wenn diese nicht vermieden wird, können unmittelbar schwere Schädigungen, schwere Verletzungen oder Tod eintreten.



Vorsicht

Hinweis auf eine potenzielle Gefahrensituation. Wenn diese nicht vermieden wird, können Verletzungen oder Schädigungen am Produkt oder der Umwelt eintreten.



Hinweis

Wichtige und/oder zusätzliche Information zum Einsatz der Anlage.

BESCHREIBUNG

Lieferumfang

Die neue MC-Serie von L&W wurde für Tauchschulen, Schiffe, Boote und Standorte mit eingeschränkten Platzverhältnissen entwickelt. Der Kompressor gewährleistet niedrige Wartungskosten durch lange Serviceintervalle. Aufgrund seines super leichten Aluminiumgestells ist der MC trotz seiner hohen Lieferleistung für den mobilen Einsatz geeignet. Der robuste und leistungsstarke Kompressorblock ermöglicht es ebenfalls, dass die Anlage stationär und vollautomatisch eingesetzt werden kann.

Varianten

Fülldruckvarianten:

- PN 225 bar
- PN 330 bar
- PN 225 / 330 bar

Ausstattung

- Diesel Antriebsmotor
- Leichtes Aluminiumgestell in Silbergrau (RAL 7001)
- Betriebsstundenzähler
- Manuelle Kondensatentwässerung
- 2 x Füllschlauch mit Füllventil
- Druckhalte- und Rückschlagventil
- Alle Kolben mit Stahlkolbenringen
- Niederdruck-Ölpumpe mit Ölfilter
- Ölfilter mit Bypass
- Öl- / Wasserabscheider nach der 2. und 3. Druckstufe
- Sicherheitsventile nach jeder Druckstufe
- 3 x konzentrische Saug- und Druckventile
- Flaschenanschluss nach Wahl (200 oder 300 bar)
- Betriebsdruck nach Wahl (DIN 200 bar oder 300 bar, CGA 200 bar oder 300 bar und INT) oder 300 bar)
- Atemluftaufbereitung gemäß DIN EN 12021
- 1.7 l Patrone (Filterkapazität 750 m³ bei +20°C)

Optionen

- Automatische Kondensatentwässerung inklusive 10Liter Sammelbehälter
- Automatische Enddruckabschaltung
- Zusätzlicher Füllschlauch mit Füllventil
- 200 und 300 bar Parallelfüllbetrieb
- Öldruck- und Zwischendruckanzeige
- Öldrucküberwachung mit autom. Abschaltung
- Zusätzlicher Hochdruckabgang
- Radsatz
- Air Cooler Anschluss Satz
- Umschalteinrichtung 200+300bar
- Puracon-Filterüberwachung

BESCHREIBUNG

Technische Daten



| Technische Daten | LW 300 D MC |
|---|-------------------------|
| Lieferleistung [l/min]: | 300 |
| Max. Betriebsdruck [bar]: | 350 |
| Drehzahl Kompressor [min^{-1}]: | 1300 |
| Anzahl der Verdichterstufen: | 3 |
| Zylinderbohrung 1. Stufe [mm]: | \varnothing 95 |
| Zylinderbohrung 2. Stufe [mm]: | \varnothing 36 |
| Zylinderbohrung 3. Stufe [mm]: | \varnothing 16 |
| Medium: | Pressluft / Atemluft |
| Ansaugdruck: | atmosphärisch |
| Öldruck [bar]: | +2.5 (\pm 0,5) |
| Ölmenge [l]: | 1,8 |
| Ansaugtemperatur [$^{\circ}\text{C}$]: | 0 < +45 |
| Umgebungstemperatur [$^{\circ}\text{C}$]: | +5 < +45 |
| Antriebsleistung [kW]: | 7,4 |
| Motor: | Yanmar - Dieselmotor |
| Drehzahl Antriebsmotor [min^{-1}]: | 3600 |
| Start: | Elektrostart / Zugstart |
| Betriebsgeräusch bei 1m Abstand [dB(A)]: | 95,9 |
| Dimensionen B x T x H [mm]: | 1410 x 510 x 826 |
| Gewicht [kg] | 195 |
| Inhaltsvolumen Filtergehäuse [l]: | 0,54 |

BESCHREIBUNG

Aufbau der Anlage

A

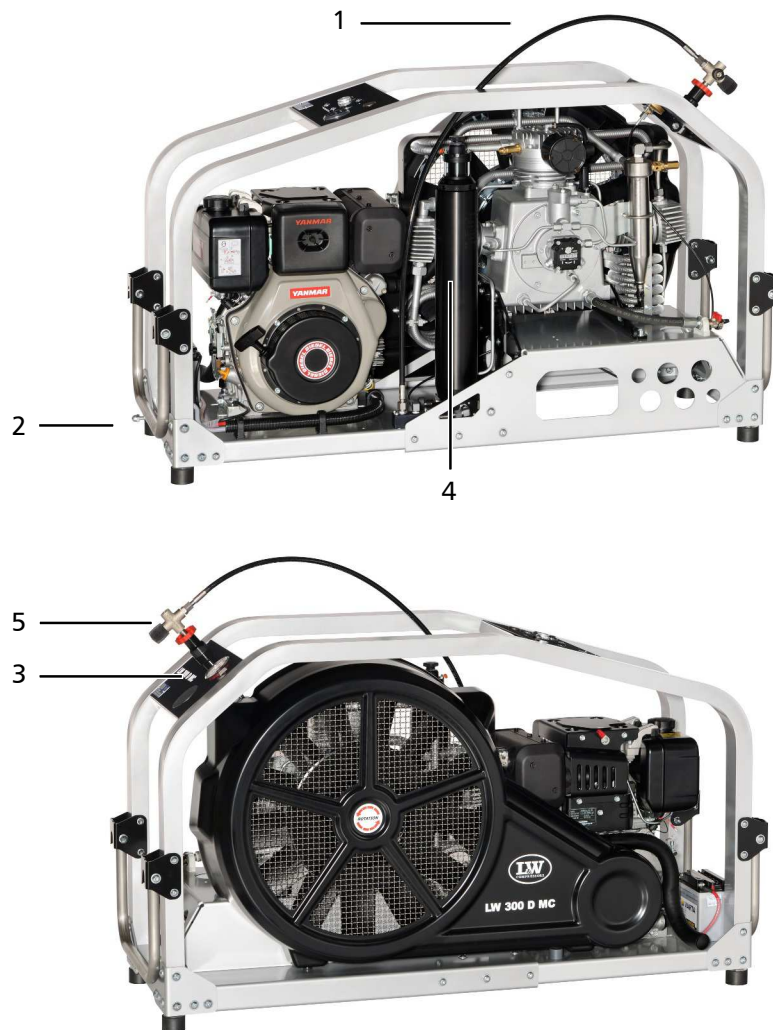

| Nr. | Bezeichnung |
|-----|--------------------|
| 1 | Füllschlauch |
| 2 | Tragegriff |
| 3 | Fülldruckmanometer |
| 4 | Filtergehäuse |
| 5 | Füllventil |

BESCHREIBUNG

Starter

A



Abb. - Zugstart LW 300 D MC



Abb. - Schlüsselschalter LW 300 D MC

| Nr. | Bezeichnung |
|-----|----------------------------------|
| 1 | Zugstart |
| 2 | Elektrostart (Schlüsselschalter) |

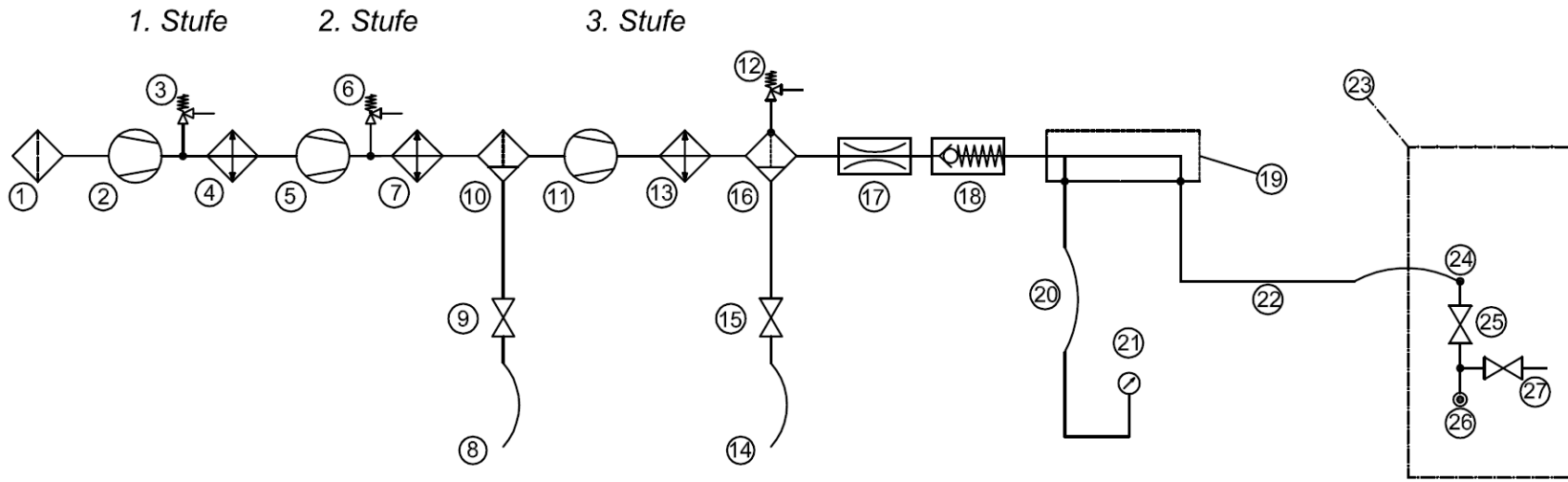

Fließdiagramm

BESCHREIBUNG

- | | | | | | |
|----|----------------------------|----|----------------------------|----|-------------------------|
| 1. | Ansaugfilter | 10 | Öl-/Wasserabscheider | 19 | Verteilerblock |
| 2. | 1. Verdichterstufe | 11 | 3. Verdichterstufe | 20 | Manometerschlauch |
| 3. | Sicherheitsventil 1. Stufe | 12 | Enddruck-Sicherheitsventil | 21 | Fülldruckmanometer |
| 4. | Kühlrohr 1. Stufe | 13 | Kühlrohr Hochdruckstufe | 22 | Füllschlauch |
| 5. | 2. Verdichterstufe | 14 | Kondensatablaßschlauch | 23 | Einheit Kreuzventil |
| 6. | Sicherheitsventil 2. Stufe | 15 | Kondensatablaßventil | 24 | 1/4" Verschlussstopfen |
| 7. | Kühlrohr 2. Stufe | 16 | Öl- / Wasserabscheider | 25 | Füllventil |
| 8. | Kondensatablaßschlauch | 17 | Druckhalteventil | 26 | Flaschenanschlußstutzen |
| 9. | Kondensatablaßventil | 18 | Rückschlagventil | 27 | Entlüftungsventil |





A

SICHERHEITSHINWEISE

Bestimmungsgemäße Verwendung

Die Anlage nur in technisch einwandfreiem Zustand sowie bestimmungsgemäß, sicherheits- und gefahrenbewusst unter Beachtung der Betriebsanleitung benutzen! Insbesondere Störungen, die die Sicherheit beeinträchtigen können, umgehend beseitigen!

Die Anlage ist ausschließlich zur Verwendung des in Kapitel Technische Daten angegebenen Mediums bestimmt. Eine andere oder darüber hinausgehende Benutzung gilt als nicht bestimmungsgemäß. Für hieraus resultierende Schäden haftet der Hersteller/Lieferant nicht. Das Risiko trägt allein der Anwender. Zur bestimmungsgemäßen Verwendung gehört auch das Beachten der Betriebsanleitung und die Einhaltung der Inspektions- und Wartungsbedingungen.

Veränderungen und Umbauten an der Anlage, die nicht in schriftlicher Absprache mit dem Hersteller vorgenommen werden, sind nicht zulässig. Für Personen- oder Sachschäden, die infolge eigenmächtiger Umbauten entstehen, haftet der Hersteller nicht.

Bedienergruppen

Folgende Zielgruppen werden in dieser Gebrauchsanweisung angesprochen:

Bediener

Bediener sind Personen, die autorisiert und eingewiesen sind in der Bedienung des Kompressors.

Fachpersonal

Fachpersonal sind Personen, die befugt sind, Reparaturen, Service-, Änderungs- und Wartungsarbeiten an der Anlage durchzuführen.

**Vorsicht**

Nur geschultes Personal darf an der Anlage arbeiten!

**Vorsicht**

Arbeiten an elektrischen Ausrüstungen der Maschine/Anlage dürfen nur von einer Elektrofachkraft durchgeführt werden.

SICHERHEITSHINWEISE

Sicherheitshinweise auf dem Gerät

Bedeutung von Hinweis und Warnsymbolen, die je nach Ausführung und Verwendungszweck am Kompressor bzw. dessen Ausrüstung angebracht sind.

A



Warnung

Warnung vor gefährlicher elektrischer Spannung!

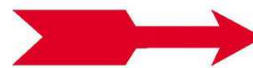

Hinweis

Auf richtige Drehrichtung achten!



Warnung

Warnung vor heißer Oberfläche!



SICHERHEITSHINWEISE

Allgemeine Sicherheitshinweise

- Vor Gebrauch des Produkts die Gebrauchsanweisung aufmerksam lesen.
- Gebrauchsanweisung genau beachten. Der Anwender muss die Anweisungen vollständig verstehen und den Anweisungen genau Folge leisten. Das Produkt darf nur entsprechend dem Verwendungszweck verwendet werden.
- Gebrauchsanweisung nicht entsorgen. Aufbewahrung und ordnungsgemäße Verwendung durch die Nutzer sicherstellen.
- Nur geschultes und fachkundiges Personal darf dieses Produkt verwenden.
- Lokale und nationale Richtlinien, die dieses Produkt betreffen, befolgen.
- Nur geschultes und fachkundiges Personal darf das Produkt überprüfen, reparieren und instand halten.
- Für Instandhaltungsarbeiten nur Original-L&W -Teile und -Zubehör verwenden. Sonst könnte die korrekte Funktion des Produkts beeinträchtigt werden.
- Fehlerhafte oder unvollständige Produkte nicht verwenden. Keine Änderungen am Produkt vornehmen.
- L&W bei Fehlern oder Ausfällen vom Produkt oder von Produktteilen informieren.
- Die Qualität der Luftversorgung muss den Anforderungen an Atemluft gemäß EN 12021 entsprechen.
- Das Produkt nicht in explosionsgefährdeten Bereichen oder bei Vorhandensein von brennbaren Gasen verwenden. Das Produkt ist nicht für diese Einsätze ausgelegt. Es könnte unter bestimmten Bedingungen zu einer Explosion kommen.

A

SICHERHEITSHINWEISE

Anlagenspezifische Sicherheitshinweise

Organisatorische Maßnahmen

- Ergänzend zur Gebrauchsanweisung allgemeingültige gesetzliche und sonstige verbindliche Regelungen zur Unfallverhütung und zum Umweltschutz beachten.
- Gebrauchsanweisung um Anweisungen einschließlich Aufsichts- und Meldepflichten zur Berücksichtigung betrieblicher Besonderheiten, z. B. hinsichtlich Arbeitsorganisation, Arbeitsabläufen, eingesetztem Personal, ergänzen.
- Sicherheits- und gefahrenbewusstes Arbeiten des Personals unter Beachtung der Gebrauchsanweisung kontrollieren.
- Alle Sicherheits- und Gefahrenhinweise am Kompressor beachten und auf Lesbarkeit und Vollständigkeit kontrollieren.

Sicherheitshinweise zum Betrieb

- Maßnahmen treffen, damit der Kompressor nur in sicherem und funktionsfähigem Zustand betrieben wird. Kompressor nur betreiben, wenn alle Schutzeinrichtungen und sicherheitsbedingten Einrichtungen, z. B. lösbare Schutzeinrichtungen vorhanden und funktionsfähig sind.
- Mindestens einmal pro Tag Kompressor auf äußerlich erkennbare Schäden und Mängel überprüfen. Eintretene Veränderungen (einschließlich des Betriebsverhaltens) sofort der zuständigen Stelle/Person melden. Maschine gegebenenfalls sofort stillsetzen und sichern.
- Bei Funktionsstörungen Kompressor sofort stillsetzen und sichern. Störungen umgehend beseitigen lassen.
- Bei Störungen in der elektrischen Energieversorgung Maschine/Anlage sofort abschalten.
- Für sichere und umweltschonende Entsorgung von Hilfsstoffen und Austauschteilen sorgen.
- Vorgeschriebenen persönlichen Gehörschutz tragen.
- Schallschutzeinrichtungen am Kompressor müssen während des Betriebes in Schutzstellung sein.
- Beim Umgang mit Fetten, Ölen und anderen chemischen Mitteln, die für das Produkt geltenden Sicherheitsvorschriften beachten.

SICHERHEITSHINWEISE

Wartungshinweise

- Schlauchleitungen müssen vom Betreiber in angemessenen Zeitabständen einer Gütekontrolle (Druck-, Sichtprüfung) unterzogen werden, auch wenn keine sicherheitsrelevanten Mängel erkennbar sind.
- Beschädigungen umgehend beseitigen. Austretende Druckluft kann zu Verletzungen führen.
- Zu öffnende Systemabschnitte und Druckleitungen vor Beginn der Reparaturarbeiten drucklos machen.
- Druckluftleitungen fachgerecht verlegen und montieren. Anschlüsse nicht verwechseln. Armaturen, Länge und Qualität der Schlauchleitungen müssen den Anforderungen entsprechen.
- In der Gebrauchsanweisung vorgeschriebene Einstell-, Wartungs- und Inspektionstätigkeiten und -termine einschließlich Angaben zum Austausch von Teilen / Teilausrüstungen einhalten.
- Ist die Maschine/Anlage bei Wartungs- und Reparaturarbeiten komplett ausgeschaltet, muss sie gegen unerwartetes Wiedereinschalten gesichert werden. Hauptbefehleinrichtungen verschließen und Schlüssel abziehen und/oder am Hauptschalter Warnschild anbringen.
- Maschine, und hier besonders Anschlüsse und Verschraubungen zu Beginn der Wartung/Reparatur von Öl, Kraftstoff oder Pflegemitteln reinigen. Keine aggressiven Reinigungsmittel verwenden. Faserfreie Putztücher verwenden.
- Kompressor ausschließlich mit einem leicht angefeuchteten Lappen von Schmutz befreien. Kühlleitung mit einer Bürste oder Pinsel von Schmutz befreien.
- Nach der Reinigung alle Leitungen auf Undichtigkeiten, gelockerte Verbindungen, Scheuerstellen und Beschädigungen untersuchen. Festgestellte Mängel sofort beheben.
- Bei Wartungs- und Instandsetzungsarbeiten gelöste Schraubenverbindungen stets festziehen.
- Ist die Demontage von Sicherheitseinrichtungen beim Warten und Reparieren erforderlich, hat unmittelbar nach Abschluss der Wartungs- und Reparaturarbeiten der Wiedereinbau und Überprüfung der Sicherheitseinrichtungen zu erfolgen.
- Die elektrische Ausrüstung des Kompressors ist regelmäßig zu kontrollieren. Mängel, wie lose Verbindungen bzw. angeschmorte Kabel, müssen sofort vom autorisierten Elektro-Fachpersonal beseitigt werden.
- Arbeiten an pneumatischen Einrichtungen dürfen nur Personen mit speziellen Kenntnissen und Erfahrung in der Pneumatik durchführen.
- Arbeiten an gastechnischen Einrichtungen dürfen nur Personen mit speziellen Kenntnissen und Erfahrung in der Gastechnik durchführen.



SICHERHEITSHINWEISE

Transporthinweise

- Für Transportzwecke abzubauen Teile vor Wiederinbetriebnahme sorgfältig wieder anbringen und befestigen.
- Der Transport darf nur von dafür ausgebildetem Fachpersonal durchgeführt werden.
- Es dürfen nur geeignete und ordnungsgemäße Hebezeuge mit ausreichender Tragkraft für den Transport benutzt werden.
- Nicht unter schwebenden Lasten aufhalten oder arbeiten.
- Auch bei geringfügigem Standortwechsel Maschine/Anlage von jeder externen Energiezufuhr trennen. Vor Wiederinbetriebnahme die Maschine wieder ordnungsgemäß an das Netz anschließen.
- Bei Wiederinbetriebnahme gemäß Gebrauchsanweisung verfahren.

Sicherheitsbestimmungen

- Prüfungen nach gesetzlichen und lokal verbindlichen Regelungen zum Arbeitsschutz und zur Unfallverhütung werden vom Hersteller bzw. vom autorisierten Fachpersonal durchgeführt. Für Schäden, die durch Nichtbeachtung dieser Vorschriften hervorgerufen oder begünstigt werden, haftet der Hersteller nicht.

A



A

AUFSTELLUNG

AUFSTELLUNG

Aufstellung im Freien



Gefahr

Kompressoren mit Benzin- oder Dieselmotor stets im Freien und nie in geschlossenen oder teilweise geschlossenen Räumen, gleich welcher Größe, betreiben.

Kein Betrieb in explosionsgefährdeten Bereichen.

Das Gerät ist nicht für den Betrieb in explosionsgefährdeten Bereichen zugelassen.

A

Bei der Aufstellung der Anlage im Freien sind folgende Punkte besonders zu beachten:

- Die Anlage waagrecht aufstellen, der Untergrund muss für das Anlagengewicht geeignet und schwingungsfrei sein
- Bei Antrieb durch Benzin- oder Dieselmotor ist darauf achten, dass nur reine Luft angesaugt wird. Anlage so in Windrichtung aufstellen, dass die Auspuffgase nicht angesaugt werden.
- Die angesaugte Luft muss frei von schädlichen Gasen sein (z. B. Rauchgase, Lösungsmitteldämpfe, Autoabgase usw.).
- Die unter „Technische Daten“ angegebene Betriebstemperatur ist zu beachten!

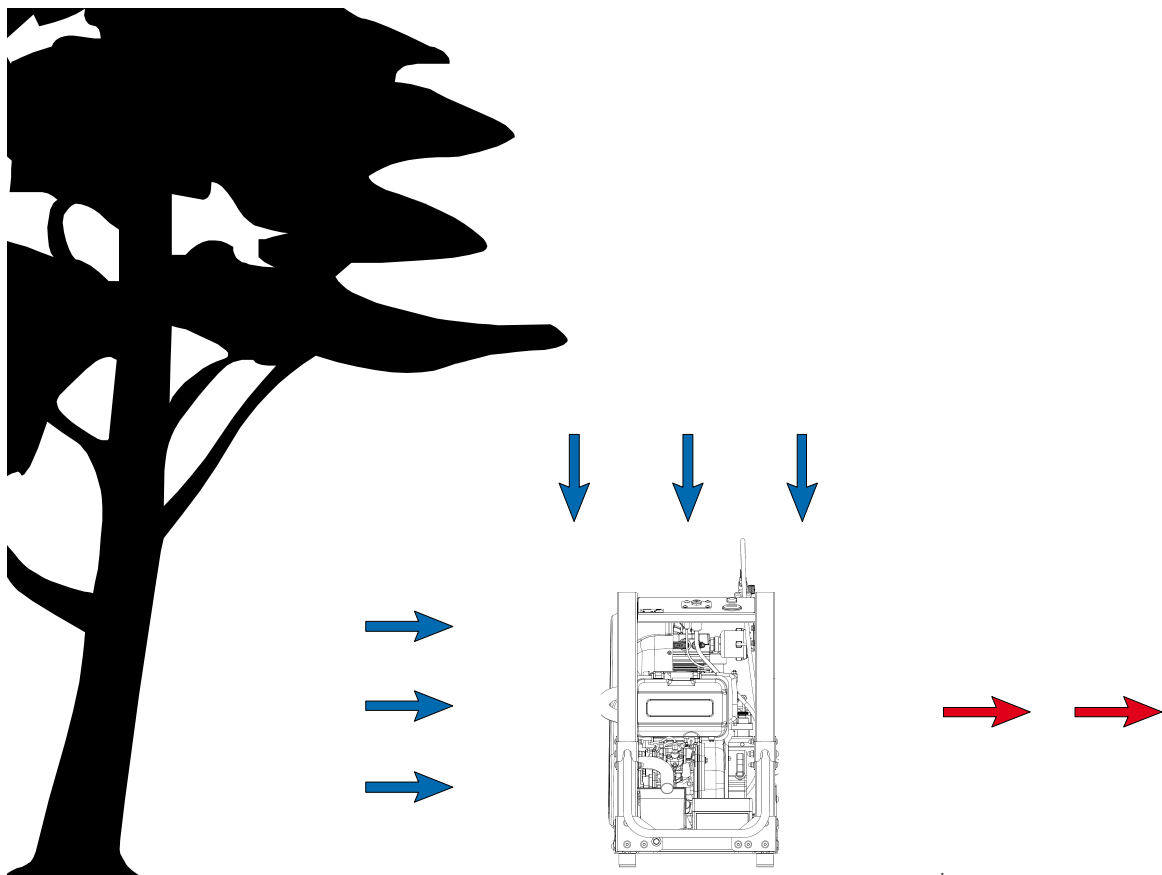

AUFSTELLUNG

Einbaumaße

A



Abb. - Einbaumaße

AUFSTELLUNG

Mindestabstände

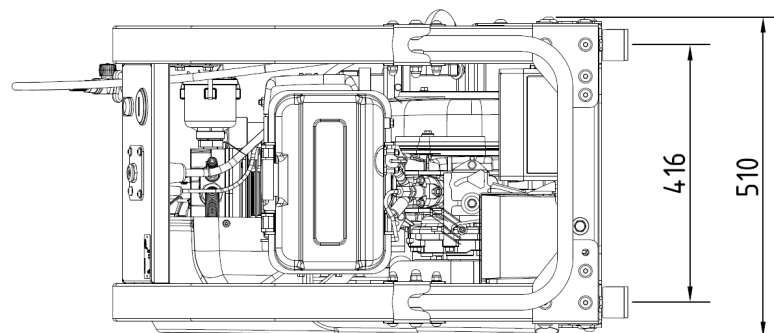
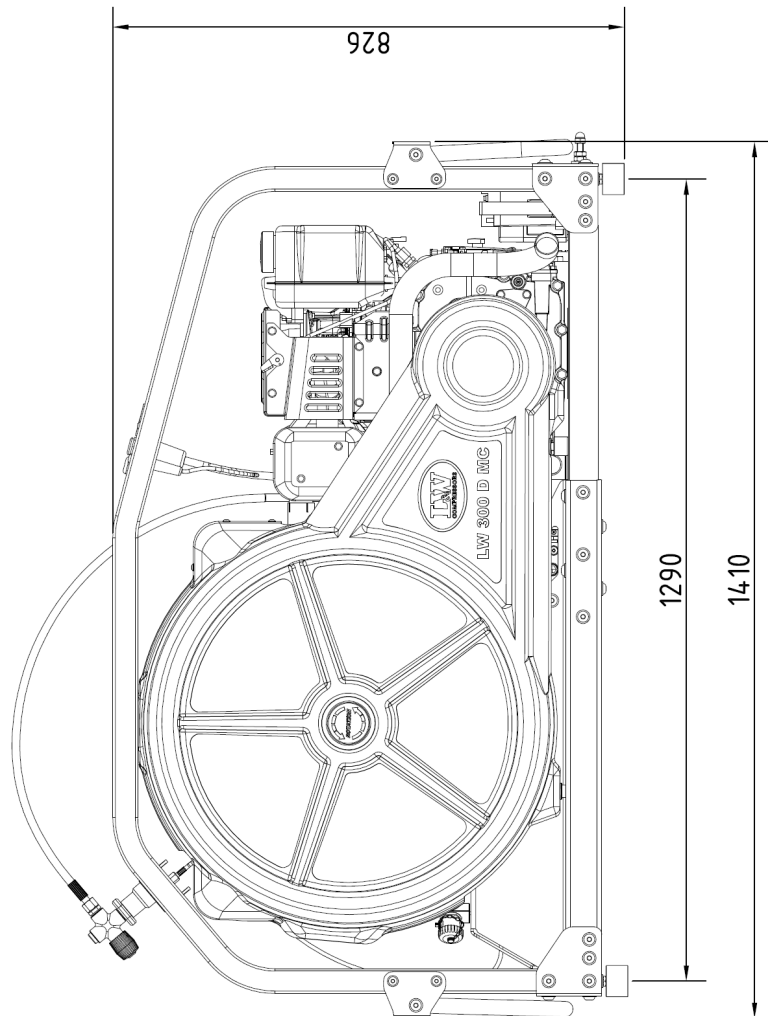

Hinweis

Die angegebenen Mindestabstände sind unbedingt einzuhalten!

- Stellen Sie sicher, dass der Kompressor immer genügend Frischluft zur Verfügung hat.
- Um ernsthafte Schäden zu vermeiden, muss der Kühlluftstrom ungehindert strömen können.
- Folgende Mindestabstände sind unbedingt einzuhalten:
Frontseite min. 1500 mm, Seiten min. 500 mm, Rückseite min. 500 mm.
In diesen Bereichen dürfen keine Gegenstände den Kühlluftstrom behindern.



Abb. - Mindestabstände



A

BETRIEB

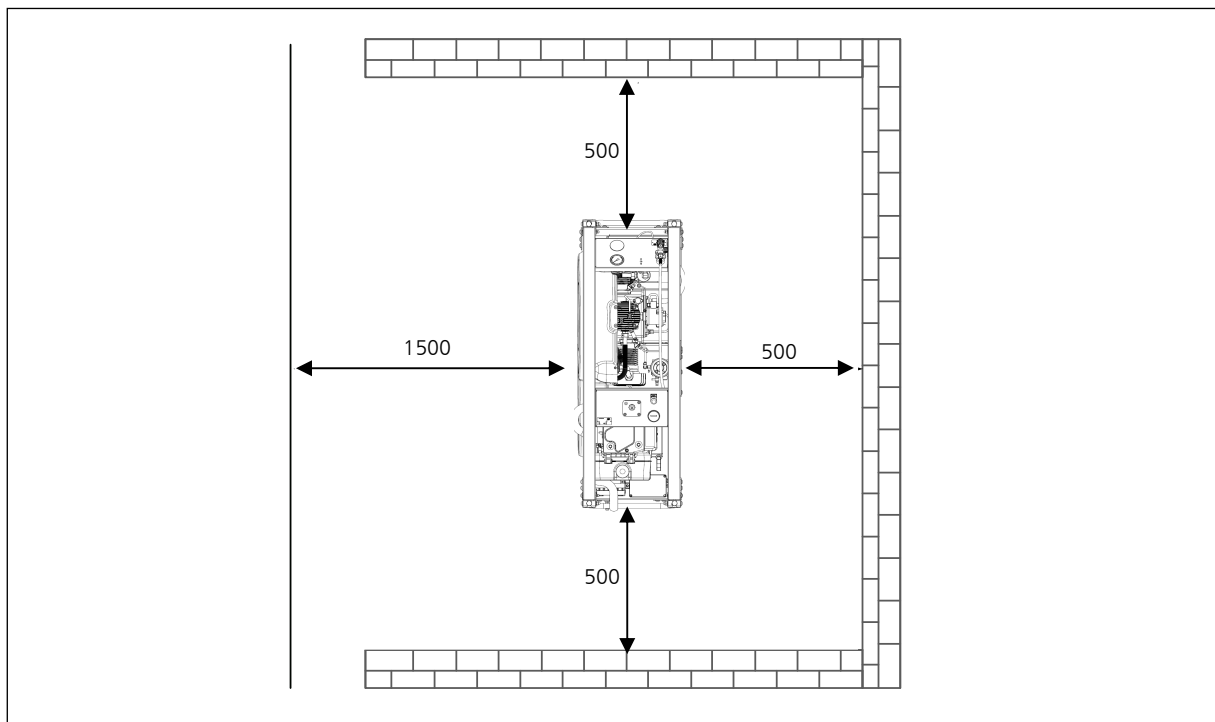
BETRIEB

Wichtige Hinweise zum Betrieb



Gefahr

Kompressoren mit Benzin- oder Dieselmotor stets im Freien und nie in geschlossenen oder teilweise geschlossenen Räumen, gleich welcher Größe, betreiben.



Hinweis

Der Kompressor darf nur von Personen bedient werden, die mit Funktion und Handhabung der Anlage vertraut sind.



Gehörschutz tragen

Bei allen Arbeiten am laufenden Kompressor ist Gehörschutz zu tragen.

A

ERST INBETRIEBNAHME

Vor der ersten Inbetriebnahme ist folgendes zu beachten:

Die nötigen Schritte werden auf der nachfolgenden beschrieben.

- Vergewissern Sie sich, dass der Kühlluftstrom ungehindert fließen kann.
- Anlage so in Windrichtung aufstellen, dass die Auspuffgase nicht angesaugt werden.
- Gewährleisten das durch heiße Abgase / Auspuff keine Schäden / Verletzungen hervorgerufen werden können.
- Kraftstoffvorrat kontrollieren.
- Ölstand des Antriebmotors kontrollieren.
- Ölstand des Kompressorblocks kontrollieren.
- Alle Schraubverbindungen prüfen, gegebenenfalls nachziehen.
- Prüfen ob eine Filterpatrone vorhanden ist (siehe Wartung und Instandhaltung).
- Keilriemenspannung prüfen(siehe Wartung und Instandhaltung).
- Lesen Sie sorgfältig das Handbuch des Dieselmotors.
- Sicherstellen, dass alle Füllventile geschlossen sind. Ein Füllventil öffnen und fest in der Hand halten!

A

ERST INBETRIEBNAHME

Kompressor starten (LW 300 D MC)

1. Kondensatablassventile öffnen.
2. Kraftstoffhahn öffnen (Abb.3).
3. Füllventil öffnen.
4. Gashebel auf Volllast stellen (Abb.2).
5. Kompressor mit Schlüsselschalter / Handzug starten (Abb.1).
Wird der Startvorgang mit dem Handzug durchgeführt, muss der Dekompressionshebel (Abb.4) nach rechts umgelegt werden.
6. Kondensatablassventile schließen.
7. Den Kompressor für ungefähr zwei Minuten laufen lassen.
8. Vorsichtig das offene Füllventil schließen.
9. Kompressor bis zum Erreichen des Maximaldrucks laufen lassen und überprüfen ob das Sicherheitsventil beim geforderten Enddruck öffnet. (Der eingestellte Druckwert ist auf der Rändelschraube des Sicherheitsventils eingraviert.)
Öffnet das Sicherheitsventil nicht, ist der Kompressor sofort auszuschalten. -> Sicherheitsventil austauschen!
10. Kompressor ausschalten (Gashebel auf Leerlaufstellung zurücksetzen).
11. Kraftstoffhahn schließen
12. Überprüfen Sie den Kompressor auf Dichtigkeit (Bedingt durch die Kurbelgehäuseentlüftung kann es am Ansaugfiltergehäuse zu Dampfbildung kommen. Dies sowie leise Geräusche am Ansaugfilter können ignoriert werden).
13. Überprüfen Sie nun die Kondensatablassventile:
 - Schwarze Kondensatschläuche fixieren
 - Kondensatventile öffnen
 - Bei korrekter Funktion tritt Luft aus
14. Alle Füllventile vorsichtig öffnen, damit diese entlüftet werden.



Abb. 1 - Elektrostart / Zugstart



Abb. 2 - Gashebel



Abb. 3 - Kraftstoffhahn

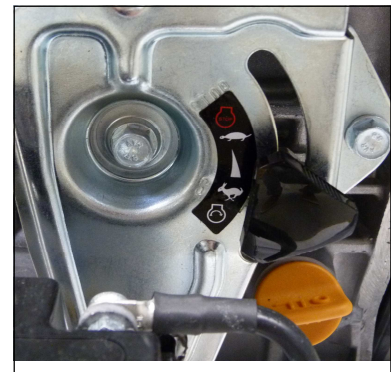

Abb. 4 - Dekompressionshebel

A

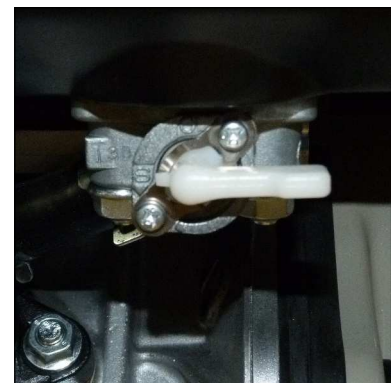
ERST INBETRIEBNAHME

Ölstand prüfen



Vorsicht

Der Ölstand muss täglich kontrolliert werden. Der Kompressor darf auf keinen Fall mit einem zu niedrigen Ölstand gestartet werden. Es besteht Sachgefahr.

Vor jedem Betrieb der Anlage ist der Ölstand zu überprüfen, dieser wird mit Hilfe des Ölpeilstabs ermittelt.

Um den Ölstand zu überprüfen, gehen Sie wie folgt vor:

- Ziehen Sie den Ölpeilstab heraus.
- Wischen Sie die Ölrückstände ab.
- Stecken Sie den Ölpeilstab in die vorgesehene Öffnung bis auf Anschlag ein.
- Ziehen Sie den Ölpeilstab erneut heraus.

Der Ölstand soll bis zur oberen max-Markierung reichen. Spätestens wenn sich der Ölspiegel in der Mitte des vorgegebenen Bereiches befindet ist frisches Kompressorenöl nachzufüllen.



Abb. - Ölpeilstab

Keilriemenspannung prüfen

Die Keilriemen können sich durch den Transport gelockert haben. Bitte prüfen Sie vor der Inbetriebnahme die Spannung der Keilriemen.

Keilriemen spannen

Zum Nachspannen der Keilriemen müssen die 4 Befestigungsmuttern des Antriebmotors gelöst werden. Mit der Spannschraube wird der Elektromotor auf dem Grundrahmen verschoben, bis die Spannung der Keilriemen ausreichend ist. Anschließend die Befestigungsmuttern festziehen, die Keilriemenspannung kontrollieren.

Wir empfehlen hierzu ein Vorspannmeßgerät zu verwenden.

Richtige Keilriemenspannung

Die Keilriemen nicht zu fest spannen. Dies schadet den Lagern des Kompressors und Motors. Die Riemen sollte nur so fest gespannt sein, dass beim Starten der Anlage kein Riemenschlupf entsteht.

Einstellwerte

| Motortyp | Erstmontage | Betrieb nach Einlauf |
|---------------------------|-------------|----------------------|
| Antriebsmotor LW 300 D MC | 500N | 400N |



TÄGLICHE INBETRIEBNAHME

Vor der täglichen Inbetriebnahme ist folgendes zu beachten:

- Vergewissern Sie sich, dass der Kühlluftstrom ungehindert fließen kann.
- Anlage so in Windrichtung aufstellen, dass die Auspuffgase nicht angesaugt werden.
- Gewährleisten das durch heiße Abgase / Auspuff keine Schäden / Verletzungen hervorgerufen werden können.
- Ölstand des Kompressors mittels Ölpeilstab kontrollieren.
- Prüfen ob eine Filterpatrone vorhanden ist / Standzeiten der Filterpatrone beachten!
- Kraftstoffvorrat kontrollieren.
- Ölstand des Antriebmotors kontrollieren.
- Auf toxisch reine Ansaugluft achten.

A

Füllvorgang

**Achtung - Es dürfen nur Flaschen gefüllt werden:**

- die mit dem Prüfzeichen und Prüfdatum des Sachverständigen versehen sind
- die hydrostatischen getestet wurden (beachten Sie das letzte Prüfdatum)
- die für den Enddruck zugelassen sind
- aus denen die Feuchtigkeit zuvor entfernt wurde

**Hinweis**

Die Anlage muss bei Erreichen des Enddrucks, manuell abgeschaltet werden. Serienmäßig ist keine Abschaltautomatik verbaut. Auch der Start muss manuell erfolgen.

**Achtung**

Die Kondensatventile müssen alle 15—30 Minuten manuell entlüftet werden.

1. Alle Füllventile schließen.
2. Verschlussene Pressluftflaschen anschließen.
3. Flaschenventile öffnen.
4. Kompressor starten.
5. Sobald Fülldruckmanometer steigt, Füllventile langsam öffnen.
6. Pressluftflaschen auf den gewünschten Fülldruck befüllen und anschließend die Flaschenventile langsam schließen.
7. Kompressor abschalten.
8. Alle Füllventile schließen und entlüften.
9. Alle Pressluftflaschen von den Füllventilen trennen.
10. Kondensatventile manuell öffnen.

BETRIEB

Kompressoranlage abschalten

Die Kompressoranlage verfügt über keine serienmäßige Abschaltautomatik. Daher muss die Anlage bei Erreichen des Enddrucks immer manuell abgeschaltet werden.

Während des Füllvorgangs kann die Anlage jederzeit durch schließen des Kraftstoffhahns oder über den Schlüsselschalter abgeschaltet werden.



Hinweis

Nach der Abschaltung müssen die Kondensatablassventile manuell geöffnet werden, um die Anlage zu entlüften.



A

STÖRUNGSBESEITIGUNG

STÖRUNGSBESEITIGUNG

A

Enddruck wird nicht erreicht

| Ursache | Abhilfe |
|--|---|
| Verschraubungen undicht | Nachziehen, ggf. reinigen / ersetzen |
| Enddruck-Sicherheitsventil undicht | Ersetzen |
| Rohrleitungen / Wärmetauscher gebrochen | Ersetzen |
| Kondensatablassventile undicht | Demontieren, Dichtflächen kontrollieren, reinigen, ggf. ersetzen |
| Enddruckschalter schaltet Anlage ab | Einstellung justieren, ggf. ersetzen |
| Kolben des Pneumatischen Kondensatventils klemmt | Pneumatisches Kondensatventils reinigen und gangbar machen, O-Ringe kontrollieren / ersetzen, ggf. Ventil komplett ersetzen |

Kompressor vibriert stark

| Ursache | Abhilfe |
|--------------------------------------|--|
| Keilriemenspannung zu gering | Keilriemen spannen |
| Antriebsmotor / Kompressorblock lose | Befestigungsschrauben nachziehen |
| Schwingungsdämpfer verschlissen | Ersetzen |
| Standfläche uneben | Ebene, feste Standfläche gewährleisten |

Luftlieferleistung zu gering

| Ursache | Abhilfe |
|--|---|
| Saug- /Druckventile verschmutzt / defekt | Reinigen, ggf. ersetzen |
| Zylinder / Kolben / Kolbenringe verschlissen | Ersetzen |
| Keilriemen rutscht | Keilriemen spannen |
| Siehe Rubrik „Enddruck wird nicht erreicht“ | Siehe Rubrik „Enddruck wird nicht erreicht“ |

Kompressor überhitzt

| Ursache | Abhilfe |
|--|--|
| Ansaugfilterpatrone verschmutzt | Ersetzen |
| Umgebungstemperatur zu hoch | Raumbelüftung verbessern / Laufzeiten verringern |
| Kühlluft Zu- / Abfuhr unzureichend | Mindestfreiräume sicherstellen (Einbauvorschriften beachten) |
| Ansaugschlauch zu lang | Länge des Ansaugschlauches verringern |
| Querschnitt des Ansaugschlauches zu gering | Querschnitt vergrößern |
| Falsche Drehrichtung des Kompressors | Richtiges Drehfeld gewährleisten, Drehrichtungspfeil beachten! |
| Saug-/Druckventile verschmutzt / defekt | Reinigen, ggf. ersetzen |

Sicherheitsventil bläst ab

| Ursache | Abhilfe |
|--|-------------------------|
| Saug- /Druckventil der nachfolgenden Druckstufe defekt | Reinigen, ggf. ersetzen |
| Sinterfilter des nachfolgenden Wasserabscheiders verstopft | Ersetzen |
| Sicherheitsventil undicht | Ersetzen |

Ölgeschmack in der Luft

| Ursache | Abhilfe |
|---|---|
| Molecarbon-Filterpatrone gesättigt | Ersetzen |
| Ungeeignetes Kompressorenöl | Durch vorgeschriebene Qualität ersetzen |
| Unzulässige Filterpatrone verwendet | Durch vorgeschriebenen Filtertyp ersetzen |
| Defekte(r) Zylinder / Kolben oder Kolbenringe | Ersetzen |

STÖRUNGSBESEITIGUNG

Automatische Kondensatentwässerung funktioniert nicht

| Ursache | Abhilfe |
|---|---|
| Magnetspulen defekt | Ersetzen |
| Kabel / Zuleitung defekt | Instandsetzen, ggf. ersetzen |
| Timer / Relais defekt | Ersetzen |
| Sinterfilter des Pneumatischen Kondensatventils verstopft | Ersetzen |
| Kolben des Pneumatischen Kondensatventils klemmt | Pneumatisches Kondensatventils reinigen und gangbar machen, O-Ringe kontrollieren / ersetzen, ggf. Ventil komplett ersetzen |

Kondensatentwässerung spricht an bevor Enddruck erreicht wird

| Ursache | Abhilfe |
|---|---|
| Stufendrucke nicht vorschriftsgemäß, Steuerdruck des Pneumatischen Kondensatventils zu gering | Entsprechendes Saug- /Druckventil kontrollieren, ggf. ersetzen. |
| Dichtkolben des Pneumatischen Kondensatventils verschmutzt / verschlissen | Reinigen, ggf. ersetzen |
| Einstellung des Timer / Relais nicht vorschriftsgemäß | Nach Vorschrift justieren |
| Timer / Relais defekt | Ersetzen |

Kompressor schaltet ab bevor Enddruck erreicht wird

| Ursache | Abhilfe |
|---|--|
| Enddruckschalter nicht korrekt eingestellt | Einstellung korrigieren |
| Öffnungsdruck des Druckhalteventils zu hoch | Einstellung korrigieren |
| Sicherung / Sicherungsautomat ausgelöst Nur gültig für E-Modelle | Vorschriftsmäßige Absicherung der Stromzuleitung kontrollieren / verwenden |
| Not-Aus / Schutzschalter ausgelöst | Not-Aus Schalter entriegeln, Kompressorgehäuse vorschriftsmäßig schließen |

STÖRUNGSBESEITIGUNG

Filterstandzeit unzureichend

| Ursache | Abhilfe |
|---|--|
| Einstellung des Druckhalteventils nicht vorschriftsgemäß | Nach Vorschrift justieren |
| Unzulässige Filterpatrone verwendet | Durch vorgeschriebenen Filterpatrontyp ersetzen |
| Filterpatrone überlagert | Verfallsdatum beachten |
| Verpackung der Filterpatrone inkorrekt / beschädigt / vorab geöffnet. Filterpatrone vor Wechsel bereits teilgesättigt | Filterpatrone fachgerecht lagern, beschädigte Patronen entsorgen |
| Betriebstemperatur zu hoch | Ausreichende Be-/Entlüftung sicherstellen |
| Defekte(r) Zylinder / Kolben oder Kolbenringe | Ersetzen |

Ölverbrauch zu hoch

| Ursache | Abhilfe |
|---|--|
| Defekte(r) Zylinder / Kolben oder Kolbenringe | Ersetzen |
| Ungeeignetes Kompressorenöl | Durch vorgeschriebene Qualität ersetzen |
| Betriebstemperatur zu hoch | Vorgeschriebene Betriebstemperaturen beachten |
| Ölleckage am Kompressorblock | Entsprechende Befestigungsschrauben nachziehen, ggf. betreffende Papierdichtung / O-Ring / Simmerring ersetzen |



A

WARTUNG UND INSTANDHALTUNG

Wartungsarbeiten

A



Hinweis

Die folgenden Wartungsarbeiten beziehen sich ausschließlich auf den Kompressor bzw. die Verdichtereinheit und nicht auf den Antriebsmotor! Die Wartungsanleitung für den Antriebsmotor können Sie dem beigefügten Handbuch entnehmen!

Wartungs- und Instandhaltungsarbeiten sind ausschließlich bei stillstehendem, drucklosem Kompressor durchzuführen. Die Anlage ist in regelmäßigen Abständen auf Dichtheit zu prüfen. Dies ist vorzugsweise mit Leckspray durchzuführen (gegebenenfalls können die Rohrleitungen auch mit Seifenwasser abgepinselt werden).

Wir empfehlen Instandhaltungsarbeiten, die die Lagerung des Kompressorblockes betreffen (Haupt- und Pleuellager), ausschließlich vom L&W Kundendienst ausführen zu lassen.

"Wir weisen außerdem dringend darauf hin, alle Wartungs-, Reparatur- und Montagearbeiten von ausgebildetem Fachpersonal durchführen zu lassen. Dies ist notwendig, da nicht alle Wartungsbeschreibungen, in diesem Handbuch, detailliert und genau beschrieben werden können."

Bei Instandhaltung nur Originalteile verwenden.



Gefahr

Unter Druck stehende Bauteile, wie Schlauchenden, können sich durch Manipulation schlagartig lösen und durch den Druckstoß lebensgefährliche Verletzungen verursachen. Sämtliche Arbeiten an Anlagenteilen dürfen ausschließlich im druckentlasteten Zustand durchgeführt werden.



Vorsicht

Die Verwendung ungeprüften Zubehörs kann zu Tod oder schwerer Körperverletzung und zu Schäden an der Anlage führen. Bei Instandhaltung nur Originalteile verwenden.



Vorsicht

Wartungs- und Instandhaltungsarbeiten nur bei ausgeschalteter und gegen Wiedereinschalten gesicherter Anlage durchführen.



Vorsicht

Verbrennungsgefahr!

Alle Wartungs- und Instandhaltungsarbeiten sind bei abgekühlten Anlagen durchführen.



WARTUNG UND INSTANDHALTUNG

Täglich vor Inbetriebnahme

| Art der Wartungsarbeit | Art | Menge | Best. Nr. |
|--|-----|-------|-----------|
| Ölstand kontrollieren (bei Bedarf nachfüllen) | - | - | 000001 |
| Füllschläuche auf Beschädigungen prüfen | - | - | - |
| Standzeit der Filterpatrone kontrollieren | - | - | - |
| Kompressor bis Enddruck fahren und Funktion des Sicherheitsventils / Druckschalters überprüfen | - | - | - |

Bei 25 Betriebsstunden

| Art der Wartungsarbeit | Art | Menge | Best. Nr. |
|------------------------|-----|-------|-----------|
| Öl wechseln | - | 1,8 | 000001 |

Alle 3 Monate oder nach Bedarf

| Art der Wartungsarbeit | Art | Menge | Best. Nr. |
|--|-----|-------|-----------|
| Autom. Kondensatablass prüfen, Manuelle Kondensatventile öffnen | - | - | - |
| Verschraubungen und Befestigungen auf korrekten Sitz prüfen | - | - | - |

WARTUNG UND INSTANDHALTUNG

Jährlich

| Art der Wartungsarbeit | Art | Menge | Best. Nr. |
|--|-----|-------|-----------|
| Öl wechseln (unter 1000 Betriebsstunden) | - | 1,8 | 000001 |
| Enddrucksicherheitsventil auf Funktion prüfen | - | - | - |
| Zwischenkühler säubern | - | - | - |
| Alle Öl-/Wasserabscheider säubern (unter 500 Betriebsstunden) | - | - | - |
| Ansaugfilter säubern (je nach Verschmutzung - unter 500 Betriebsstunden) | - | - | - |
| Ölfilter säubern (unter 1000 Betriebsstunden) | - | - | - |
| Alle Verschraubungen überprüfen / nachziehen | - | - | - |

Alle 500 Betriebsstunden

| Art der Wartungsarbeit | Art | Menge | Best. Nr. |
|---------------------------------------|-----|-------|-----------|
| Ansaugfilter wechseln | - | 1 | 000170 |
| Druckhalterückschlagventil überprüfen | - | - | - |
| Keilriemenspannung prüfen | - | - | - |



Hinweis

Alle aufgeführten Artikel sind in unseren 1000h, 2000h und 4000h Wartungssätzen enthalten. Diese sind auf den folgenden Seiten aufgelistet.

Alle 1000 Betriebsstunden

| Art der Wartungsarbeit | Art | Menge | Best. Nr. |
|---|-------------------|-------|-----------|
| Keilriemen wechseln | LW 300 D MC | 1 | 009820 |
| Sinterfilter des Wasserabscheiders wechseln | nach der 2. Stufe | 1 | 002123 |
| O-Ring des Wasserabscheiders wechseln | nach der 2. Stufe | 1 | 001255 |
| O-Ringe des Filtergehäuses wechseln | - | 1 | 001769 |
| O-Ring für DIN Flaschenanschluss wechseln | - | 2 | 001237 |
| O-Ring für drehbaren Füllschlauch wechseln | - | 2 | 001224 |
| O-Ring des Ölfilters wechseln | - | 1 | 006383 |
| Ölfilter wechseln | - | 1 | 008239 |
| Dichtung Ölfilter wechseln | - | 1 | 007948 |
| Wartungssatz Ölpumpe | - | 1 | 002569 |
| Öl wechseln | - | 1.8 | 000001 |



Hinweis

Alle aufgeführten Artikel sind in unseren 1000h, 2000h und 4000h Wartungssätzen enthalten. Eine Übersicht finden Sie auf der Seite Wartungssätze.

WARTUNG UND INSTANDHALTUNG

Alle 2000 Betriebsstunden

| Art der Wartungsarbeit | Art | Menge | Best. Nr. |
|---|----------------------------------|-------|-----------|
| Alle Saug- und Druckventile wechseln inklusive Dichtungen | 1. Stufe | 1 | 007913 |
| | 2. Stufe | 1 | 007912 |
| | 3. Stufe | 1 | 000525 |
| | obere Ventildichtung 1 Stufe | 1 | 007946 |
| | untere Ventildichtung 1 Stufe | 1 | 007903 |
| | obere Ventildichtung 2 Stufe | 1 | 007945 |
| | untere Ventildichtung 2 Stufe | 1 | 007901 |
| | obere Ventildichtung 3 Stufe | 1 | 000541 |
| | untere Ventildichtung 3 Stufe | 1 | 000531 |



Hinweis

Alle aufgeführten Artikel sind in unserem 2000h und 4000h Wartungssätzen enthalten. Eine Übersicht finden Sie auf der Seite [Wartungssätze](#).

Alle 4000 Betriebsstunden (spätestens nach 10 Jahren)

| Art der Wartungsarbeit | Art | Menge | Best. Nr. |
|--|-----|-------|-----------|
| O-Ring wechseln (Zylinderdichtung der 2. und 3. Stufe) | - | 2 | 007902 |
| Nadelhülse des Pleuels wechseln (2. und 3. Stufe) | - | 2 | 007978 |



Hinweis

Alle aufgeführten Artikel sind in unserem 4000h Wartungssätzen enthalten. Eine Übersicht finden Sie auf der Seite [Wartungssätze](#).

WARTUNG UND INSTANDHALTUNG

Wartungssätze

Unsere Wartungssätze enthalten Teile für die Wartung nach Werksvorgaben.

Ihre Verwendung gewährleistet dass alle erforderlichen Teile bestellt und getauscht werden und gibt Ihnen die Sicherheit dass Sie keine Teile bei Ihrer Bestellung vergessen. Die Wartungssätze beinhalten je nach Model und Intervall z. B. O-Ringe, Sinterfilter, Ansaugfilter, Keilriemen, Schalldämpfer, Saug- & Druckventile, Ventildichtungen und Kompressorenöl.



Abb. - Wartungssatz

Wartungssätze für LW 300 D MC

| Kompressor | Betriebsstunden | Bestell Nr. |
|-------------|-----------------|-------------|
| LW 300 D MC | 1000 h | 009250 |
| LW 300 D MC | 2000 h | 009260 |
| LW 300 D MC | 4000 h | 009261 |



WARTUNG UND INSTANDHALTUNG

Keilriemenspannung prüfen

Die Keilriemen können sich durch den Transport gelockert haben. Bitte prüfen Sie vor der Inbetriebnahme die Spannung der Keilriemen.

Keilriemen spannen

Zum Nachspannen der Keilriemen müssen die 4 Befestigungsmuttern des Antriebmotors gelöst werden. Mit der Spannschraube wird der Motor auf dem Grundrahmen verschoben, bis die Spannung der Keilriemen ausreichend ist. Anschließend die Befestigungsmuttern festziehen, die Keilriemenspannung kontrollieren.

Wir empfehlen hierzu ein Vorspannmeßgerät zu verwenden.

Richtige Keilriemenspannung

Die Keilriemen nicht zu fest spannen. Dies schadet den Lagern des Kompressors und Motors. Die Riemen sollte nur so fest gespannt sein, dass beim Starten der Anlage kein Riemenschlupf entsteht

Einstellwerte

| Motortyp | Erstmontage | Betrieb nach Einlauf |
|-------------------------|-------------|----------------------|
| Drive Motor LW 300 D MC | 500N | 400N |

Kompressor Schmierung

Die erste Stufe wird durch Öl-Sprühnebel geschmiert. Die Führungszyylinder der 2. und 3. Stufe werden über Druckleitungen der Ölpumpe geschmiert. Der installierte Ölfilter sorgt für eine saubere Ölversorgung.

A



Abb. - Kompressor Schmierung

Ölstand prüfen

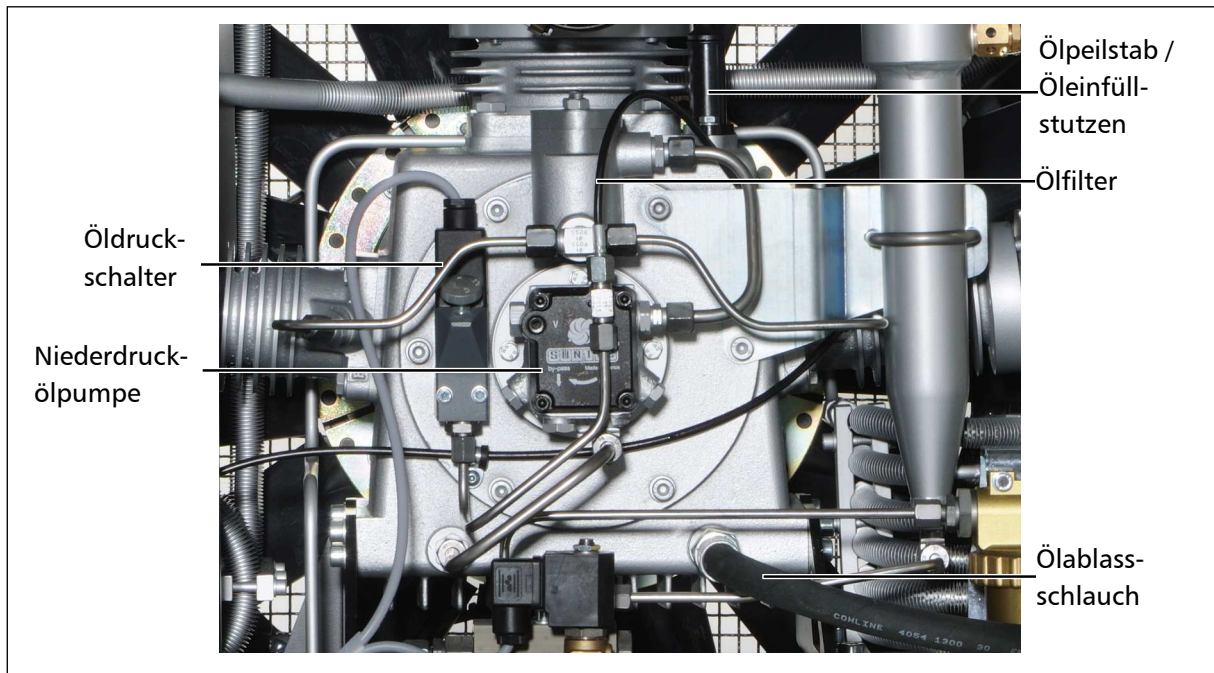

Vorsicht

Der Ölstand muss täglich kontrolliert werden. Der Kompressor darf auf keinen Fall mit einem zu niedrigen Ölstand gestartet werden. Es besteht Sachgefahr.

Vor jedem Betrieb der Anlage ist der Ölstand zu überprüfen, dieser wird mit Hilfe des Ölpeilstabs ermittelt.

Um den Ölstand zu überprüfen, gehen Sie wie folgt vor:

- Ziehen Sie den Ölpeilstab heraus.
- Wischen Sie die Ölrückstände ab.
- Stecken Sie den Ölpeilstab in die vorgesehene Öffnung bis auf Anschlag ein.
- Ziehen Sie den Ölpeilstab erneut heraus.

Der Ölstand soll bis zur oberen max-Markierung reichen. Spätestens wenn sich der Ölspiegel in der Mitte des vorgegebenen Bereiches befindet ist frisches Kompressorenöl nachzufüllen.



Abb. - Ölpeilstab



Abb. - Markierung

Ölwechsel

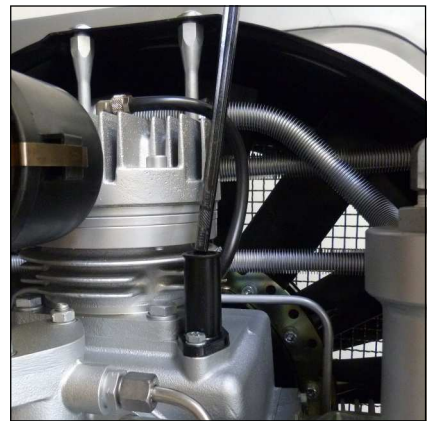

Hinweis

Wir empfehlen - unabhängig von den geleisteten Gesamtbetriebsstunden - mindestens einmal jährlich einen Ölwechsel durchzuführen.

Um einen Ölwechsel durchzuführen gehen Sie wie folgt vor:

- Kompressor ca. 2 Minuten warmlaufen lassen.
- Kompressor abschalten und entlüften.
- Geeigneten Öl-Auffangbehälter unter Ablassschlauch stellen.
- Ölablasshahn vorsichtig aufdrehen und das Öl komplett ablassen.
- Ölablasshahn wieder verschließen.
- Ölpeilstab aus Öleinfüllstutzen ziehen.
- Öl mit Hilfe eines Trichters in den Öleinfüllstutzen einfüllen.
- Ölstand prüfen.
- O-Ring des Ölpeilstabs kontrollieren.
- Ölpeilstab in den Öleinfüllstutzen stecken.

Der Ölwechsel ist nun abgeschlossen.

Wartungsintervall

- Erster Wechsel nach 25 Betriebsstunden (Gesamtstunden).
- Alle weiteren Wechsel nach jeweils 1000 weiteren Betriebsstunden.

Öl und Ölmenge

Für einen Ölwechsel werden ca. 1800 ml synthetisches Kompressorenöl benötigt.
Es darf ausschließlich synthetisches Kompressorenöl Verwendung finden, welches von L&W als geeignet betrachtet wird.

Ölsieb wechseln

Um das Ölsieb zu wechseln gehen Sie wie folgt vor:

- Deckelschrauben (Anzahl 4) lösen.
- Anschließend den Deckel, die Dichtung und das Ölsieb abnehmen.
- Ölsieb mit Waschbenzin reinigen oder beschädigtes Ölsieb ersetzen.
- Dichtung muss ersetzt werden.
- Neue Dichtung vor dem Einbau mit Öl bestreichen, dabei auf genaue Einbaurichtung achten.
- Anschließend darauf achten, dass der Pfeil (siehe Abb. 2) des neuen Ölsiebs nach oben zeigt.
- Deckel mit den vier Deckelschrauben befestigen. Anzugsmoment: 4,5 - 8 N.

Der Ölsiebwechsel ist nun abgeschlossen.

Wartungsintervall

- Das Ölsieb der Ölpumpe alle 1.000 Betriebsstunden säubern oder erneuern.
- Wartungssatz Ölpumpe S-Tec (002569). Bestehend aus: 000798—Ölpumpensieb, sowie 000672—Dichtung Ölpumpendeckel.



Abb. 1 - Befestigungsschrauben



Abb. 2 - Einbaulage Ölsieb

Ölfilter warten

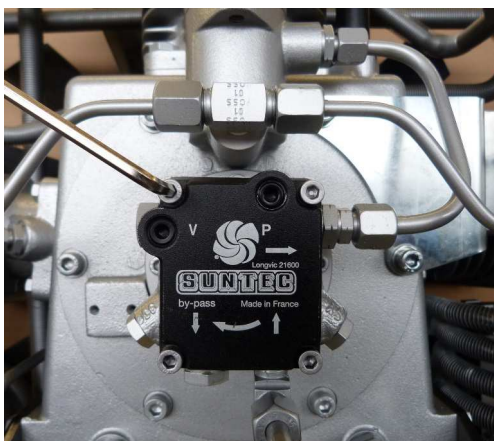

Achtung

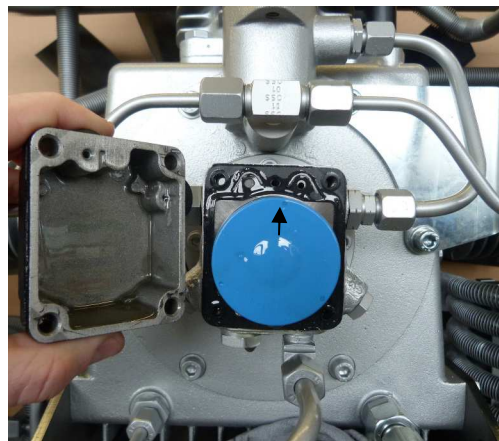
Ölfiltergehäuse ist mit Öl gefüllt. Entsprechende Schutzmaßnahmen sind zu treffen.



Hinweis

Vor dem Zusammenbau sind alle Einzelteile gründlich zu reinigen.

Um den Ölfilter zu warten gehen Sie wie folgt vor:

- Befestigungsmuttern des Ölfilterdeckel lösen (Abb. 1).
- O-Ring wechseln, neuen O-Ring vor der Montage einfetten (Abb. 2)
- Feder und Ölpumpenfilter entnehmen (Abb. 3).
- Dichtung wechseln (Abb. 4)
- Ölfiltergehäuse reinigen.
- Ölfilter einsetzen (Abb. 3).
- Feder positionieren.
- Ölfiltergehäusedeckel und U-Scheiben positionieren (Abb. 2).
- Befestigungsmuttern aufschrauben und festziehen (Abb. 1).

Die Wartung des Ölfilters ist nun abgeschlossen.



Abb. 1 - Befestigungsmutter lösen



Abb. 2 - O-Ring wechseln

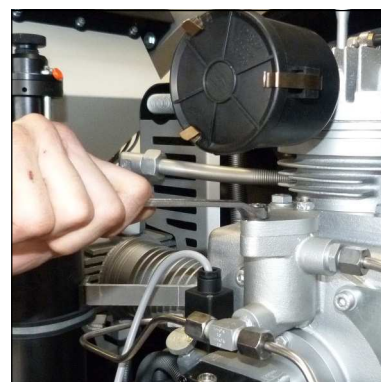

Abb. 3 - Ölfilter wechseln



Abb. 4 - Dichtung wechseln

Manuelles Kondensatentwässerungs-System

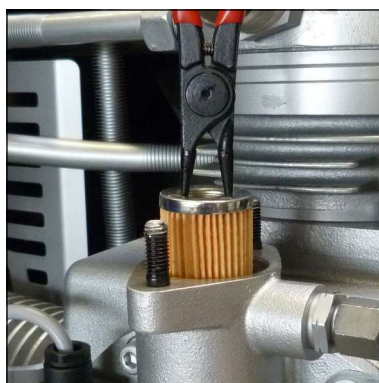

Hinweis

Das gesammelte Kondensat kann Öl enthalten und muss vorschriftsmäßig entsorgt werden.

Öl- / Wasserabscheider

Der Kompressor verfügt serienmäßig über kein automatisches Kondensatentwässerungs-System. Die Kondensatabscheider müssen alle 15 Minuten entwässert werden.

Um das gesamte Kondensat zu sammeln, das durch die schwarzen Kunststoff-Schläuche abgeführt wird, empfehlen wir mindestens einen 20 Liter-Behälter zu verwenden.

Das Ablass-Geräusch kann durch die Verwendung eines Schalldämpfers auf ein Minimum reduziert werden.

Manuelles Entwässern



Vorsicht

Drehspindel max. 1,5 Umdrehungen öffnen um den Durchlass zu begrenzen

Zum Entwässern, öffnen Sie die Kondensatablassventile (Abb.3) des Öl- / Wasserabscheider der 2. Stufe und des Endfiltergehäuses.

Wie folgt:

- Zum Öffnen, Drehknopf max. 1,5 Umdrehungen gegen den Uhrzeigersinn drehen.
- Kondensatventile schließen, nachdem Kondensat entleert wurde.

Wartungsintervall

Wir empfehlen die Öl - und Wasserabscheider alle 500 Betriebsstunden oder mindestens 1x jährlich zu reinigen und auf Korrosionsschäden zu prüfen, sowie die O-Ringe wenn nötig auszutauschen. Alle Öl - und Wasserabscheider verfügen über integrierte Sinterfilter, die alle 1000 Betriebsstunden ausgetauscht werden müssen.



Abb. 1 - Öl- / Wasserabscheider 2. Stufe



Abb. 2 - Endfiltergehäuse

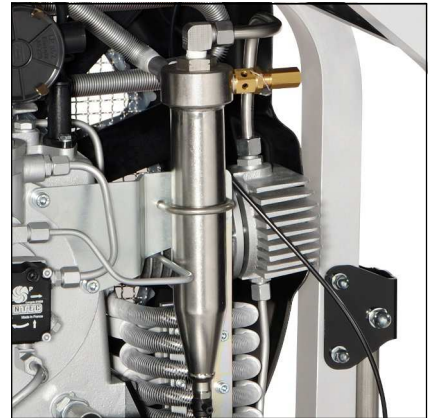

Abb. 3 - Kondensatablassventil

Öl- / Wasserabscheider 2. Stufe - Wartung

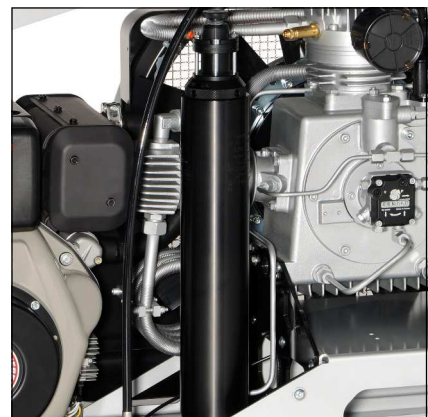

Hinweis

Vor dem Zusammenbau sind alle Einzelteile gründlich zu reinigen.

Um den Öl- / Wasserabscheider der 2. Stufe zu warten / reinigen gehen Sie wie folgt vor:

- Rohrleitungsverschraubungen lösen (Abb. 1)
- Verschraubung (Halter für Sinterfilter) auf Wasserabscheider lösen
- Halter für Sinterfilter entnehmen (Abb. 2)
- Sinterfilter wechseln (Abb. 3), neuen Sinterfilter mit geeignetem Schraubendreher eindrehen.
- O-Ring wechseln, neuen O-Ring vorher einfetten (Abb. 4)
- Halter für Sinterfilter in Wasserabscheider einsetzen und anziehen
- Rohrleitungsverschraubungen anschließen und anziehen

Die Wartung des Öl- / Wasserabscheiders ist nun abgeschlossen.



Abb. 1 - Rohrleitungsverschraubungen lösen



Abb. 2 - Halter für Sinterfilter entnehmen

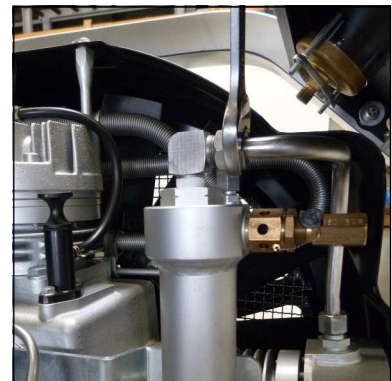

Abb. 3 - Sinterfilter wechseln



Abb. 4 - O-Ring wechseln

Filtergehäuse

Das Endfiltergehäuse befindet sich auf der rechten Seite des Antriebsmotors.

Im Inneren des Filtergehäuses wird der Luftstrom schraubenförmig an der Gehäusewand entlang geführt. Dabei werden Kondenswasser und Öl durch die Zentrifugalkraft abgeschieden und fließen zum Gehäuseboden. Die Luft strömt anschließend durch das Molekularsieb und den Aktivkohlenfilter, der die Luft von Restfeuchtigkeit und Gerüchen befreit.



Abb. - Filtergehäuse



Achtung

Der Kompressor darf nicht mit leeren ungefüllten Patronen betreiben werden. Benutzen Sie nur original L&W Filterpatronen.

Filterpatrone

| Bestell Nr. | Modell | Filterung | Filter Volume |
|-------------|-------------|--|---------------|
| 001459 | LW 300 D MC | DIN EN 12021 (Atemluft) CO/CO ₂ | 0,54 ltr |

Der Hochdruckkompressor verfügt über eine integrierte Atemluftaufbereitung, in der die auf bis zu 330 bar komprimierte Luft getrocknet, verbleibende Ölrückstände gebunden und zusätzlich geruchs- und geschmacksneutral aufbereitet wird. Die Füllung der Atemluft-Filterpatrone besteht aus Molekularsieb und Aktivkohle.

Sämtliche Atemluft-Filterpatronen sind ab Werk ausschließlich vakuumverpackt.

Wir empfehlen, die Filterpatrone erst kurz vor dem Einbau auszupacken. Eine zu lange offen liegende Filterpatrone kann durch die Luftfeuchtigkeit gesättigt und dadurch unbrauchbar werden.

Wartungsintervall

Atemluft-Filterpatronen sollten je nach Luftfeuchtigkeit und Umgebungstemperatur gewechselt werden.

Lebensdauer (bei +20°C):

- 39,1 Stunden beim LW 300 D MC



Achtung

Der Kompressor darf nicht mit leeren ungefüllten Patronen betreiben werden.
Benutzen Sie nur original L&W Filterpatronen.

A

Filterpatronenwechsel LW 300 D MC

Um die Filterpatrone zu wechseln gehen Sie wie folgt vor:

- Kompressor abschalten und Filterbehälter vollständig entlüften; dieser Vorgang dauert ca. 1 - 2 Minuten.
- Tritt aus den Kondensat-Ablassschläuchen keine Luft mehr aus ist davon auszugehen, dass sich beide Druckbehälter im drucklosen Zustand befinden.
- Deckel vom Enddruckfiltergehäuse demontieren (Abb. 1).
Filterdeckel mit Hilfe des Filterschlüssels öffnen. Achtung: Bei Druck im Behälter lässt sich die Verschraubung nicht lösen.



Abb. 1 - Filtergehäusedeckel mit Filterschlüssel öffnen

- Filterpatrone mit Hilfe des Filterschlüssels herausziehen (Abb.2).
- Filteradapter aus der Filterpatrone schrauben.
- Neue Filterpatrone aus der Vakuumverpackung entnehmen, Filteradapter mit Hilfe eines Ring/Gabelschlüssels festziehen, sodass die Dichtkante am Filterpatronenboden abdichtet.
- Filterpatrone in das Filtergehäuse (leicht festdrücken) einsetzen.
- Filterdeckel mit Hilfe des Filterschlüssels eindrehen und wieder ca. eine ¼ Umdrehung lösen. Hierdurch wird das Festrütteln des Deckels vermieden.

Der Filterpatronenwechsel ist nun abgeschlossen.



Abb. 2 - Filterpatrone mit Filterschlüssel entnehmen



Abb. 3 - Filteradapter



Abb. 4 - Montierter Filteradapter



Hinweis

Stellen Sie sicher, dass die alte Filterkartusche umweltgerecht entsorgt wird.

Filtergehäuse - Wartung



Hinweis

Vor dem Zusammenbau sind alle Einzelteile gründlich zu reinigen.

Um das Filtergehäuse zu warten gehen Sie wie folgt vor:

- Filterdeckel mit Hilfe des Filterschlüssels öffnen (Abb. 1)
- O-Ring wechseln, neuen O-Ring vorher einfetten (Abb. 2)
- Filterdeckel mit Hilfe des Filterschlüssels eindrehen (Abb. 1)

Die Wartung des Filtergehäuses ist nun abgeschlossen.



Abb. 1 - Filterdeckel abdrehen/
eindreihen



Abb. 2 - O-Ring wechseln

Ansaugfilter



Hinweis

Ein verschmutzter Filter erschwert das Ansaugen des Kompressors, wodurch die Lieferleistung nachlässt. Es besteht die Gefahr, den Kompressor zu überhitzen.

Eine Mikro-Filterpatrone wird als Lufteinlass-Filter verwendet. Der Ansaugfilter muss in regelmäßigen Abständen kontrolliert bzw. durch ein Neuteil ersetzt werden. Beschädigte Filter sind unverzüglich durch ein entsprechendes Neuteil zu ersetzen.

Wartungsintervall

Wir empfehlen die Filterpatrone alle 500 Betriebsstunden zu ersetzen (je nach Verschmutzung).



Abb. - Luftfilter

Wechseln der Ansaugfilterpatrone

Um die Ansaugfilterpatrone zu wechseln gehen Sie wie folgt vor:

- Lösen des Deckels durch das Auseinanderdrücken der drei Spangen.
- Ansaugfilterpatrone entnehmen und durch eine neue Ersetzen.
- Deckel wieder aufsetzen und die drei Spangen hörbar einrasten lassen.

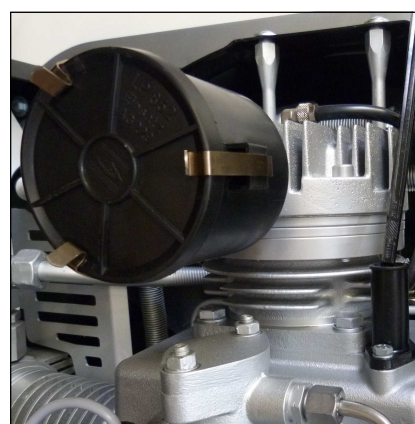
Der Wechsel der Ansaugfilterpatrone ist nun abgeschlossen.



Abb. - Filtergehäuse mit Patrone

Zylinderköpfe und Ventile

Ein- und Auslassventile der einzelnen Verdichterstufen befinden sich zwischen Ventilkopf und Zylinder. Die Auslassventile öffnen sich beim Abwärtshub der Kolben, die Einlassventile beim Aufwärts- bzw. Verdichtungshub.

Ventile unterliegen einem natürlichen Verschleiß und müssen - abhängig von den jeweiligen Betriebsbedingungen - in bestimmten Zeitabständen ersetzt werden. Zum Wechseln der Ventile müssen die Ventilköpfe demontiert werden. Alle drei Ventile sind kombinierte Saug- und Druckventile, wobei die ersten zwei Stufe aus Plattenventilen bestehen. Die dritte Stufe bestehen aus einem Federdruck belastetem Kolben, welcher in einem bronzenen Zylinder sitzt.

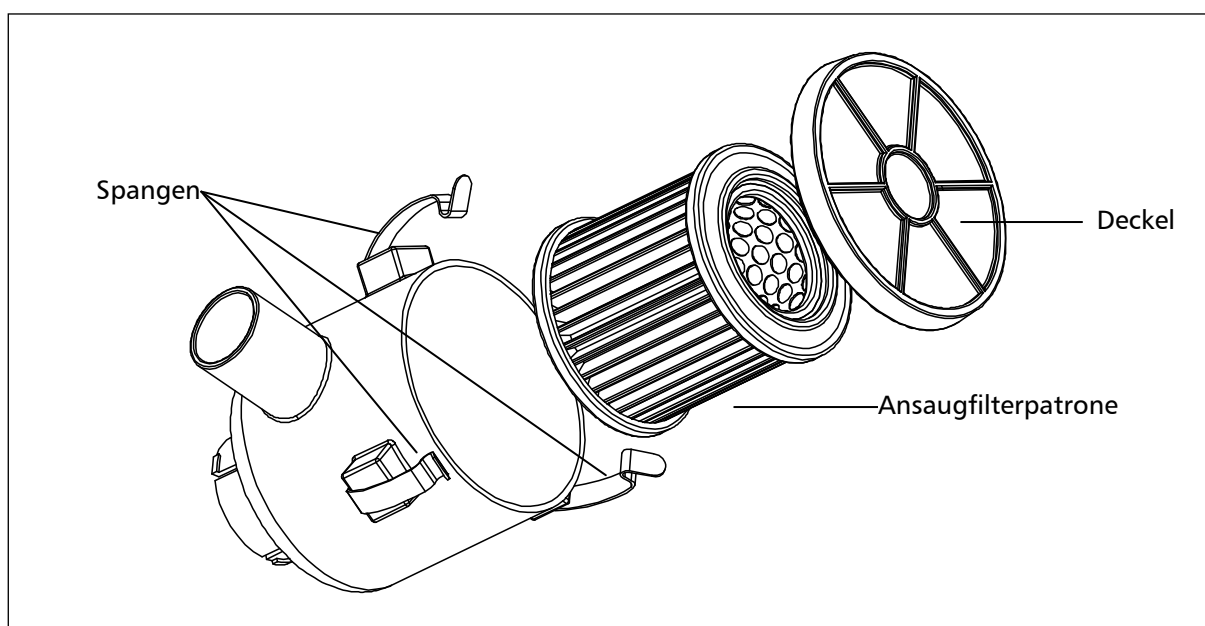

Abb. - Saug- und Druckventil inkl. Dichtungen der 3. Stufe

Wartungsintervall

Alle Ventile sollten bei normalem Verschleiß nach 2000 Betriebsstunden ersetzt werden. Um die Ventile zu ersetzen müssen die Zylinderköpfe entfernt werden. Es sind keine speziellen Werkzeuge erforderlich, um die Ventile zu ersetzen.

Sonderwerkzeug verfügbar

Das Sonderwerkzeug ist für den Ausbau der Saug- / Druckventile nicht erforderlich, erleichtert aber den Ausbau.

Bestellnummer: 006847



Abb. - Sonderwerkzeug

Demontage Lüfterabdeckung

Um die Lüfterabdeckung zu demontieren gehen Sie wie folgt vor:

- Befestigungsschrauben entfernen (Abb. 1).
- Lüfterabdeckung entfernen.

Die Demontage der Lüfterabdeckung ist nun abgeschlossen.



Abb. 1 - Befestigungsschrauben

Montage Lüfterabdeckung

Um die Lüfterabdeckung zu montieren gehen Sie wie folgt vor:

- Lüfterabdeckung positionieren, Aufsteckstutzen beachten (Abb. 2).
- Die Gummitülle der Lüfterabdeckung auf den Aufsteckstutzen stecken.
- Befestigungsschrauben eindrehen und festziehen (Abb. 1).

Die Montage der Lüfterabdeckung ist nun abgeschlossen.



Abb. 2 - Aufsteckstutzen

Saug- / Druckventil der 1. Stufe wechseln

Um das Saug- / Druckventil der 1. Stufe zu wechseln gehen Sie wie folgt vor:

- Verschraubung für Kurbelgehäuse-Entlüftungsschlauch lösen und abziehen (Abb. 1).
- Rohrleitungsver schraubung des Kühlers 1.Stufe lösen (Abb. 2).
- Kühlrohrschelle entfernen (Abb. 3).
- Kühler 1. Stufe entfernen.
- Rohrleitungsver schraubung des Kühlers 2. Stufe lösen (Abb. 4).
- Obere Kühlrohrhalterung entfernen (Abb. 5).
- Kühler 2. Stufe entfernen.
- Untere Kühlrohrhalterung entfernen (Abb. 6).
- Zylinderkopfschrauben entfernen.
- Zylinderkopf der 1. Stufe entfernen (Abb. 7).

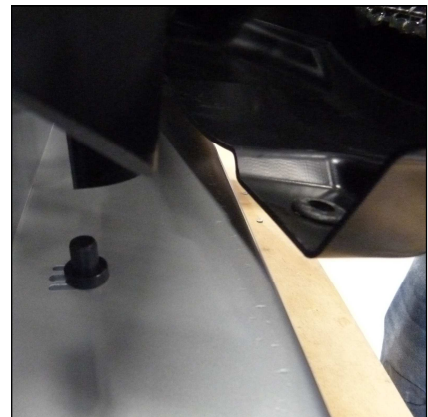

Abb. 1 - Schlauch für Kurbelgehäuseentlüftung



Abb. 2 - Rohrleitungsver schraubungen

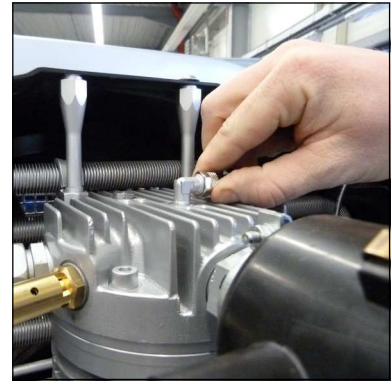

Abb. 3- Kühlrohr-Schelle



Abb. 4 - Rohrleitungsver schraubungen

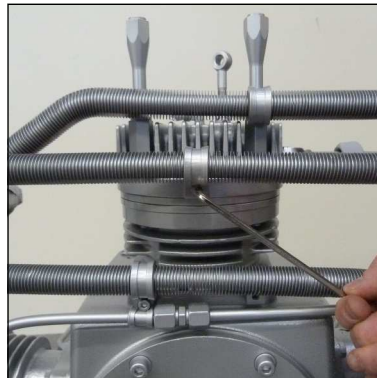

Abb. 5 - Obere Kühlrohrhalterung entfernen



Abb. 6 - Untere Kühlrohrhalterung entfernen



Abb. 7 - Zylinderkopf entfernen

Fortsetzung auf der folgenden Seite

Saug- / Druckventil der 1. Stufe wechseln

(Fortsetzung von vorheriger Seite)

- Untere Ventildichtung wechseln (O-Ring) (Abb.1).
- Saug-/ Druckventil und untere Ventildichtung entfernen.
- Neues Saug-/ Druckventil mit Dichtungen einbauen.
Achtung: Einbauposition der oberen Ventildichtung beachten. (Abb. 2).
- Zylinderkopf auf Zylinder positionieren.
Achtung: Einbauposition des Ventilkopfs beachten (Abb. 3).
- Ventilkopfschrauben und untere Kühlrohrhalterung eindrehen und über Kreuz anziehen. (Anzugsdrehmoment 30 Nm) (Abb.4).
- Kühler 2. Stufe montieren.
- Obere Kühlrohrhalterung mit Schelle eindrehen und anziehen.
- Rohrleitungsverschraubung der 2. Stufe anziehen.
- Kühler 1. Stufe montieren.
- Schelle positionieren und befestigen.
- Rohrleitungsverschraubung der 1. Stufe anziehen (Abb. 5).
- Verschraubung für Kurbelgehäuse-Entlüftungsschlauch aufstecken und anziehen.



Abb. 1 - Untere Ventildichtung (O-Ring)



Abb. 2 - Einbauposition der oberen Ventildichtung



Abb. 3 - Einbauposition der Ventilplatte mit Ventilkopf



Abb. 4 - Zylinderkopfschrauben



Abb. 5 - Rohrleitungsverschraubungen

Saug- / Druckventil der 2. Stufe wechseln

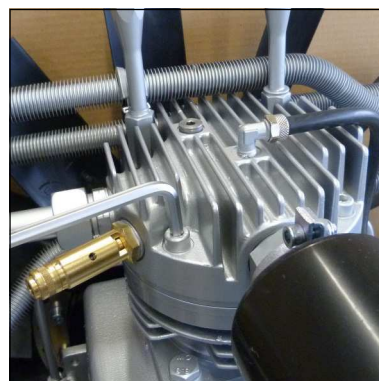
Um das Saug- / Druckventil der 2. Stufe zu wechseln gehen Sie wie folgt vor:

- Rohrleitungsverschraubung des Kühlers 1. Stufe lösen (Abb. 1).
- Kühlrohrschelle entfernen (Abb. 2).
- Kühler 1. Stufe entfernen.
- Rohrleitungsverschraubung des Kühlers 2. Stufe lösen (Abb. 3).
- Obere Kühlrohrhalterung entfernen (Abb. 4).
- Kühler 2. Stufe entfernen.
- Zylinderkopfschrauben entfernen (Abb. 5)
- Zylinderkopf der 2. Stufe mit Saug-/ Druckventil entfernen (Abb. 6).

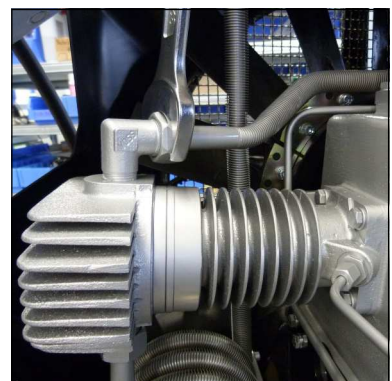

Abb. 1 -
Rohrleitungsverschraubungen



Abb. 2 - Kühlrohr-Schelle

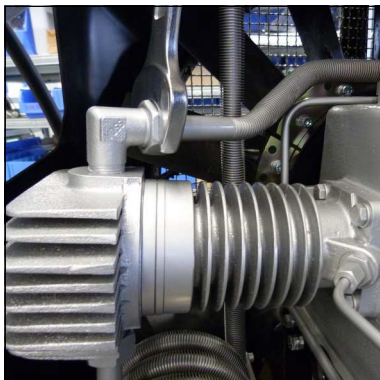

Abb. 3 -
Rohrleitungsverschraubungen

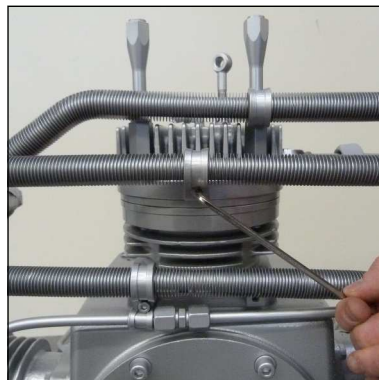

Abb. 4 - Obere Kühlrohrhalterung



Abb. 5 - Zylinderkopfschrauben



Abb. 6 - Zylinderkopf 2. Stufe

Fortsetzung auf der folgenden Seite

Saug- / Druckventil der 2. Stufe wechseln

(Fortsetzung von vorheriger Seite)

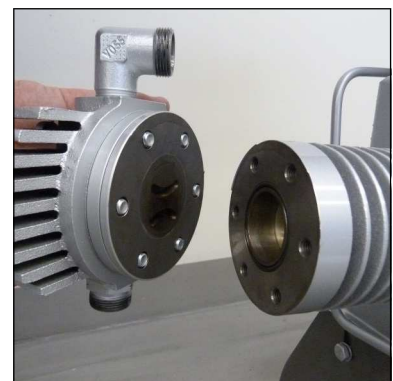
- Untere Ventildichtung wechseln (O-Ring) (Abb.1).
- Saug- / Druckventil und obere Ventildichtung entfernen.
- Neues Saug-/ Druckventil mit Dichtungen einbauen.
Achtung: Einbauposition der oberen Ventildichtung beachten. (Abb. 2).
- Zylinderkopf auf Zylinder positionieren.
Achtung: Einbauposition des Ventilkopfs beachten (Abb. 3).
- Ventilkopfschrauben eindrehen und über Kreuz anziehen.
(Anzugsdrehmoment 30 Nm) (Abb.4).
- Kühler 2. Stufe montieren.
- Obere Kühlrohrhalterung mit Schelle eindrehen und anziehen.
- Rohrleitungsverschraubung der 2. Stufe anziehen.
- Kühler 1. Stufe montieren.
- Schelle positionieren und befestigen.
- Rohrleitungsverschraubung der 1. Stufe anziehen (Abb. 5).

Der Wechsel des Saug- / Druckventils 2. Stufe ist nun abgeschlossen.



Abb. 1 - Untere Ventildichtung (O-Ring)



Abb. 2 - Einbauposition der oberen Ventildichtung

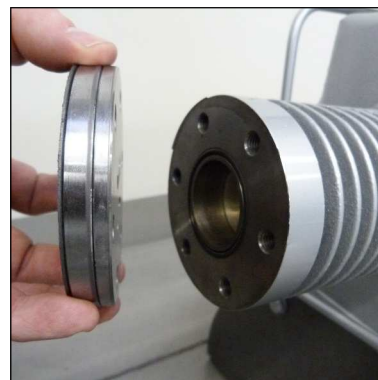

Abb. 3 - Einbauposition der Ventilplatte mit Ventilkopf



Abb. 4 - Zylinderkopfschrauben

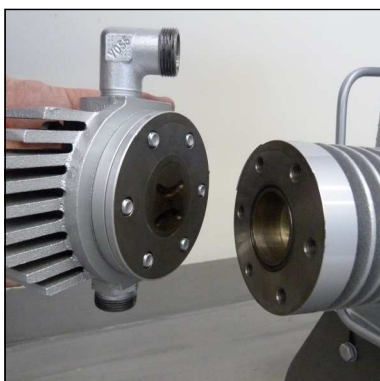

Abb. 5 - Rohrleitungsverschraubungen

Saug- / Druckventile 3. Stufe wechseln

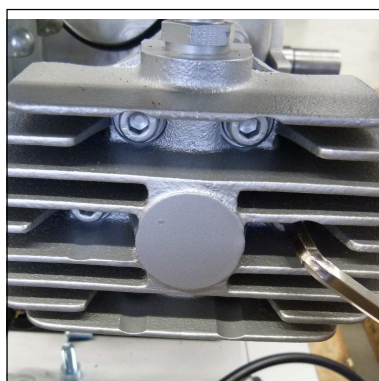

Hinweis

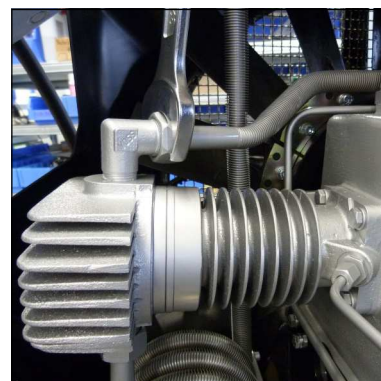
Die Abbildungen der Einzelteile können bedingt durch die unterschiedlichen Stufen abweichen.

Um das Saug- / Druckventile zu wechseln gehen Sie wie folgt vor:

- Rohrleitungsverraubungen lösen (Abb. 1).
- Ventilkopfschrauben lösen (Abb. 2).
- Untere Ventildichtung entfernen (Abb. 3)
- Saug / Druckventil ausbauen (Abb. 4)
Es muss darauf geachtet werden, dass die obere Ventildichtung ebenfalls herausgezogen wird. Diese kann noch im Ventilkopf stecken.
- Zustand des Ventilkopfs auf Beschädigungen prüfen (Zentrierstift kontrollieren)
- Ventildichtring auf Saug / Druckventil montieren
VORSICHT: Auf korrekte Einbauposition des oberen Ventildichtrings achten (Abb. 5).
- Neues Saug / Druckventil in Ventilkopf einsetzen
VORSICHT: Es ist darauf zu achten, dass die Position der Zentrierbohrung des Ventils mit Zentrierstift des Ventilkopfs übereinstimmt.
- Untere Ventildichtung aufsetzen
- Ventilkopf mit neuen Saug/Druckventil aufsetzen und Ventilkopfschrauben über Kreuz anziehen (Anzugsmoment 35 Nm).
- Rohrleitungsverraubungen anschließen und anziehen.

Der Wechsel der Saug- / Druckventile ist nun abgeschlossen.



Abb. 1 -
Rohrleitungsverraubungen



Abb. 2 - Ventilkopfschrauben



Abb. 3 - Untere Ventildichtung

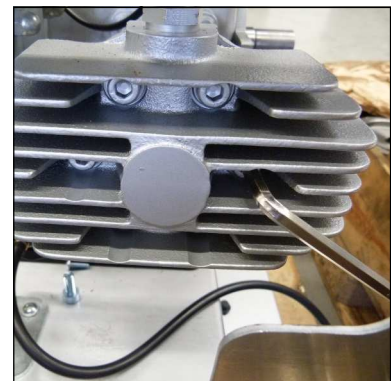

Abb. 4 - Saug / Druckventil
ausbauen

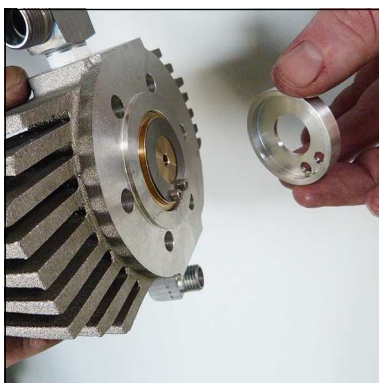

Abb. 5 - Auf korrekte Einbauposition
des oberen Ventildichtrings achten

Sicherheitsventile

Jede Verdichterstufe ist mit einem separaten Überdruck-Sicherheitsventil ausgerüstet. Sicherheitsventile verhindern einen unzulässig hohen Druck der jeweiligen Verdichterstufe, bzw. begrenzen den maximalen Betriebsdruck des Kompressors.

Die Sicherheitsventile sind folgendermaßen eingestellt:

- 1.Stufe: 8 bar
- 2.Stufe: 70 bar
- 3.Stufe: max. Enddruck

Die Gehäuse der Sicherheitsventile sind mit dem jeweils eingestellten Ablassdruck [bar] gekennzeichnet.

Um Manipulationen der eingestellten Grenzwerte zu verhindern werden sämtliche Sicherheitsventile ab Werk mit speziellen L&W Sicherheitsplomben versehen.

Sicherheitsventile mit entfernten Plomben sind unverzüglich auf die vorgeschriebenen Einstellwerte zu kontrollieren und ggf. zu ersetzen.

Zusätzlich verfügt das Sicherheitsventil der Endstufe über eine Anlüftvorrichtung (Rändelschraube).

In Drehrichtung Uhrzeigersinn könnte das Ventil - und somit das Endfiltergehäuse - komplett entlüftet werden.

Im normalen Betriebszustand ist die Schraube bis zum oberen Anschlag im Gegenuhrzeigersinn herauszudrehen. Ein integrierter Sicherungsring verhindert hierbei, dass die Schraube komplett herausgenommen werden kann.

Wenn ein Sicherheitsventil abbläst, liegt es meistens am Ein- / Auslassventil der folgenden Stufe.



Hinweis

Defekte Sicherheitsventile sind unmittelbar zu ersetzen!



Abb. - Sicherheitsventil 1. Stufe



Abb. - Sicherheitsventil 2. Stufe

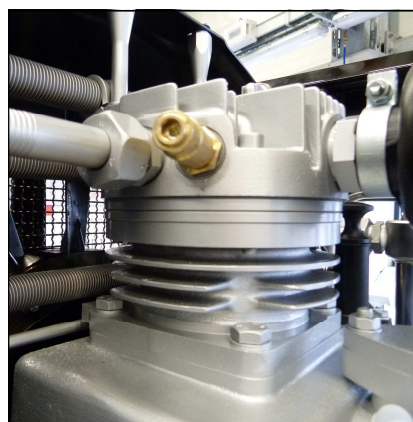

Abb. - Sicherheitsventil 3. Stufe

Druckhalte- / Rückschlagventil

Das kombinierte Druckhalte-/Rückschlagventil befindet sich in Strömungsrichtung direkt nach dem Endfiltergehäuse.

Druckhalteventil

Die Aufgabe des Druckhalteventils besteht darin einen Großteil des Wassergehalts der ins Filtergehäuse einströmenden Pressluft, durch Gewährleistung eines Mindestausströmendrucks, mechanisch zu entwässern und somit eine optimale Trocknung und Reinigung der Atemluft zu gewährleisten.

Während nach dem Start des Kompressors der Druck innerhalb des Endfiltergehäuse kontinuierlich ansteigt, verhindert das Druckhalteventil ein Ausströmen der verdichteten Luft (Fülldruckmanometer somit 0 bar).

Erst bei Erreichen des eingestellten Öffnungsdrucks (150 bis 180 bar) kann die aufbereitete Pressluft über das Druckhalte-/Rückschlagventil in Richtung Füllventil abströmen.

Der Öffnungsdruck des Druckhalteventils lässt sich hierbei am Fülldruckmanometer ablesen: Sobald der Öffnungsdruck erreicht ist, steigt die Druckanzeige innerhalb weniger Sekunden von 0 bar auf den eingestellten Öffnungsdruck.

Druckhalteventil einstellen siehe folgende Seite.

Rückschlagventil

Das sich nach dem Druckhalteventil befindliche Rückschlagventil verhindert das Rückströmen der bereits aufbereiteten Atemluft in Richtung Filtergehäuse / Kondensatablassventile.

Bei korrekter Funktion des Rückschlagventils bleibt der angezeigte Fülldruck nach dem Abschalten des Kompressors konstant.



Abb. - Endwässerungshahn und Druckhalte-/Rückschlagventil

Druckhalteventil einstellen

- Füllventil entlüften und anschließend schließen (Fülldruckmanometer 0 bar)
- Kompressor starten
- Fülldruckmanometer beobachten
- Bei Erreichen des Öffnungsdrucks des Druckhalteventils steigt der angezeigte Fülldruck innerhalb weniger Sekunden von 0 bar auf den eingestellten Öffnungsdruck.

Sollte der Öffnungsdruck sich nicht zwischen 150 und 180 bar befinden, ist das Druckhalteventil wie nachfolgend zu verstellen:

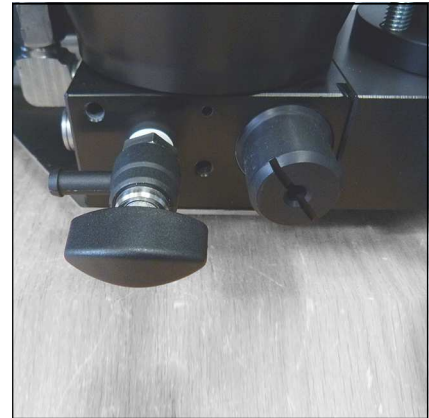
Öffnungsdruck erhöhen:

- Füllventil entlüften (Fülldruck 0 bar)
- Seitliche Klemmschraube lösen
- Einstellschraube mit geeignetem Schlitzschraubendreher im Uhrzeigersinn eindrehen
- Kompressor starten und Öffnungsdruck kontrollieren, ggf. nachjustieren
- Seitliche Klemmschraube anziehen
- Öffnungsdruck erneut kontrollieren

Öffnungsdruck vermindern:

- Füllventil entlüften (Fülldruck 0 bar)
- Seitliche Klemmschraube lösen
- Einstellschraube mit geeignetem Schlitzschraubendreher im Gegenuhrzeigersinn herausdrehen
- Kompressor starten und Öffnungsdruck kontrollieren, ggf. nachjustieren
- Seitliche Klemmschraube anziehen
- Öffnungsdruck erneut kontrollieren



Hinweis

Sollte der eingestellte Öffnungsdruck des Druckhalteventils höher sein als der Enddruck des Kompressors, bläst das Enddrucksicherheitsventil ab, bevor das Druckhalteventil öffnet - Fülldruck somit 0 bar. Ist die Einstellung des Ventils unbekannt (z. B. nach Demontage / Reparatur), empfiehlt es sich die Justierung mit einer niedrigen Grundeinstellung zu beginnen (Stellschraube ca. 3 Umdrehungen eingedreht).

O-Ringe - Füllventil und Füllschlauch

Die O-Ringe an Füllventil und Füllschlauch sollten regelmäßig überprüft und bei Bedarf gewechselt werden.



Hinweis

Vor dem Zusammenbau sind alle Einzelteile gründlich zu reinigen.

O-Ring am Füllventil

- O- Ring wechseln, neuen O-Ring vorher einfetten (Abb.1).

O-Ring an Füllschlauch

- Füllschlauch von Füllventil lösen (Abb. 2).
- O- Ring wechseln, neuen O-Ring vorher einfetten.
- Füllschlauch an Füllventil anschließen und festziehen.



Abb. 1 - O-Ring am Füllventil



Abb. 2 - O-Ring am Füllschlauch



WARTUNG UND INSTANDHALTUNG

A

Prüfung von Druckgeräten

Gemäß der Druckgeräterichtlinie 97/23/EG und den Angaben TÜV Darmstadt
Stand: 10.12.2005

Betrifft Druckgeräte mit einem Produkt aus zulässigem Betriebsdruck [bar] x Inhaltvolumen [Liter]
von mindestens 200 bis maximal 1000

Beispiel LW 300D MC: 0,54 l Filterbehälter

Maximaler Betriebsdruck: 350 bar

Inhaltvolumen: 0,54 Liter

$350 \text{ bar} \times 0,54 \text{ Liter} = 189$

189 ist kleiner als Minimalwert 200 -> somit ist keine Prüfung durch einen amtlich anerkannten Sachverständigen durchzuführen.

1. Prüfung nach 5 Jahren durch Befähigte Person oder zugelassene Überwachungsstelle

Innere und äußere visuelle Prüfung

2. Prüfung nach 10 Jahren durch Befähigte Person oder zugelassene Überwachungsstelle

Innere und äußere visuelle Prüfung.

Zusätzlich erfolgt eine Wasserdruckprüfung mit dem 1,5-fachen zulässigen Betriebsdruck des Behälters

Die in Punkt 1 und 2 aufgeführten Prüfungsverfahren müssen periodisch, wie oben beschrieben, wiederholt werden.

Max. Lastzyklenzahl bei Betrieb mit max. zulässigen Druckschwankungsbreite

| Enddruck [bar] | Lastzyklen | Betriebsstunden [h] |
|----------------|------------|---------------------|
| 225 | 43750 | 10930 |
| 330 | 4400 | 1100 |



A

WARTUNGSNACHWEISE



WARTUNGSNACHWEISE

Einweisungsformular für den Betreiber

A

| Nr. | Name, Vorname | Datum | Ort | Unterschrift | Einweisender |
|-----|---------------|-------|-----|--------------|--------------|
| | | | | | |
| | | | | | |
| | | | | | |
| | | | | | |
| | | | | | |
| | | | | | |
| | | | | | |
| | | | | | |
| | | | | | |
| | | | | | |
| | | | | | |
| | | | | | |
| | | | | | |
| | | | | | |
| | | | | | |
| | | | | | |
| | | | | | |
| | | | | | |
| | | | | | |
| | | | | | |

Mit Eintrag in diese Liste wird bestätigt, dass der Unterzeichnete an einer Einweisung/Belehrung über Funktion und Bedienung der Verdichteranlage erhalten hat. Zusätzlich wurden Kenntnisse der einschlägigen Sicherheitsvorschriften und Regularien (TRG, DGRL, BetrSichV, GSG, GSGV) vermittelt.



WARTUNGSNACHWEISE

Öl nachfüllen, Ölwechsel

A

| Datum | Betriebsstunden | Ölmenge [l] | Name |
|-------|-----------------|-------------|------|
| | | | |
| | | | |
| | | | |
| | | | |
| | | | |
| | | | |
| | | | |
| | | | |
| | | | |
| | | | |
| | | | |
| | | | |
| | | | |
| | | | |
| | | | |
| | | | |
| | | | |
| | | | |



WARTUNGSNACHWEISE

Filterpatronen Wechsel

| Datum | Betriebsstunden | Differenz | Name |
|-------|-----------------|-----------|------|
| | | | |
| | | | |
| | | | |
| | | | |
| | | | |
| | | | |
| | | | |
| | | | |
| | | | |
| | | | |
| | | | |
| | | | |
| | | | |
| | | | |
| | | | |
| | | | |
| | | | |
| | | | |
| | | | |
| | | | |
| | | | |

A



WARTUNGSNACHWEISE

Durchgeführte Wartungsarbeiten

| Beschreibung | Datum, Unterschrift |
|--------------|---------------------|
| | |
| | |
| | |
| | |
| | |
| | |
| | |
| | |
| | |
| | |
| | |
| | |
| | |
| | |
| | |

A



WARTUNGSNACHWEISE

Ausgetauschte Teile

| Bezeichnung | Ersatzteil-Nr. | Datum, Unterschrift |
|-------------|----------------|---------------------|
| | | |
| | | |
| | | |
| | | |
| | | |
| | | |
| | | |
| | | |
| | | |
| | | |
| | | |
| | | |
| | | |
| | | |
| | | |
| | | |
| | | |
| | | |
| | | |
| | | |

A

Kompressoranlage lagern / konservieren

Soll die Kompressoranlage länger als drei Monate außer Betrieb gesetzt werden, so ist sie entsprechend vorzubereiten und zu konservieren:

- Kompressor starten, Füllventil einregeln und Anlage für ca. 10 Minuten mit 200 bar Fülldruck betreiben. Anschließend Ölwechsel durchführen.
- Füllventile vollständig öffnen und Anlage für wenige Minuten weiterlaufen lassen.
- Kompressor abstellen. Kondensatablassventile öffnen (je nach Kompressorsteuerung geschieht dies ggf. automatisch).
- Hochdruckfiltergehäuse öffnen. Gewinde der Verschlusschraube reinigen und geeignetes Fett oder Vaseline auftragen. Anschließend wieder verschließen.
- Ansaugfilterpatrone entfernen und Eingangsleitungen an den Ventilköpfen der Druckstufen lösen.
- Kompressoranlage wieder starten und bei laufendem Kompressor einige Tropfen Kompressorenöl in die Ansaugöffnungen der Ventilköpfe sprühen. Anschließend Kompressoranlage abschalten.
- Ansaugfilterpatrone wieder einsetzen, Rohrleitungen der Druckstufen anbringen und vorschriftsgemäß festziehen. Sämtliche Füll- & Kondensatventile schließen.
- Die Kompressoranlage trocken und staubfrei lagern (die Verwendung einer Abdeckplane ist nur zu empfehlen, wenn die Anlage bei Lagerung vor Kondenswasserbildung geschützt ist).
- Bei längeren Lagerzeiten (von über einem Jahr) unbedingt das Kompressorenöl vor Wieder-Inbetriebnahme nochmals durch neues ersetzen.

Wieder-Inbetriebnahme

Vor Wieder-Inbetriebnahme müssen folgende Arbeiten durchgeführt werden:

- Ansaug-Filterpatrone ersetzen. Ölstand prüfen, ggf. Ölwechsel ausführen. Bei längeren Lagerzeiten (von über einem Jahr) unbedingt das Kompressorenöl vor Wieder-Inbetriebnahme, durch neues ersetzen.
- Anlage von äußeren Verschmutzungen befreien. Zustand der Keilriemen kontrollieren, ggf. ersetzen. Füllschläuche auf Beschädigungen / Tauglichkeit kontrollieren, ggf. ersetzen.
- Füllventile gegen unkontrolliertes Umherschlagen sichern und diese anschließend vollständig öffnen. Anlage starten und bei geöffneten Füllventilen ca. 10 Minuten warmlaufen lassen.
- Füllventile schließen, Anlage auf Enddruck fahren.
- Korrekte Funktion der Sicherheitsventile und der Enddruckabschaltung überprüfen.
- Alle Rohrleitungen und Verschraubungen auf Leckage kontrollieren, ggf. nachziehen.
- Zustand der Endfilterpatrone kontrollieren, ggf. ersetzen.

Anlage ist nun betriebsbereit.

LAGERUNG

Transporthinweise

- Für Transportzwecke abzubauen Teile vor Wiederinbetriebnahme sorgfältig wieder anbringen und befestigen.
- Der Transport darf nur von dafür ausgebildetem Fachpersonal durchgeführt werden.
- Es dürfen nur geeignete und ordnungsgemäße Hebezeuge mit ausreichender Tragkraft für den Transport benutzt werden.
- Nicht unter schwebenden Lasten aufhalten oder arbeiten.
- Auch bei geringfügigem Standortwechsel Maschine/Anlage von jeder externen Energiezufuhr trennen. Vor Wiederinbetriebnahme die Maschine ordnungsgemäß an das Netz anschließen.
- Bei Wiederinbetriebnahme gemäß Gebrauchsanweisung verfahren.

Entsorgung

Die Anlage muss entsprechend den nationalen Abfallbeseitigungsvorschriften entsorgt werden bzw. von einem geeigneten Entsorgungsunternehmen entsorgt werden.

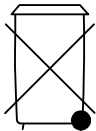

Elektro- und Elektronikkomponenten

Seit August 2005 gelten EG-weite Vorschriften zur Entsorgung von Elektro- und Elektronikgeräten, die in der EG-Richtlinie 2002/96/EG und nationalen Gesetzen festgelegt sind und dieses Gerät betreffen.

Für private Haushalte wurden spezielle Sammel- und Recycling-Möglichkeiten eingerichtet. Da dieses Gerät nicht für die Nutzung in privaten Haushalten registriert ist, darf es auch nicht über solche Wege entsorgt werden.

Es kann zur Entsorgung an L&W zurück gesandt werden, zu der Sie bei Fragen zur Entsorgung gerne Kontakt aufnehmen können.

NEW!

LW 300 D MC



Die neue MC-Serie von L&W wurde für Tauchschulen, Schiffe, Boote und Standorte mit eingeschränkten Platzverhältnissen entwickelt. Der Kompressor gewährleistet niedrige Wartungskosten durch lange Serviceintervalle. Aufgrund seines super leichten Aluminiumgestells ist der MC trotz seiner hohen Lieferleistung für den mobilen Einsatz geeignet. Der robuste und leistungsstarke Kompressorblock ermöglicht es ebenfalls, dass die Anlage stationär und vollautomatisch eingesetzt werden kann.

B



Lenhardt & Wagner GmbH

An der Tuchbleiche 39
68623 Hüttenfeld / Germany

Telefon: +49 (0)62 56 - 8 58 80 -0
Telefax: +49 (0)62 56 - 8 58 80 -14

eMail: service@lw-compressors.com
Internet: www.lw-compressors.com

NEW!

LW 300 D MC



Standardausstattung

- » Diesel Antriebsmotor
- » Leichtes Aluminiumgestell in Silbergrau (RAL 7001)
- » Betriebsstundenzähler
- » Manuelle Kondensatentwässerung
- » 1 x Füllschlauch mit Füllventil
- » Druckhalte- und Rückschlagventil
- » Alle Kolben mit Stahlkolbenringen
- » Niederdruck-Ölpumpe mit Ölfilter
- » Ölfilter mit Bypass
- » Öl- / Wasserabscheider nach der 2. und 3. Druckstufe
- » Sicherheitsventile nach jeder Druckstufe
- » 3 x konzentrische Saug- und Druckventile
- » Flaschenanschluss nach Wahl (200 oder 300 bar)
- » Betriebsdruck nach Wahl (DIN 200 bar oder 300 bar, CGA 200 bar oder 300 bar und INT) oder 300 bar)
- » Atemluftaufbereitung gemäß DIN EN 12021
- » 1,7 l Patrone (Filterkapazität 750 m³ bei +20°C)



Rückansicht

B

Optionen

- » Automatische Kondensatentwässerung inklusive 10 Liter Sammelbehälter
- » Automatische Enddruckabschaltung
- » Zusätzlicher Füllschlauch mit Füllventil
- » 200 und 300 bar Parallelfüllbetrieb
- » Öldruck- und Zwischendruckanzeige
- » Öldrucküberwachung mit autom. Abschaltung
- » Zusätzlicher Hochdruckabgang
- » Radsatz
- » Air Cooler Anschluss Satz
- » Umschalteinrichtung 200 / 300bar
- » Puracon-Filterüberwachung

Technische Daten

| LW 300 D MC | |
|--|--------------------------------|
| Bauart: | Luftgekühlter Kolbenkompressor |
| Lieferleistung [l/min] / [Nm ³ /h] / [cfm]: | 300 / 18,0 / 10,6 |
| Maximaler Druck [bar]: | 350 |
| Kompressor Drehzahl [1/min]: | 1300 |
| Anzahl der Druckstufen / Zylinder: | 3 / 3 |
| Typ des Antriebsmotor: | Yanmar - Dieselmotor |
| Antriebsleistung [kW] / [PS]: | 7,4 / 10,0 |
| Kühlluftbedarf [Nm ³ /h]: | 2220 |
| Art der Schmierung: | Ölpumpe + Schleuderöl |
| Ölkapazität [ltr.]: | ca. 1,8 |
| Öldruck [bar]: | 2,5 (± 0,5) |
| Betriebstemperatur [°C]: | +5°C bis +45°C |
| Atemluft-Aufbereitungskapazität [m ³ ¹⁾]: | 700 (bei +20°C) |
| Dimensionen L x B x H [mm]: | 1410 x 510 x 826 |
| Gewicht [kg]: | 195 |
| Betriebsgeräusch [dB]: | 95,9 (in 1 m Abstand) |

¹⁾ Atemluftaufbereitung nach EN 12021

Lenhardt & Wagner GmbH

An der Tuchbleiche 39
68623 Hüttenfeld / Germany

Telefon: +49 (0)62 56 - 8 58 80 -0
Telefax: +49 (0)62 56 - 8 58 80 -14

eMail: service@lw-compressors.com
Internet: www.lw-compressors.com



**ERSATZTEILLISTEN / SPARE PARTS LISTS
DETAILANSICHTEN / DETAILED VIEWS**

C



Inhaltsverzeichnis - Table of Contents

| | |
|--|----|
| Gesamtansicht Kompressor - Overall View Compressor | 3 |
| Gesamtansicht Verdichtereinheit - Overall View Compressor Assembly..... | 4 |
| Grundgestell - Main Frame..... | 5 |
| Lüfterabdeckung - Fan Guard | 9 |
| Quertraverse Füllventil - Transverse Traverse Filling Valve..... | 12 |
| Hochdruckabgang - High Pressure Outlet | 14 |
| Motor - Engine | 18 |
| Kompressorblock - Compressor Block..... | 20 |
| Kurbeltrieb - Crank Drive..... | 24 |
| Kolben 1. Stufe - Piston 1st Stage | 26 |
| Kompressionskolben 2. Stufe - Compression Piston 2nd Stage..... | 28 |
| Kompressionskolben 3. Stufe - Compression Piston 3rd Stage..... | 30 |
| Saug & Druckventil 1. & 2. Stufe - In & Outlet Valve 1st & 2nd Stage | 32 |
| Saug & Druckventil 3. Stufe - In & Outlet Valve 3rd Stage..... | 34 |
| Kühler 1. Stufe - Cooler 1st Stage | 36 |
| Kühler 2. Stufe - Cooler 2nd Stage..... | 38 |
| Kühler 3. Stufe - Cooler 3rd Stage..... | 40 |
| Lüfterrad - Flywheel Assembly | 42 |
| Wasserabscheider - Water Separator | 44 |
| Ansaugfilter - Intake Filter..... | 46 |
| Ölablassschlauch - Oil Drainage Tube | 48 |
| Ölpumpe - Oil Pump..... | 50 |
| Endfiltergehäuse LW 300 D MC Option - Final Filter Tower LW 300 D MC Option..... | 52 |
| Sicherheitsventil - Safety Valve | 55 |

DETAILANSICHT / DETAILED VIEW

Gesamtansicht Kompressor / Overall View Compressor

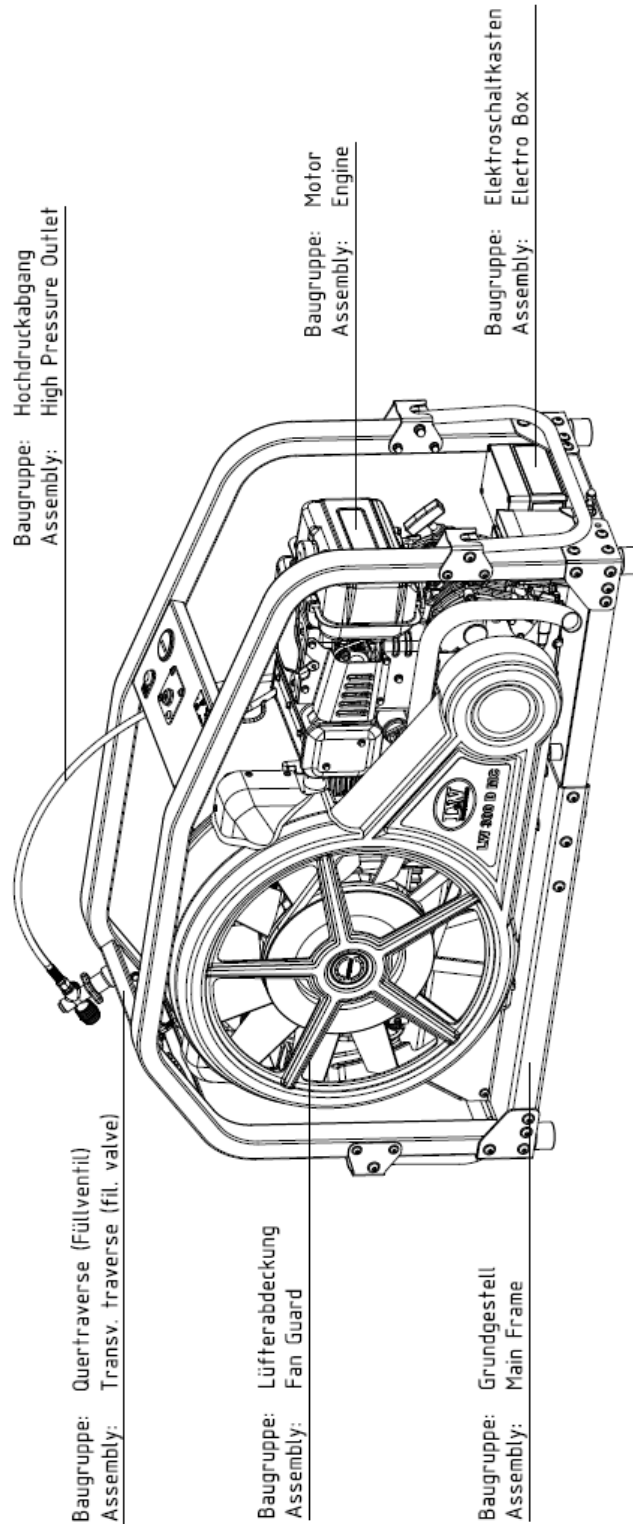

C

DETAILANSICHT / DETAILED VIEW

Gesamtansicht Verdichtereinheit / Overall View Compressor Assembly

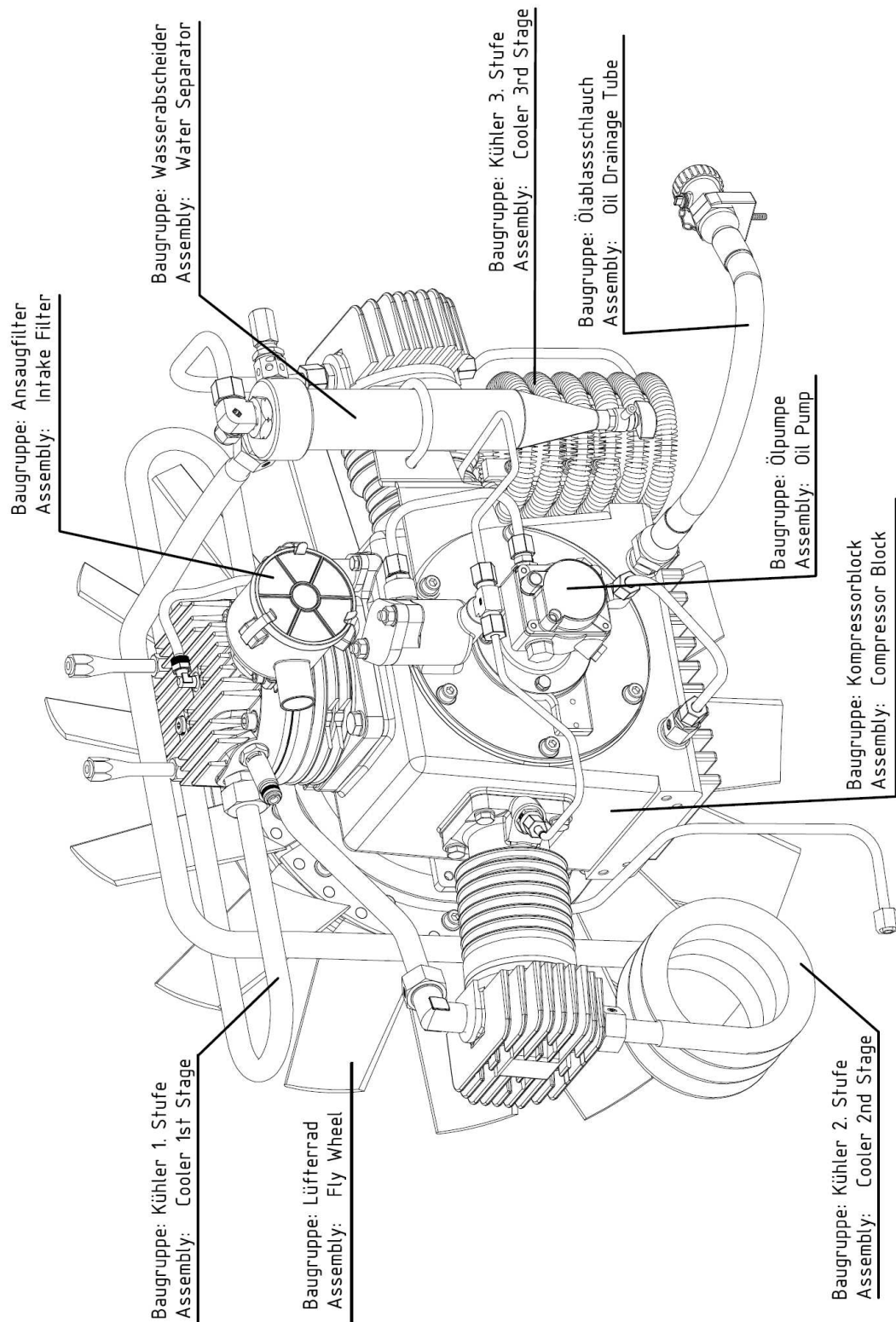



ERSATZTEILLISTE / SPARE PART LIST

Baugruppe: Grundgestell / Assembly: Main Frame

| Best.-Nr. / Order No. | Benennung | Description |
|-----------------------|-----------------------------------|-------------------------------|
| 000967 | Zylinderschraube | Allen Bolt |
| 001040 | Zylinderschraube | Allen Screw |
| 001082 | 6-kant Schraube | Hexagon Screw |
| 001159 | Stopfmutter | Lock Nut M8 |
| 001160 | Hutmutter | Domed Nut M8 |
| 001164 | Stopfmutter | Lock Nut M10 |
| 001181 | U-Scheibe A8 | Washer A8 |
| 001182 | U-Scheibe A8 | Washer A8 |
| 001186 | U-Scheibe A10 | Washer A10 |
| 002513 | Hutmutter M10 | Cap nut M10 |
| 007729 | Mutter halbhoch | Half Nut M10 DIN 439 |
| 008000 | Gewindeklotz Rohrbügelbefestigung | Threaded Block (Pipe fixing) |
| 008059 | Tragegriff - Rahmen LW 250 | Carrying Handle |
| 008286 | Stopfen für Rundrohr Ø25mm | Plugs for round tube Ø25mm |
| 008346 | Distanzhülse Tragegriff | Spacer |
| 008374 | Grundkonsole | Main Console |
| 008378 | Eckprofil 1 | Corner Profile 1 |
| 008379 | Eckprofil 2 | Corner Profile 2 |
| 008380 | Eckprofil 3 | Corner Profile 3 |
| 008381 | Eckprofil 4 | Corner Profile 4 |
| 008385 | Blockhaltewinkel | Block Braket |
| 008386 | Blockhaltewinkel links | Block Braket left side |
| 008387 | Griff-Halteblech | Handle Holder (Switch box) |
| 008389 | Quertraverse Füllventil | Transv. traverse (fil. valve) |
| 008415 | Linsenflanschschraube M10x75 | lens head screw |
| 008416 | Linsenflanschschraube M8x75 | lens head screw |
| 008417 | Linsenflanschschraube M10x25 | lens head screw |
| 008418 | Linsenflanschschraube M10x20 | lens head screw |
| 008419 | Linsenflanschschraube M8x25 | lens head screw |



ERSATZTEILLISTE / SPARE PART LIST

Baugruppe: Grundgestell / Assembly: Main Frame

| Best.-Nr. / Order No. | Benennung | Description |
|-----------------------|-----------------------------|--------------------------------|
| 008942 | Rohrbügel B-Version, links | Frame Bar aluminum, left side |
| 008943 | Rohrbügel B-Version, rechts | Frame Bar aluminum, right side |
| 009231 | Motorkonsole D-Version | Motor Console |
| 009232 | Standfuß, Gummipuffer | Rubber Stand |
| 009234 | Quertraverse | Transv. traverse (motor side) |

C

DETAILANSICHT / DETAILED VIEW

Baugruppe: Grundgestell / Assembly: Main Frame

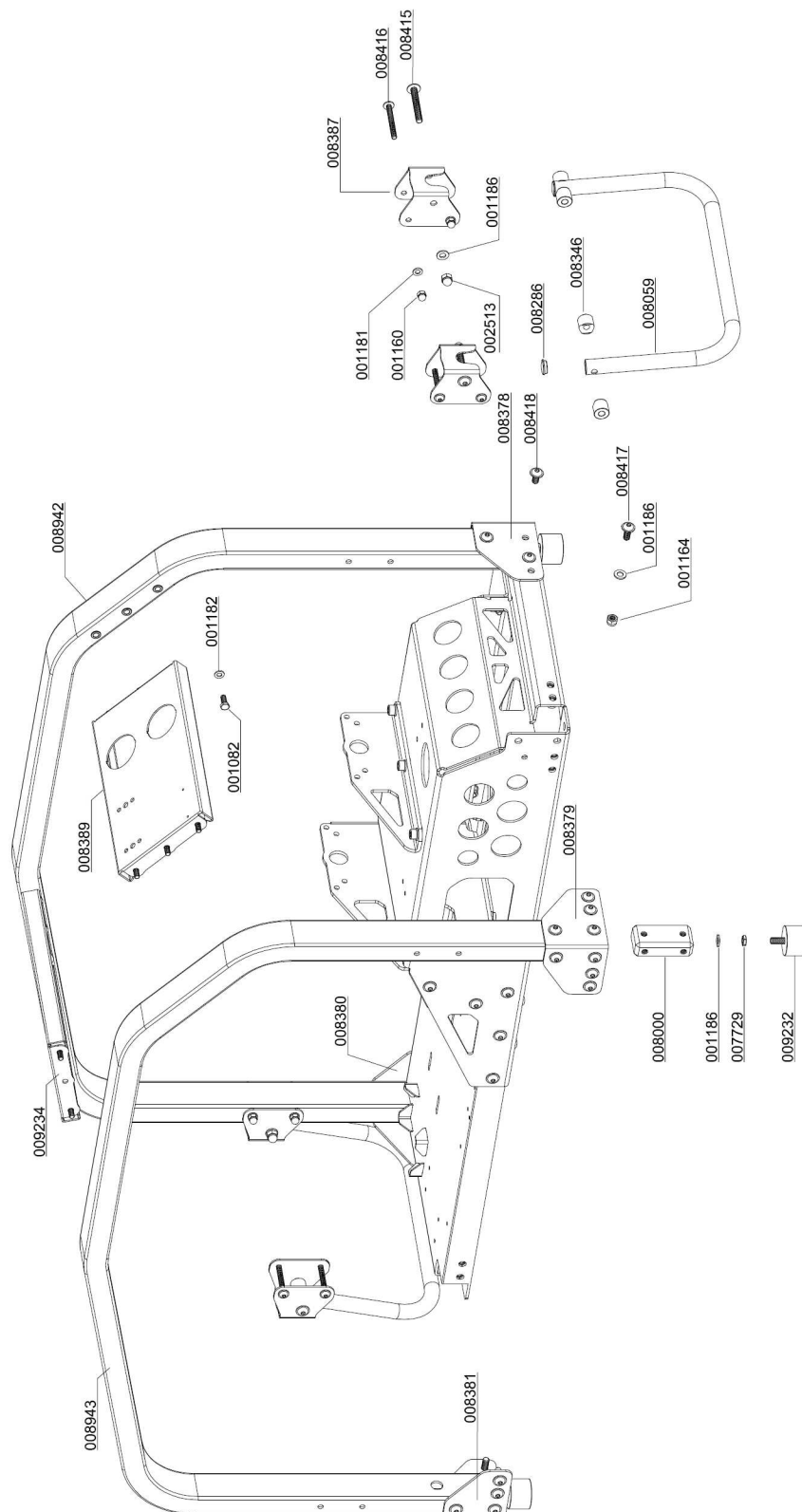

C

DETAILANSICHT / DETAILED VIEW

Baugruppe: Grundgestell / Assembly: Main Frame

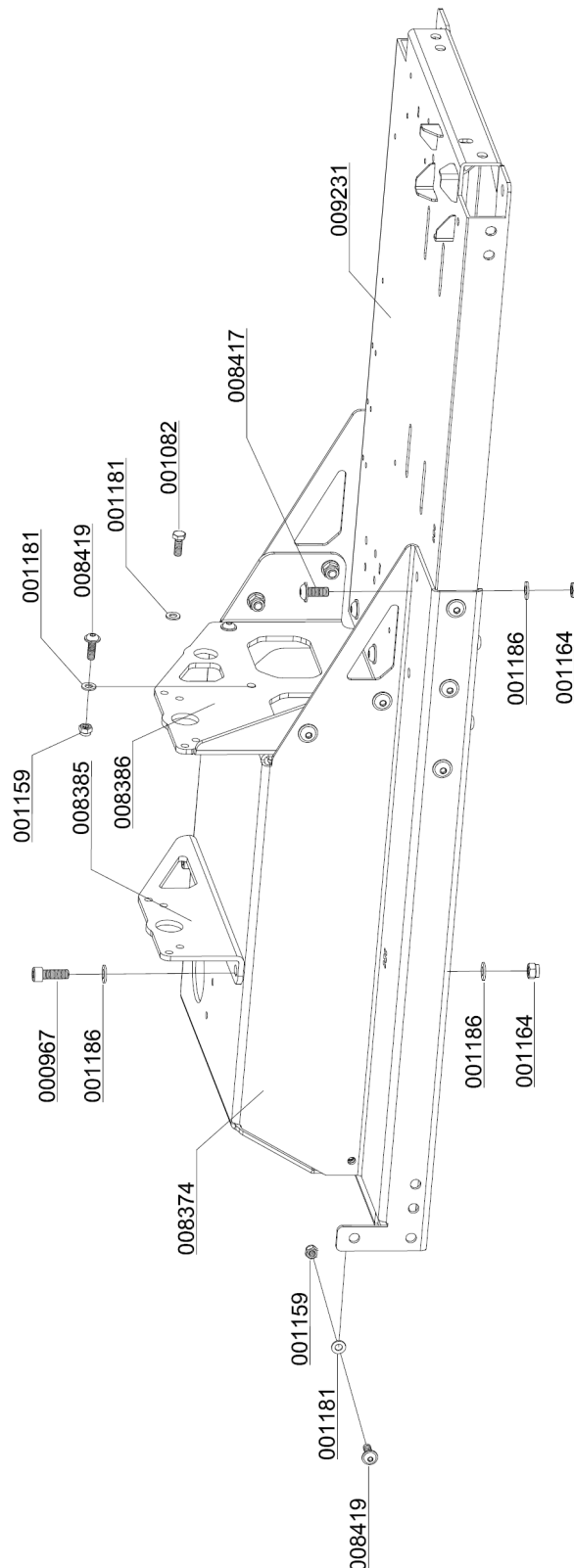

C



ERSATZTEILLISTE / SPARE PART LIST

Baugruppe: Lüfterabdeckung / Assembly: Fan Guard

| Best.-Nr. / Order No. | Benennung | Description |
|-----------------------|--|--------------------------|
| 001176 | U-Scheibe A5 | Washer A5 |
| 001859 | Befestigungsschraube Antriebsabdeckung | Fixing Bolt V-Belt Cover |
| 006552 | Aufkleber "L&W Logo + Compressors" weiß | Sticker "L&W" |
| 008015 | Aufkleber Rotation | Sticker Rotation |
| 008396 | Gummitülle, Aufsteckgum. Ventilatorsch. | Rubber Grommet |
| 008397 | Aufsteckstutzen Lüfterabdeckung | Plug-on Fan Cover |
| 008419 | Linsenflanschschraube M8x25 | lens head screw |
| 008530 | Eingriffschutz 2 Lüfterabdeckung | Safety Guard 2 |
| 008884 | Aufsteckstutzen Lüfterabdeckung | Plug-on Fan Cover |
| 009235 | Aufkleber "LW 300 D MC" | Sticker "LW 300 D MC" |
| 009236 | Lüfterabdeckung mit Schutzgitter | Fan Guard complete |
| 009858 | Linsenflanschschraube M5x16 | lens head screw |

C

DETAILANSICHT / DETAILED VIEW

Baugruppe: Lüfterabdeckung / Assembly: Fan Guard

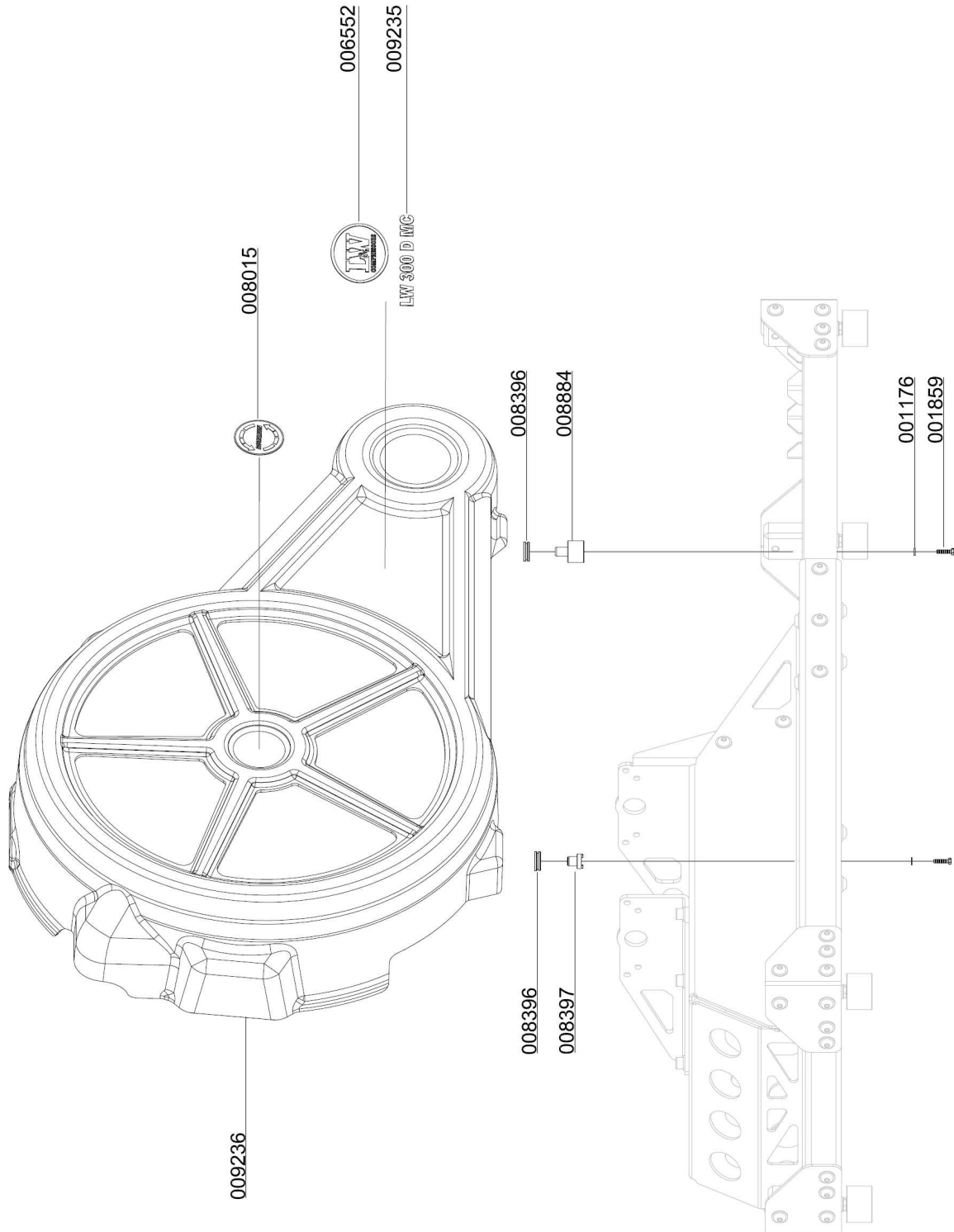

C

DETAILANSICHT / DETAILED VIEW

Baugruppe: Lüfterabdeckung / Assembly: Fan Guard

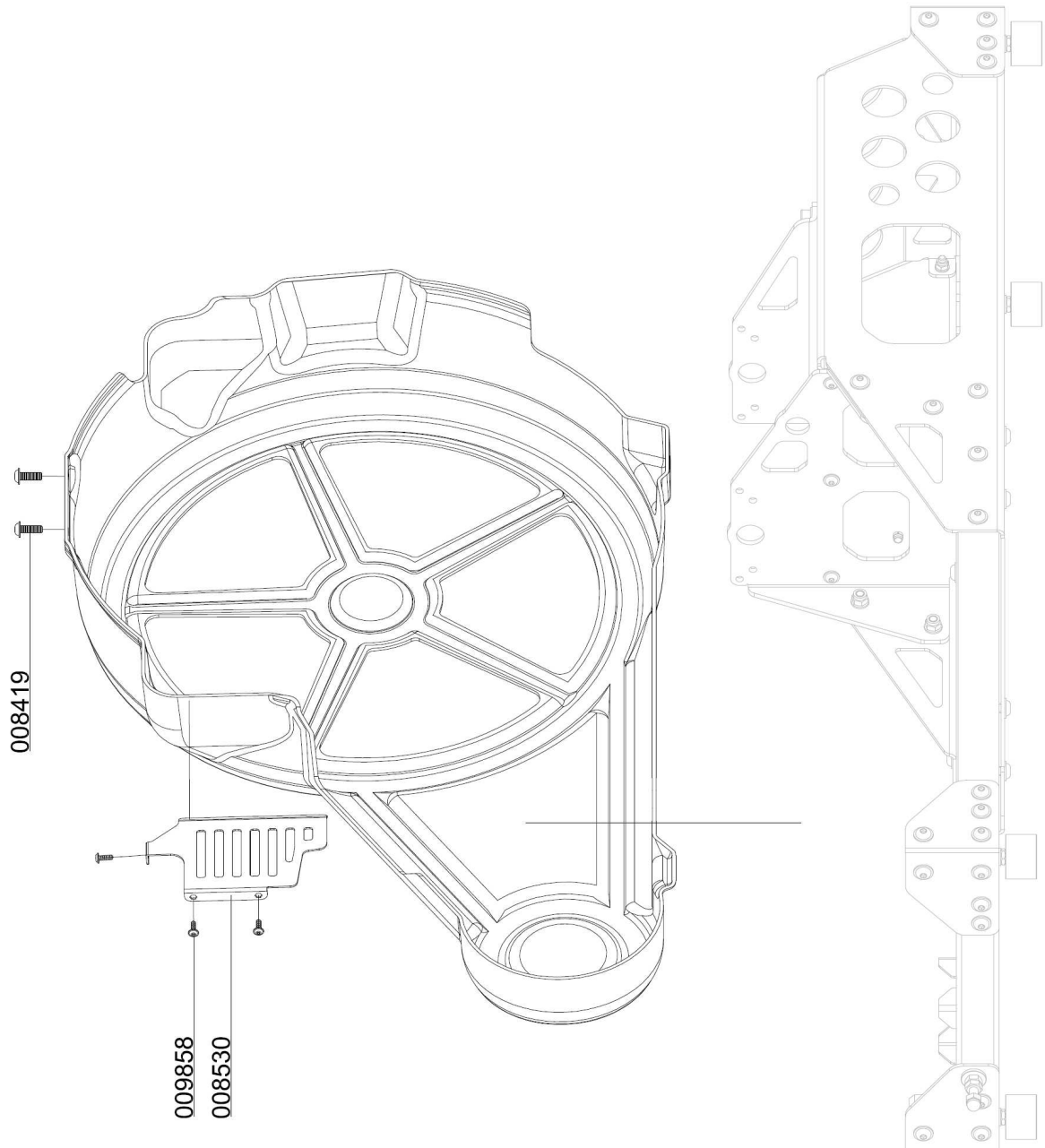



ERSATZTEILLISTE / SPARE PART LIST

Baugruppe: Quertraverse Füllventil / Assembly: Transverse Traverse Filling Valve

| Best.-Nr. / Order No. | Benennung | Description |
|-----------------------|--|-------------------------------------|
| 000102 | Einschraubstutzen DIN Füllanschluss G5/8 | Holder DIN Filling connector |
| 000498 | U-Scheibe A6 | Washer A6 |
| 000663 | Einbaumanometer mit Befestigungsbügel | Press. Gauge c/w fixing strap |
| 001048 | Zylinderschraube | Allen Screw |
| 001176 | U-Scheibe A5 | Washer A5 |
| 006254 | Füllventilhalter | Filling Valve Holder |
| 006341 | Sechskant-Blechschaube Ø5,5x13mm DIN7976 | Sheet Metal Screw Ø5,5x13mm DIN7976 |
| 007694 | Blende für Einbaumanometer Ø63 mm | Cover Bezel for Ø63 mm gauges |
| 008389 | Quertraverse Füllventil | Transv. traverse (fil. valve) |

C

DETAILANSICHT / DETAILED VIEW

Baugruppe: Quertraverse Füllventil / Assembly: Transverse Traverse Filling Valve

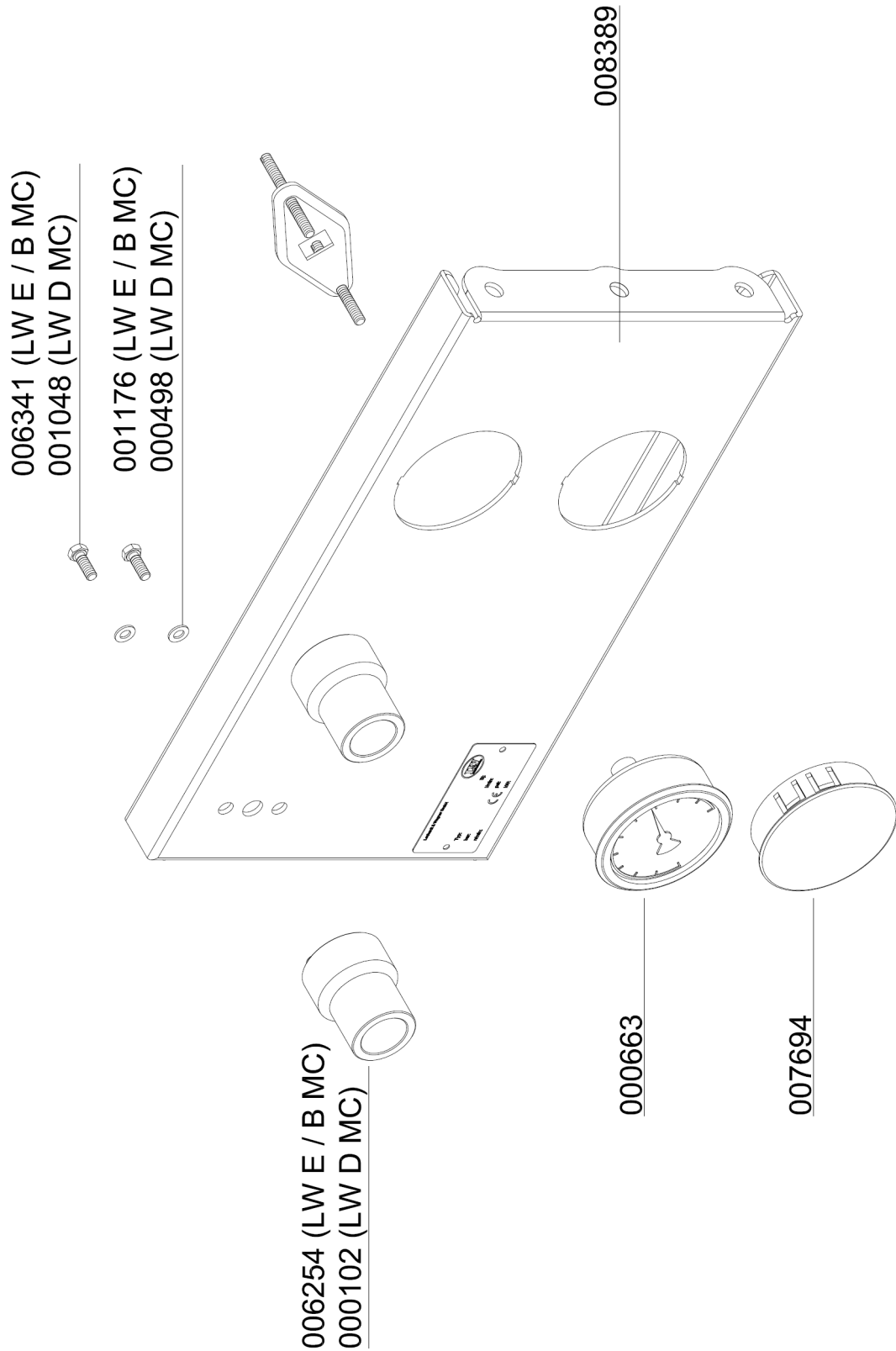

C



ERSATZTEILLISTE / SPARE PART LIST

Baugruppe: Hochdruckabgang / Assembly: High Pressure Outlet

| Best.-Nr. / Order No. | Benennung | Description |
|-----------------------|---|--------------------------------|
| 000213 | Handrad, schwarz DIN 477 | Hand Wheel DIN 200 bar, black |
| 000215 | Handrad rot DIN 477 | Hand Wheel DIN 300 bar, red |
| 000386 | Gleitscheibe, Kreuzventil | Slide Washer |
| 000387 | Feder (Kreuzventil) | Coil Spring, cross d. valve |
| 000696 | Füllanschluss o. Handrad | Filling Connect. w/o handwheel |
| 000698 | Füllanschluss o. Handrad 300bar | Filling Connec. w/o handwheel |
| 000709 | Füllventil Kreuzbauweise, kompl. | Filling Valve cross design |
| 000738 | Verschraubung | Connection |
| 000779 | Verschlussstopfen 1/4" | Plug 1/4" |
| 000783 | Verschraubung | Straight Connection |
| 000785 | Verschraubung | Connection tapered |
| 001022 | Zylinderschraube | Allen Bolt |
| 001152 | Stopfmutter | Lock Nut M5 |
| 001176 | U-Scheibe A5 | Washer A5 |
| 001237 | O-Ring DIN Flaschenanschluss | O-Ring DIN filling connector |
| 001391 | O-Ring | O-Ring |
| 001392 | Füllhandrad Kreuzventil | Hand Wheel Filling Valve cross |
| 001393 | Entlüftungsspindel | Vent Spindle |
| 001394 | Entlüftungshandrad | Vent Hand Wheel |
| 001395 | Gleitscheibe, schwarz, Kreuzventil | Slide Washer, plastic black |
| 001397 | Kupferdichtung | Copper Seal Ring |
| 001398 | Madenschraube | Worm Screw |
| 001399 | Oberspindel | Adapter Shaft |
| 001400 | Dichtspindel, Kreuzventil | Seal Spindle Filling Valve |
| 001401 | Schlitzmutter | Slotted Nut |
| 001402 | Gehäuseverschraubung kompl. m. O-Ringen | Filling Spindle Body |
| 002023 | Füllventil Kreuzbauweise | Filling Valve cross design |
| 002024 | Füllventil Kreuzbauweise | Filling Valve cross |
| 002812 | Verschraubung, Edelstahl | Connection, S/S |



ERSATZTEILLISTE / SPARE PART LIST

Baugruppe: Hochdruckabgang / Assembly: High Pressure Outlet

| Best.-Nr. / Order No. | Benennung | Description |
|-----------------------|---------------------------|--------------------------------|
| 003684 | Füllventil Kreuzbauweise | Filling Valve cross |
| 003685 | Füllventil Kreuzbauweise | Filling Valve cross |
| 008257 | Verteilerblock 5xG1/4" | Distributor Block 5xG1/4" |
| 008258 | Verteilerblock 2xG1/4" | Distributor Block 2xG1/4" |
| 008979 | Manometerschlauch 1560 mm | Pressure Gauge Hose 1560 mm |
| 008980 | Hochdruckschlauch 1340mm | HP-Hose, Length: 1340 mm |
| 008982 | Verbindungsrohr, VA Ø8mm | Connecting Pipe, c/w nut+olive |
| 008995 | Winkelverschraubung | Elbow Connection |

C

DETAILANSICHT / DETAILED VIEW

Baugruppe: Hochdruckabgang / Assembly: High Pressure Outlet

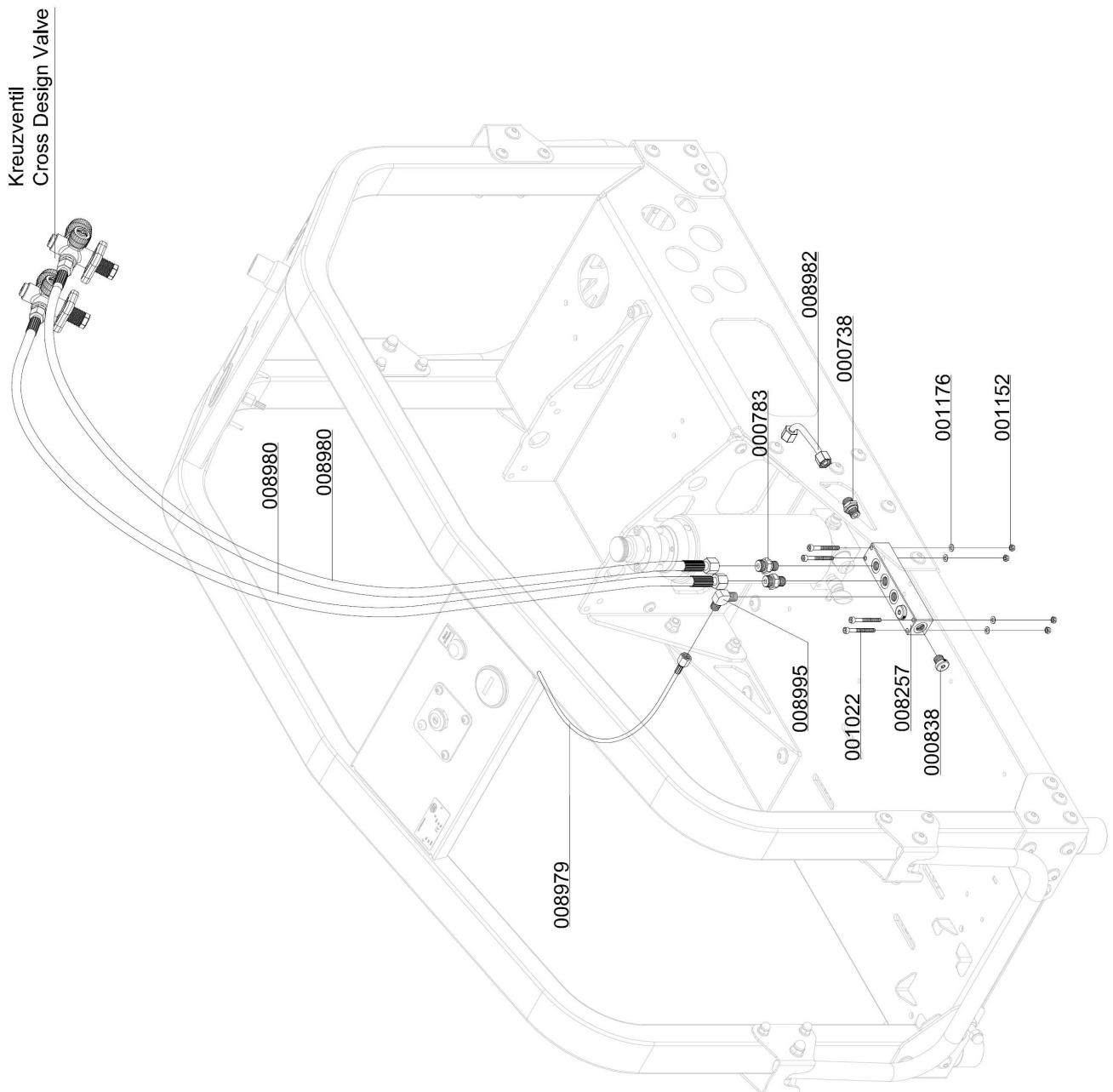

DETAILANSICHT / DETAILED VIEW

Baugruppe: Hochdruckabgang / Assembly: High Pressure Outlet

Kreuzventil komplett
 Compl. Cross Design Valve

200 bar - 003684 Drehanschluss (swivel connector)
 300 bar - 003685 Drehanschluss (swivel connector)
 200 bar - 002023 starr (fixed)
 300 bar - 002024 starr (fixed)

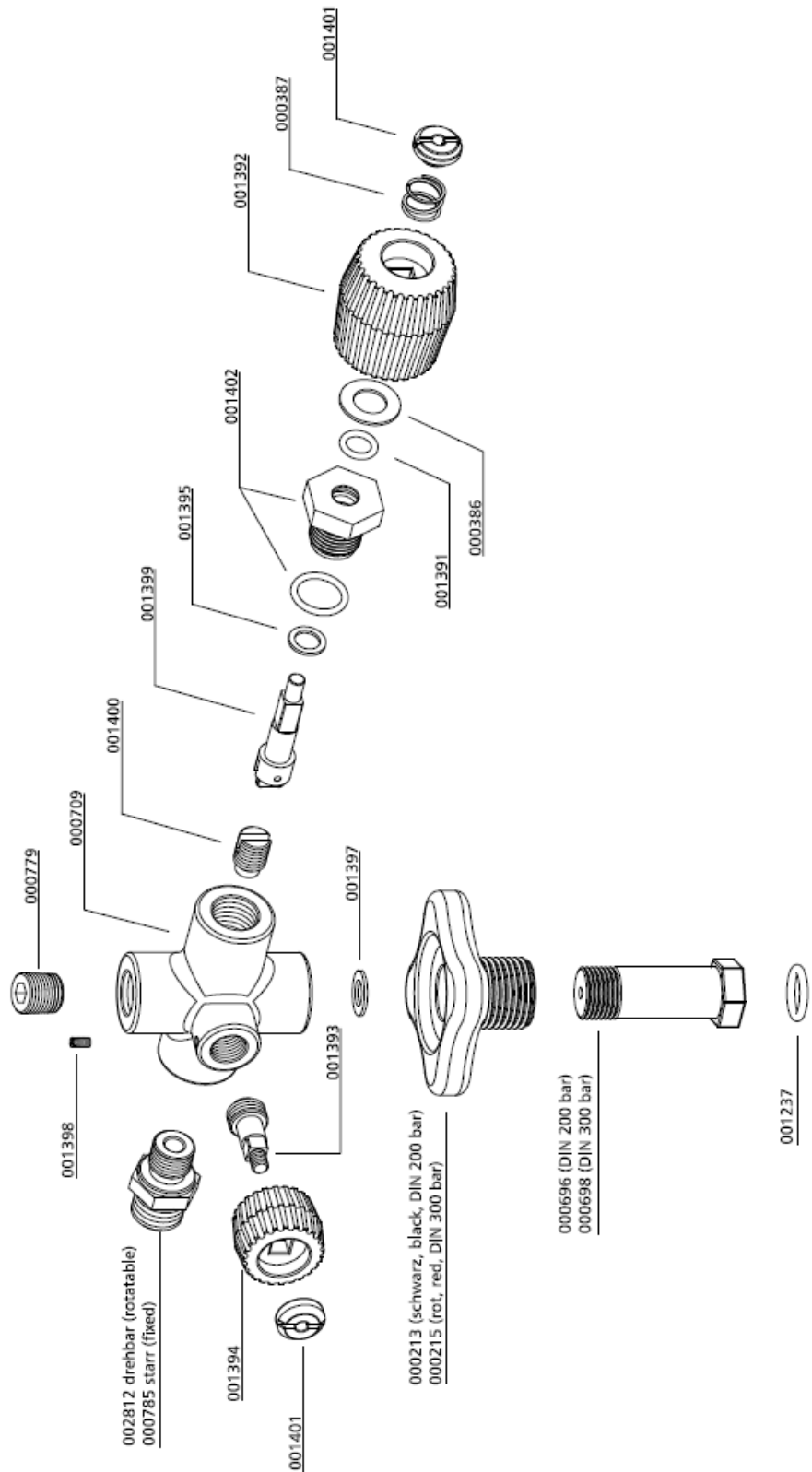



ERSATZTEILLISTE / SPARE PART LIST

Baugruppe: Motor / Assembly: Engine

| Best.-Nr. / Order No. | Benennung | Description |
|-----------------------|---------------------------------|--------------------------------|
| 001039 | Zylinderschraube | Allen Bolt |
| 001105 | 6-kant Schraube | Hexagon Bolt |
| 001106 | 6-kant Schraube | Hexagon Bolt |
| 001163 | Mutter | Nut M10 |
| 001164 | Stopmmutter | Lock Nut M10 |
| 001181 | U-Scheibe A8 | Washer A8 |
| 001186 | U-Scheibe A10 | Washer A10 |
| 001187 | U-Scheibe A10 | Washer A10 |
| 002513 | Hutmutter M10 | Cap nut M10 |
| 008838 | Riemenscheibe | V-belt pulley for motor 7.5 kW |
| 008968 | Spannbuchse für Riemenscheibe | Pulley Clamp Bush |
| 009008 | Passfeder | Woodruff Key |
| 009245 | Schraube mit Scheibe, M8x20 | Screw with Washer |
| 009246 | Befestigungsklotz Spannschraube | Fixing Block Tensioning Bolt |
| 009247 | Antriebsmotor 7,4kW | Diesel Engine 7,4kW |
| 009279 | Auspuff | Exhaust LW 300 D MC |
| 009281 | Gelenkbolzenschelle | Hinge Bolt Clamp |
| 009820 | Keilriemen | V-Belt |

C

DETAILANSICHT / DETAILED VIEW

Baugruppe: Motor / Assembly: Engine

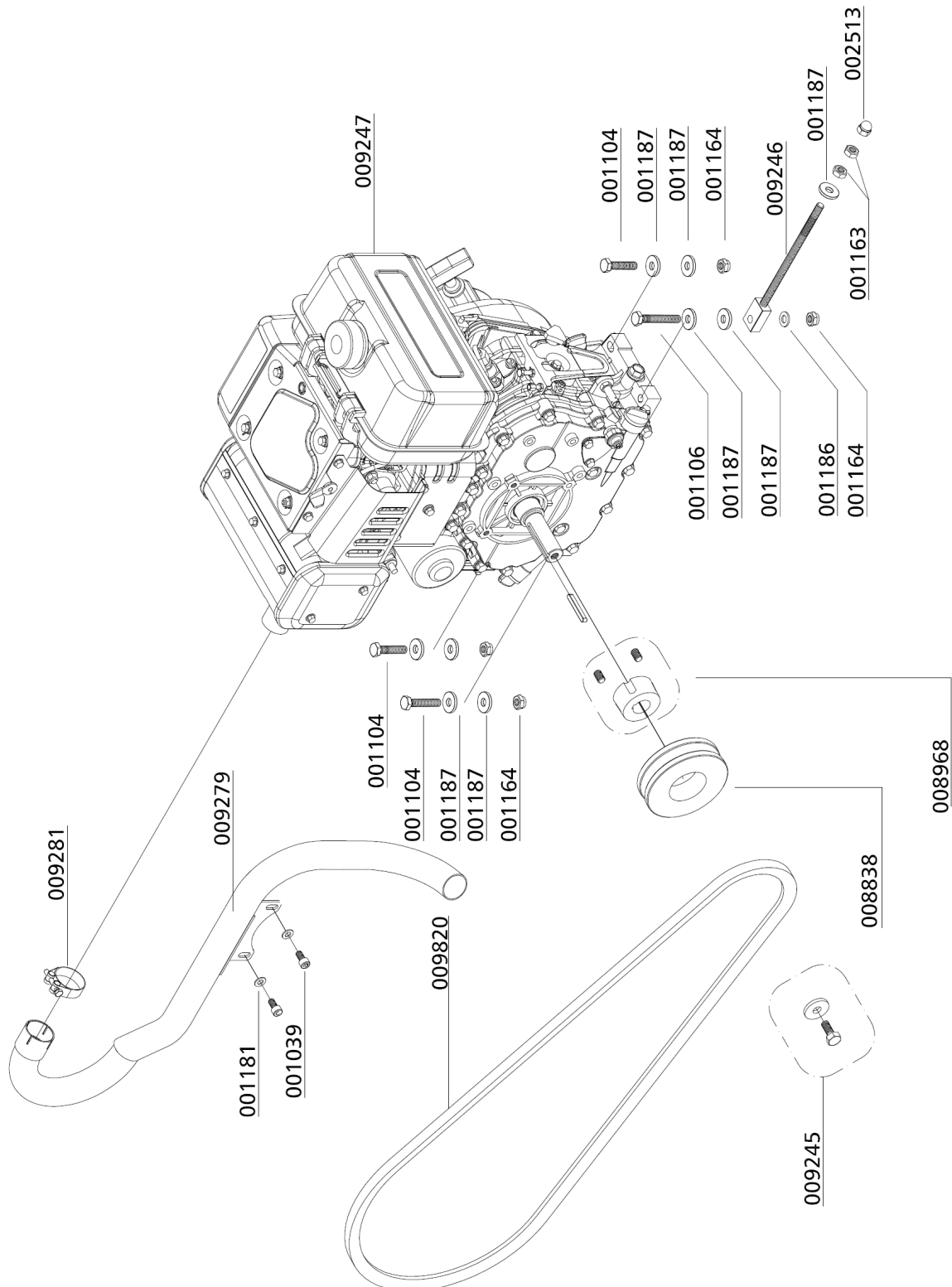



ERSATZTEILLISTE / SPARE PART LIST

Baugruppe: Kompressorblock / Assembly: Compressor Block

| Best.-Nr. / Order No. | Benennung | Description |
|-----------------------|-----------------------------------|---------------------------------|
| 000220 | Sicherheitsventil G3/8" | Safety Valve G3/8" 8 bar |
| 000498 | U-Scheibe A6 | Washer A6 |
| 000712 | Verschraubung | Connection w/o nut & olive seal |
| 000715 | Verschraubung | Connection w/o nut & olive seal |
| 000732 | Mutter 06L | Union Nut 06L |
| 000733 | Schneidring 6 mm | Olive Seal SR 06 (Ø 6mm) |
| 000734 | Mutter 06S | Nut 06S |
| 000738 | Verschraubung | Connection |
| 000741 | Verschraubung | Connection |
| 000805 | Verschraubung | Connection |
| 000837 | Verschlussstopfen | Plug |
| 000863 | Winkelverschraubung 90° | Elbow Connection |
| 000864 | Verschraubung | Connection |
| 000866 | Verschraubung | Connection |
| 000952 | Sechskantschraube M6x20mm DIN933 | Hexagon Screw M6x20mm DIN933 |
| 000960 | Stiftschraube M8x20mm DIN939 | Threaded Stud M8x20mm DIN939 |
| 001041 | Zylinderschraube M8x25mm DIN912 | Allen Screw M8x25mm DIN912 |
| 001042 | Zylinderschraube M8x30mm DIN912 | Allen Screw M8x30mm DIN912 |
| 001046 | Zylinderschraube M8x50mm DIN912 | Allen Screw M8x50mm DIN912 |
| 001056 | Zylinderschraube M8x60mm DIN912 | Allen Screw M8x60mm DIN912 |
| 001058 | Zylinderschraube M8x70mm DIN912 | Allen Screw M8x70mm DIN912 |
| 001083 | Sechskant Schraube M8x30mm DIN933 | Hexagon Screw M8x30mm DIN933 |
| 001158 | Mutter M8 | Nut M8 |
| 001181 | U-Scheibe A8 | Washer A8 |
| 001186 | U-Scheibe A10 | Washer A10 |
| 001362 | Sicherungsring I 72 DIN472 | Circlip I 72 DIN472 |
| 001710 | Oeleinfüllstutzen | Oil Filler Neck |
| 001775 | O-Ring, Oelmessstab | O-Ring, oil dipstick |
| 001778 | O-Ring, Oeleinfüllrohr | O-Ring, oil filler pipe |



ERSATZTEILLISTE / SPARE PART LIST

Baugruppe: Kompressorblock / Assembly: Compressor Block

| Best.-Nr. / Order No. | Benennung | Description |
|-----------------------|---|--------------------------------|
| 002124 | Ventilkopf 3. Stufe | Valve head 3rd Stage |
| 003766 | Aludichtring für G3/8" Gewinde | Alloy Seal Ring for G3/8" male |
| 005109 | O-Ring | O-Ring |
| 005856 | Winkeleinschraubverschraubung 8 mm | Elbow Hose Connection 8 mm |
| 006383 | O-Ring | O-Ring |
| 006846 | Schlauchschelle | Hose clamp |
| 007043 | Kondensatschlauch 5,4x9,4 | Condensate Hose 5.4x9.4 mm |
| 007768 | Sicherungsring I 18 DIN472 | Circlip I 18 DIN472 |
| 007899 | O-Ring | O-Ring |
| 007901 | O-Ring | O-Ring |
| 007902 | O-Ring | O-Ring |
| 007903 | O-Ring | O-Ring |
| 007904 | Radial-Wellendichtring | Shaft seal |
| 007912 | Saug-Druckventil 2. Stufe | In & Outlet Valve 2nd Stage |
| 007913 | Saug-Druckventil 1. Stufe | In & Outlet Valve 1st Stage |
| 007914 | Kurbelgehäuse | Crankcase |
| 007915 | Deckel ölpumpenseitig | Cover oil pump side |
| 007916 | Deckel schwungradseitig | Cover flywheel side |
| 007917 | Deckel zu Ölfilter | Cover oil filter |
| 007920 | Ölpeilstab | Dipstick |
| 007926 | Zylinder 2.Stufe | Cylinder 2.Stage |
| 007927 | Ventilkopf 2. Stufe | Valve Head 2nd Stage |
| 007929 | Zylinder 1.Stufe | Cylinder 1st Stage |
| 007931 | Ventilkopf 1. Stufe | Valve Head 1st Stage |
| 007933 | Führungskolben 3.Stufe | Guide Piston 3rd Stage |
| 007936 | Zylinder 3.Stufe | Cylinder 3rd Stage |
| 007943 | Führungskolben 2.Stufe | Guide Piston 2nd Stage |
| 007944 | Kolbenbolzen 2. & 3. Stufe | Piston Pin, 2. +3. Stage |
| 007945 | Obere Ventildichtung für Ventil 2.Stufe | Upper Valve Gasket, Paper, 2nd |



ERSATZTEILLISTE / SPARE PART LIST

Baugruppe: Kompressorblock / Assembly: Compressor Block

| Best.-Nr. / Order No. | Benennung | Description |
|-----------------------|---|--------------------------------|
| 007946 | Obere Ventildichtung für Ventil 1.Stufe | Upper Valve Gasket, Paper, 1st |
| 007948 | Dichtung zu Ölfliter | Gasket for oil filter |
| 007971 | Halterung Wasserabscheider 2. Stufe | Bracket water separator 2. S. |
| 008239 | Ölfilter | Oil Filter Element |
| 008344 | Untere Halterung Kühlrohr/ Lüfterabdeckung | Lower Holder Fan Guard |
| 008345 | Obere Halterung Kühlrohr/ Lüfterabdeckung | Upper Holder Fan Guard |
| 008606 | VA Rohr "Ölfilter-2.Stufe Führungszyl." | Pipe |
| 008607 | VA Rohr "Ölfilter-3.Stufe Führungszyl." | Pipe |
| 008650 | Druckfeder Ölfilter | Coil Spring - oil filter |
| 008696 | 6kt-Schraube M10x30mm | Hexagon Screw M10x30mm |

C

DETAILANSICHT / DETAILED VIEW

Baugruppe: Kompressorblock / Assembly: Compressor Block

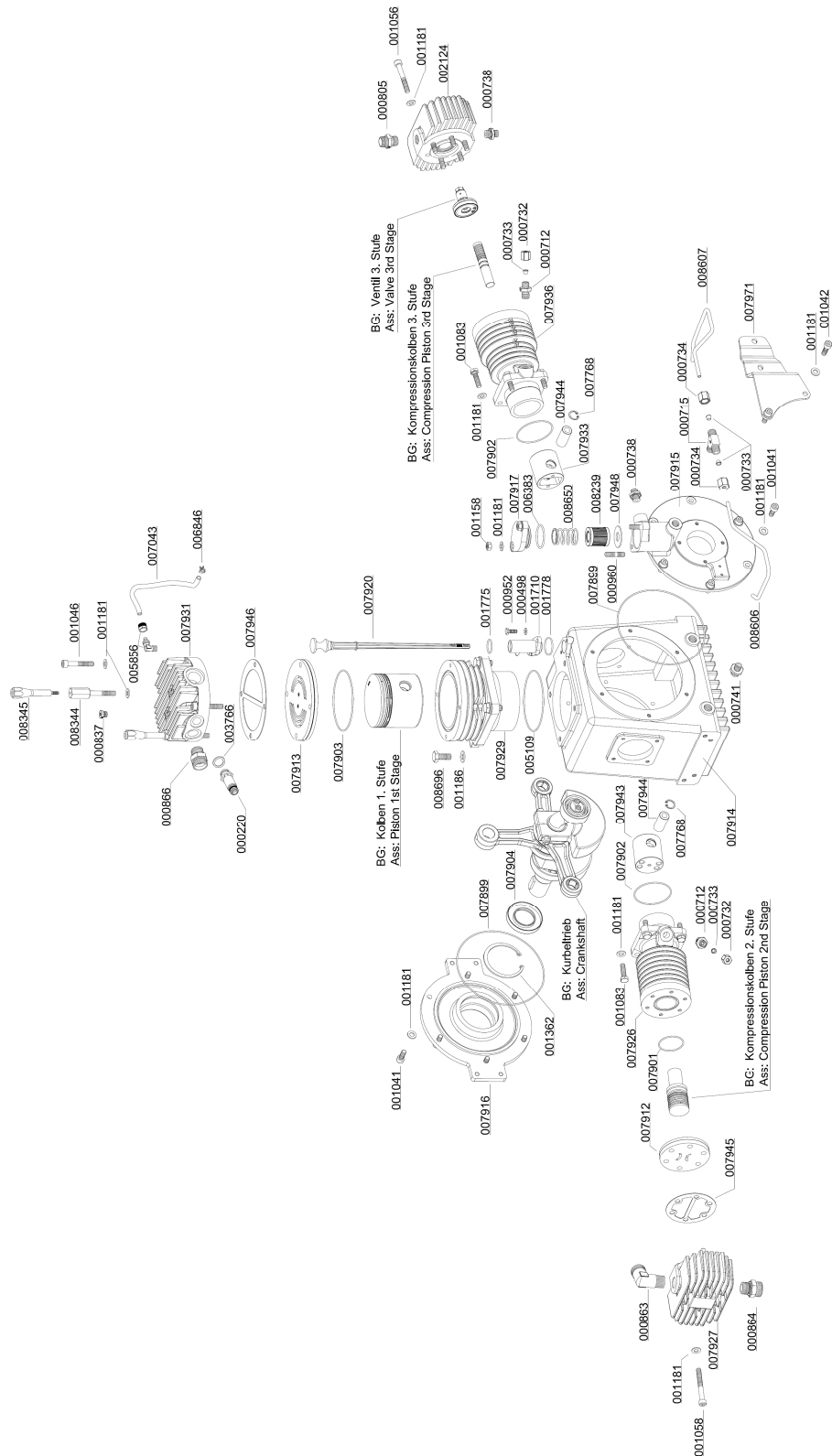



ERSATZTEILLISTE / SPARE PART LIST

Baugruppe: Kurbeltrieb / Assembly: Crank Drive

| Best.-Nr. / Order No. | Benennung | Description |
|-----------------------|---------------------------------|--------------------------------|
| 001048 | Zylinderschraube | Allen Screw |
| 001343 | Sicherungsring A35 DIN471 | Circlip A35 DIN 471 |
| 007910 | Passfeder DIN 6885 A10x8x32 | Woodruff Key DIN 6885 A10x8x32 |
| 007925 | Distanzring zu Kurbelwelle | Distance ring, crankshaft |
| 007941 | Distanzscheibe, Pleuel | Distance washer, conrod |
| 007942 | Distanzscheibe, Kurbelwelle | Distance washer, crankshaft |
| 007976 | Zylinderrollenlager | cylindrical roller bearing |
| 007977 | Zylinderrollenlager | cylindrical roller bearing |
| 007978 | Nadelhülse | needle bush |
| 008793 | Pleuel 1.Stufe | Conrod c/w Needle Bearing |
| 008794 | Pleuel 2. & 3. Stufe | Conrod c/w Needle Bearings |
| 008795 | Kurbelwelle, inkl. Gegengewicht | Crankshaft with Counter Weight |
| 008796 | Kurbeltrieb komplett | Crank Drive complete |

C

DETAILANSICHT / DETAILED VIEW

Baugruppe: Kurbeltrieb / Assembly: Crank Drive

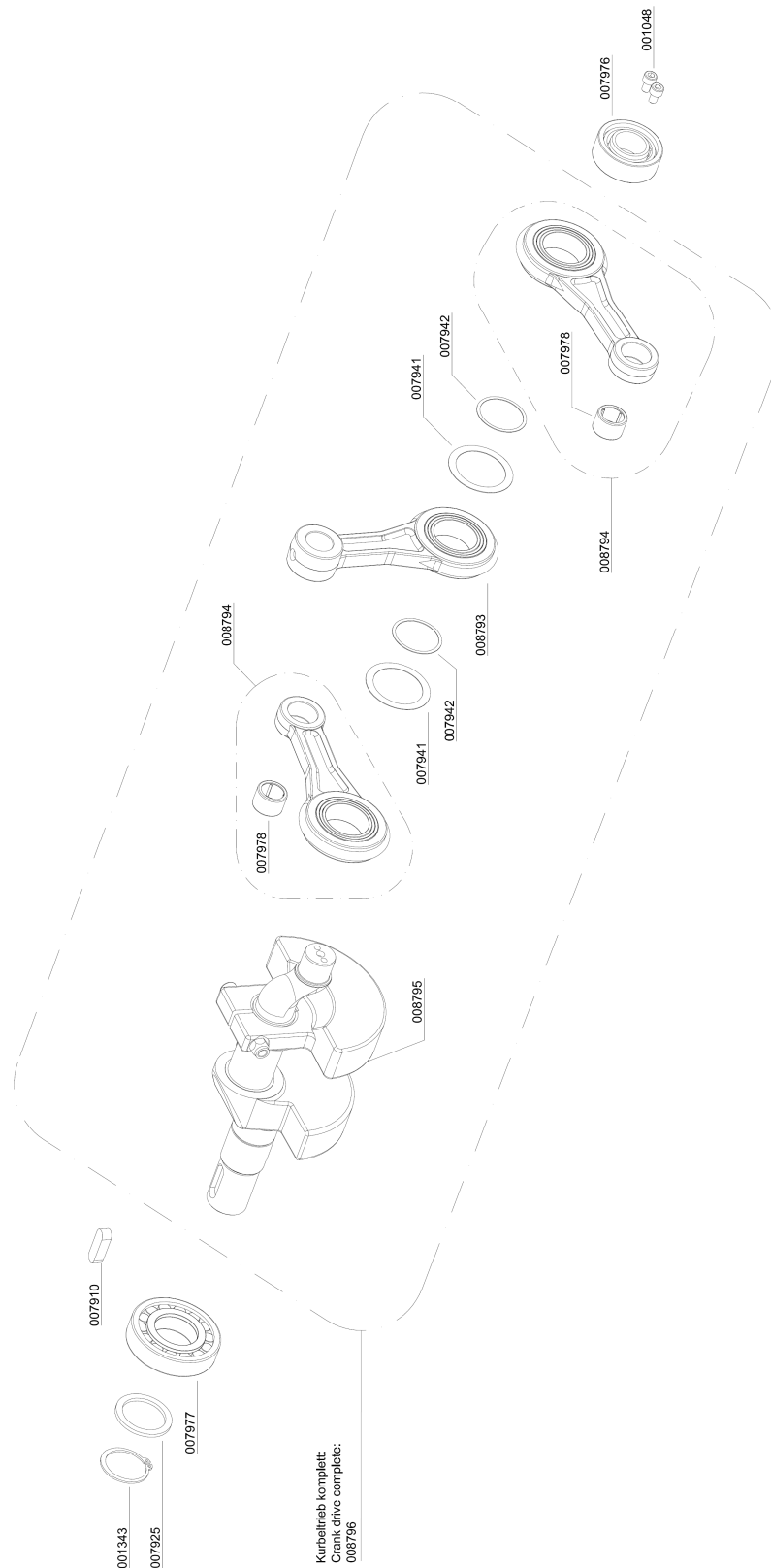

C



ERSATZTEILLISTE / SPARE PART LIST

Baugruppe: Kolben 1. Stufe / Assembly: Piston 1st Stage

| Best.-Nr. / Order No. | Benennung | Description |
|-----------------------|---|--------------------------|
| 007973 | Kolben inkl. Kolbenringe, Bolzen 1. St. | Piston, compl. 1st Stage |
| 008799 | Kolbenringe 1.Stufe Satz | Piston Rings 1st Stage |

C

DETAILANSICHT / DETAILED VIEW

Baugruppe: Kolben 1. Stufe / Assembly: Piston 1st Stage

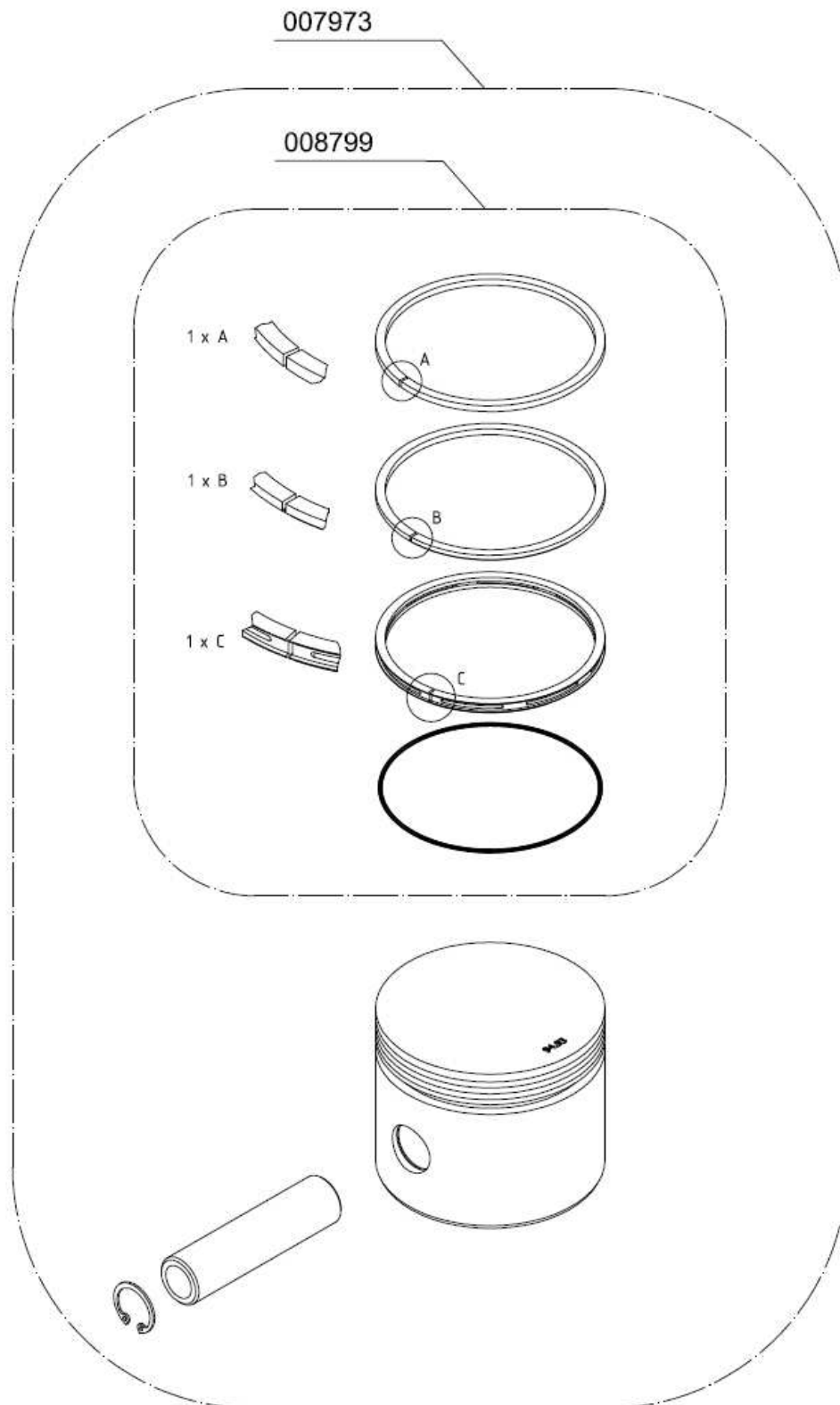

C



ERSATZTEILLISTE / SPARE PART LIST

Baugruppe: Kompressionskolben 2. Stufe / Assembly: Compression Piston 2nd Stage

| Best.-Nr. / Order No. | Benennung | Description |
|-----------------------|----------------------------|------------------------------|
| 008800 | Kolbenringe 2.Stufe Satz | Piston Rings 2nd Stage |
| 008802 | Kompressionskolben 2.Stufe | Compression Piston 2nd Stage |

C

DETAILANSICHT / DETAILED VIEW

Baugruppe: Kompressionskolben 2. Stufe / Assembly: Compression Piston 2nd Stage

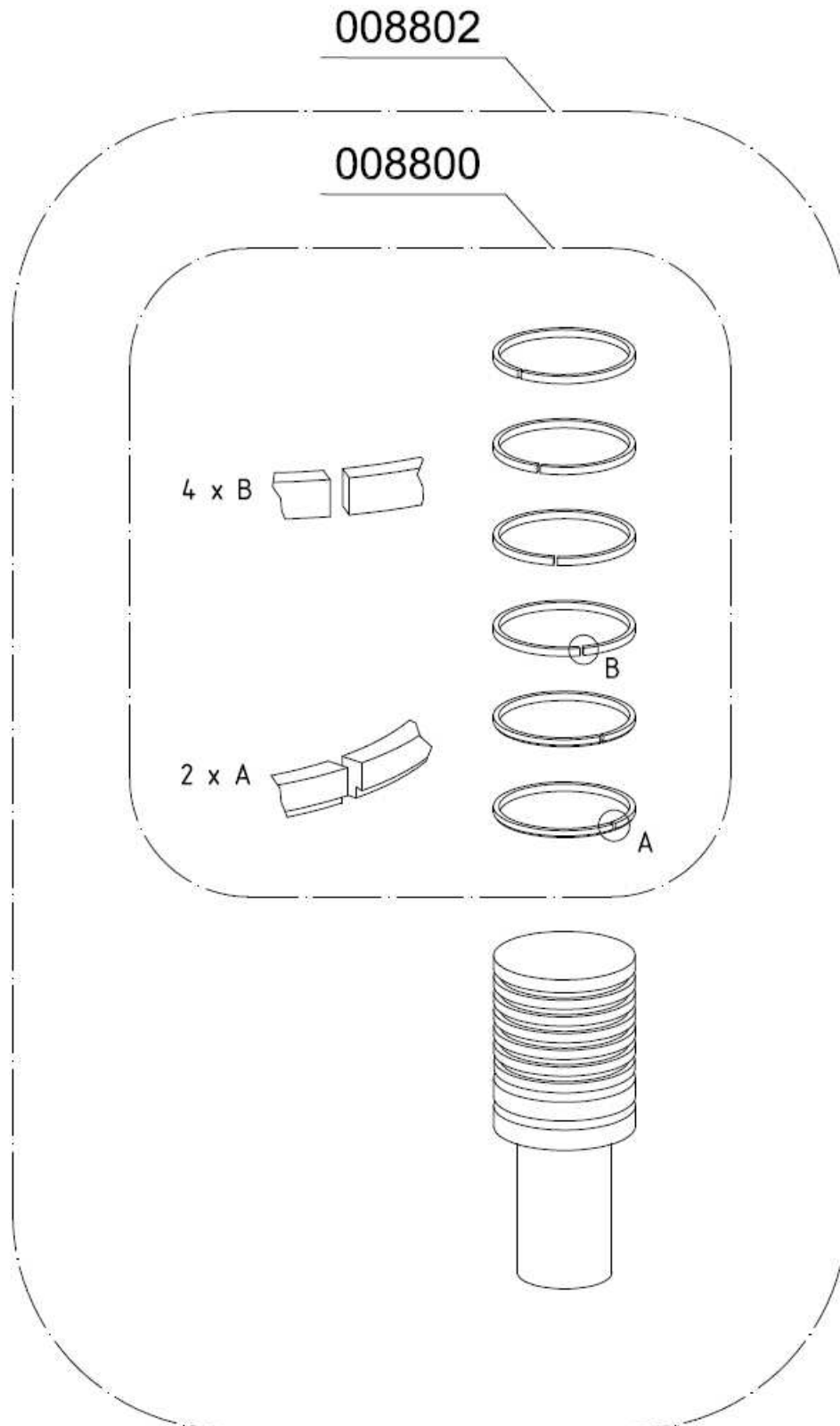

C



ERSATZTEILLISTE / SPARE PART LIST

Baugruppe: Kompressionskolben 3. Stufe / Assembly: Compression Piston 3rd Stage

| Best.-Nr. / Order No. | Benennung | Description |
|-----------------------|----------------------------|------------------------------|
| 008801 | Kolbenringe 3.Stufe Satz | Piston Rings 3rd Stage |
| 008803 | Kompressionskolben 3.Stufe | Compression Piston 3rd Stage |

C

DETAILANSICHT / DETAILED VIEW

Baugruppe: Kompressionskolben 3. Stufe / Assembly: Compression Piston 3rd Stage

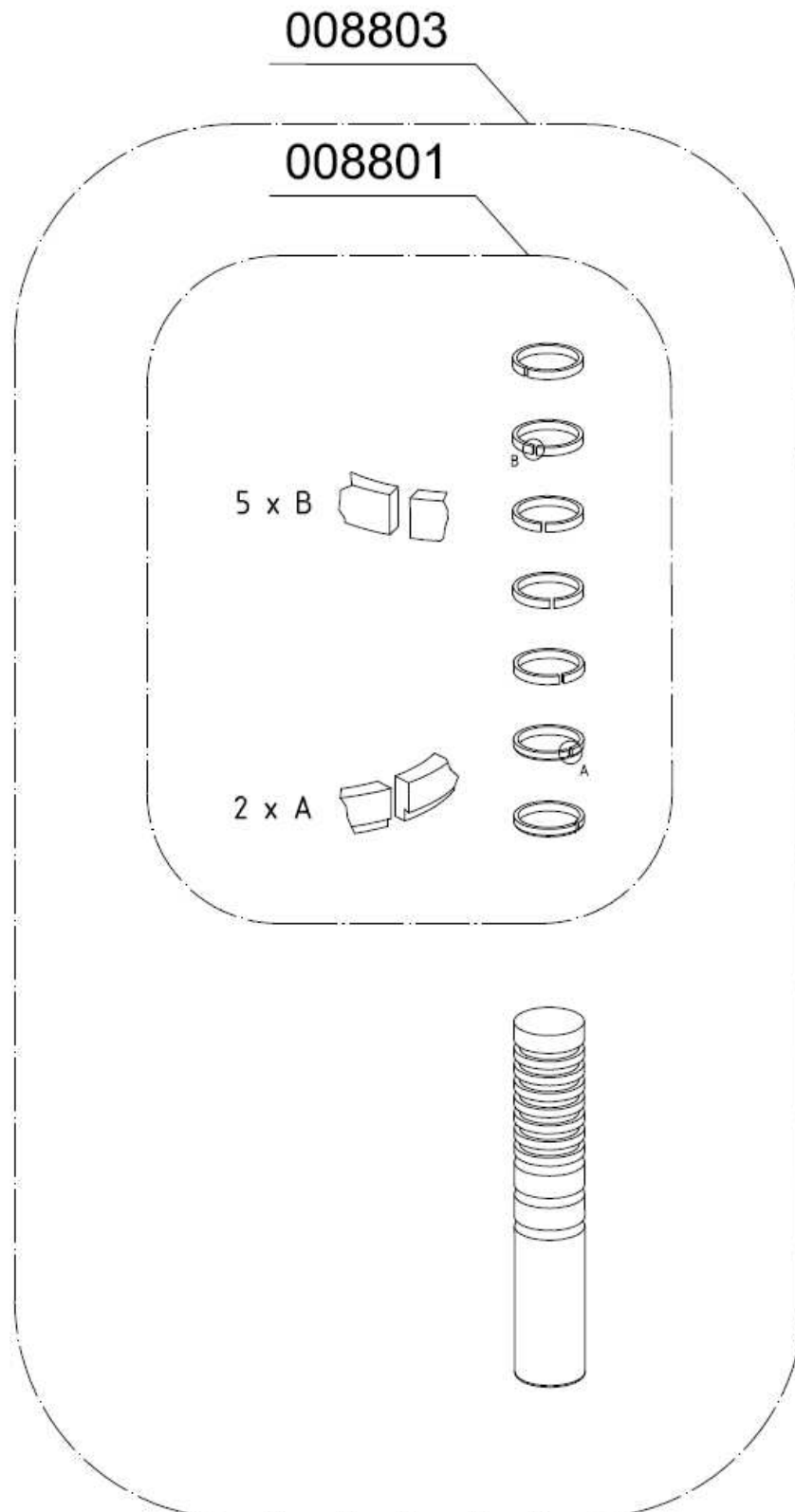

C



ERSATZTEILLISTE / SPARE PART LIST

Baugruppe: Saug & Druckventil 1. & 2. Stufe / Assembly: In & Outlet Valve 1st & 2nd Stage

| Best.-Nr. / Order No. | Benennung | Description |
|-----------------------|---------------------------|-----------------------------|
| 007912 | Saug-Druckventil 2. Stufe | In & Outlet Valve 2nd Stage |
| 007913 | Saug-Druckventil 1. Stufe | In & Outlet Valve 1st Stage |

C

DETAILANSICHT / DETAILED VIEW

Baugruppe: Saug & Druckventil 1. & 2. Stufe / Assembly: In & Outlet Valve 1st & 2nd Stage

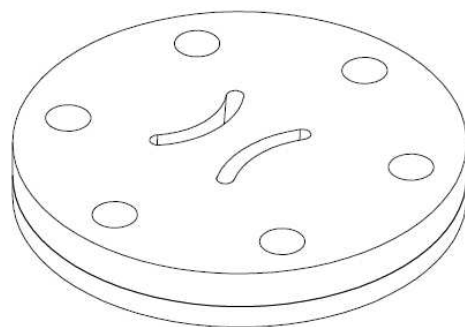

007912

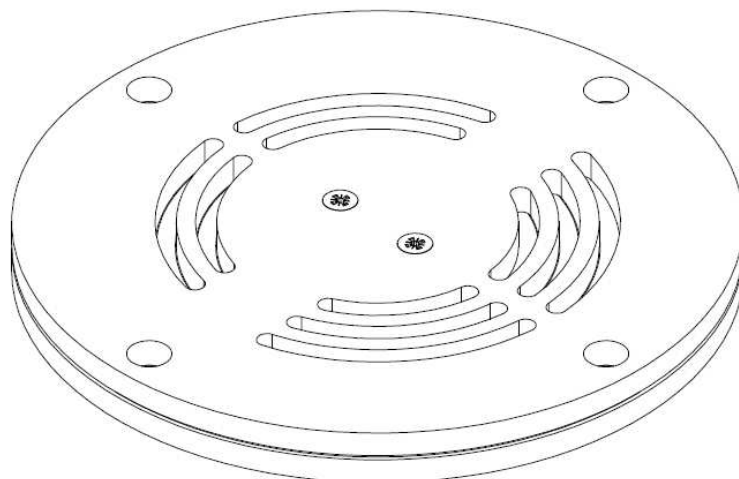

007913

C



ERSATZTEILLISTE / SPARE PART LIST

Baugruppe: Saug & Druckventil 3. Stufe / Assembly: In & Outlet Valve 3rd Stage

| Best.-Nr. / Order No. | Benennung | Description |
|-----------------------|--|--------------------------------|
| 000525 | Saug-Druckventil kompl. ohne Aludichtung | In- & Outlet Valve w/o gaskets |
| 000531 | Ventildichtung, Saug-& Druckventil unten | Lower Valve Gasket, 3rd Stage |
| 000541 | Dichtring / Dichtung Ventil 3.Stufe | Upper Alloy Seal Ring |
| 008823 | Saug- & Druckventil, 3. Stufe komplett | In- & Outlet Valve, 3rd Stage |

C

DETAILANSICHT / DETAILED VIEW

Baugruppe: Saug & Druckventil 3. Stufe / Assembly: In & Outlet Valve 3rd Stage

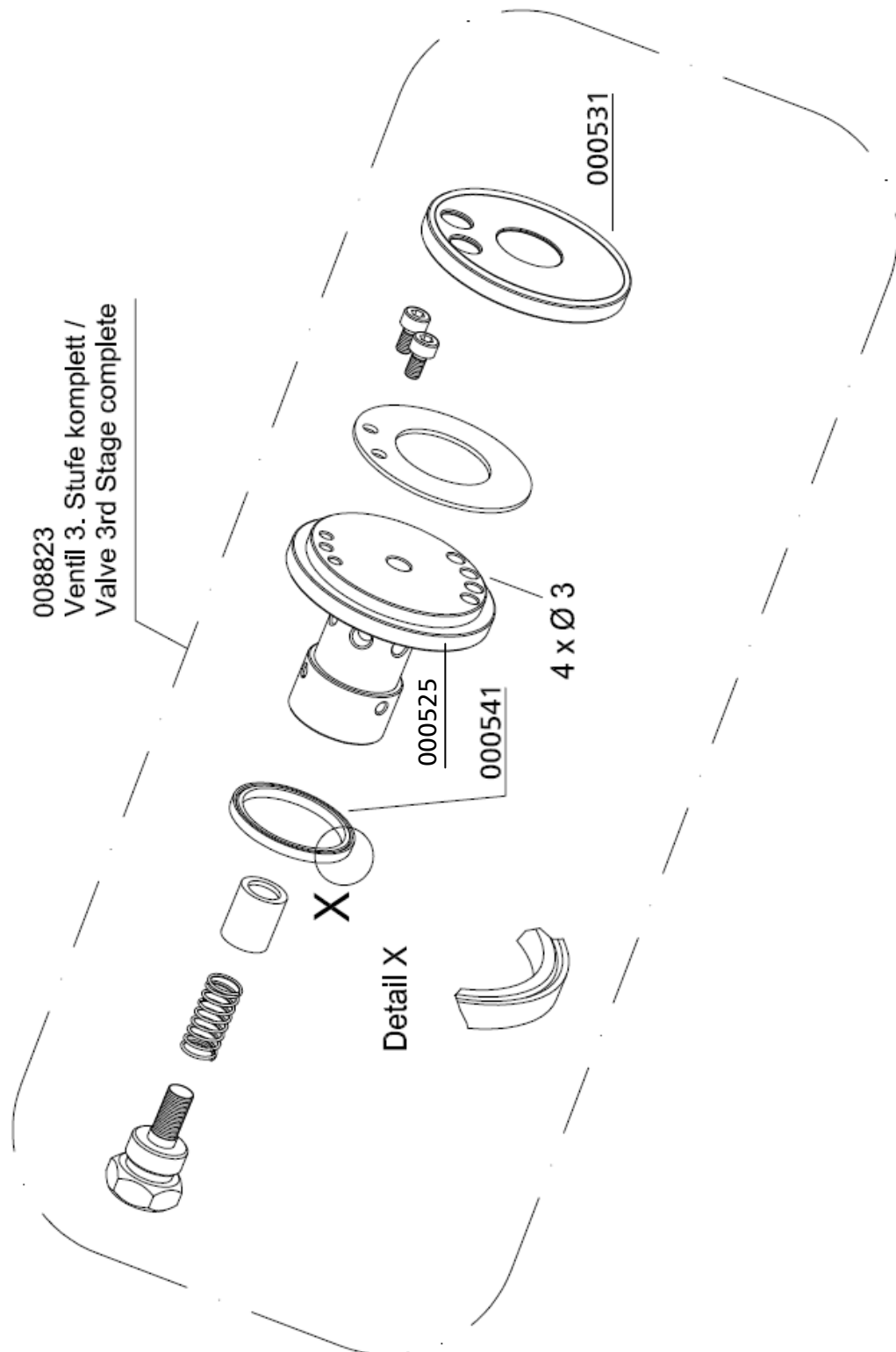

C



ERSATZTEILLISTE / SPARE PART LIST

Baugruppe: Kühler 1. Stufe / Assembly: Cooler 1st Stage

| Best.-Nr. / Order No. | Benennung | Description |
|-----------------------|---------------------------------|------------------------------|
| 000861 | Schneidring 18 mm | Olive Seal 18 mm |
| 000862 | Mutter 18L | Union Nut 18L |
| 001005 | Zylinderschraube M5x16mm DIN912 | Allen Screw M5x16mm DIN912 |
| 001006 | Zylinderschraube M5x20mm DIN912 | Allen Screw M5x20mm DIN912 |
| 001176 | U-Scheibe A5 | Washer A5 |
| 008222 | Rippenrohrkühler 1. Stufe | Finned Cooler Pipe 1st Stage |
| 008497 | Rohrschelle Ø21 | Pipe Clamp Ø21 |

C

DETAILANSICHT / DETAILED VIEW

Baugruppe: Kühler 1. Stufe / Assembly: Cooler 1st Stage

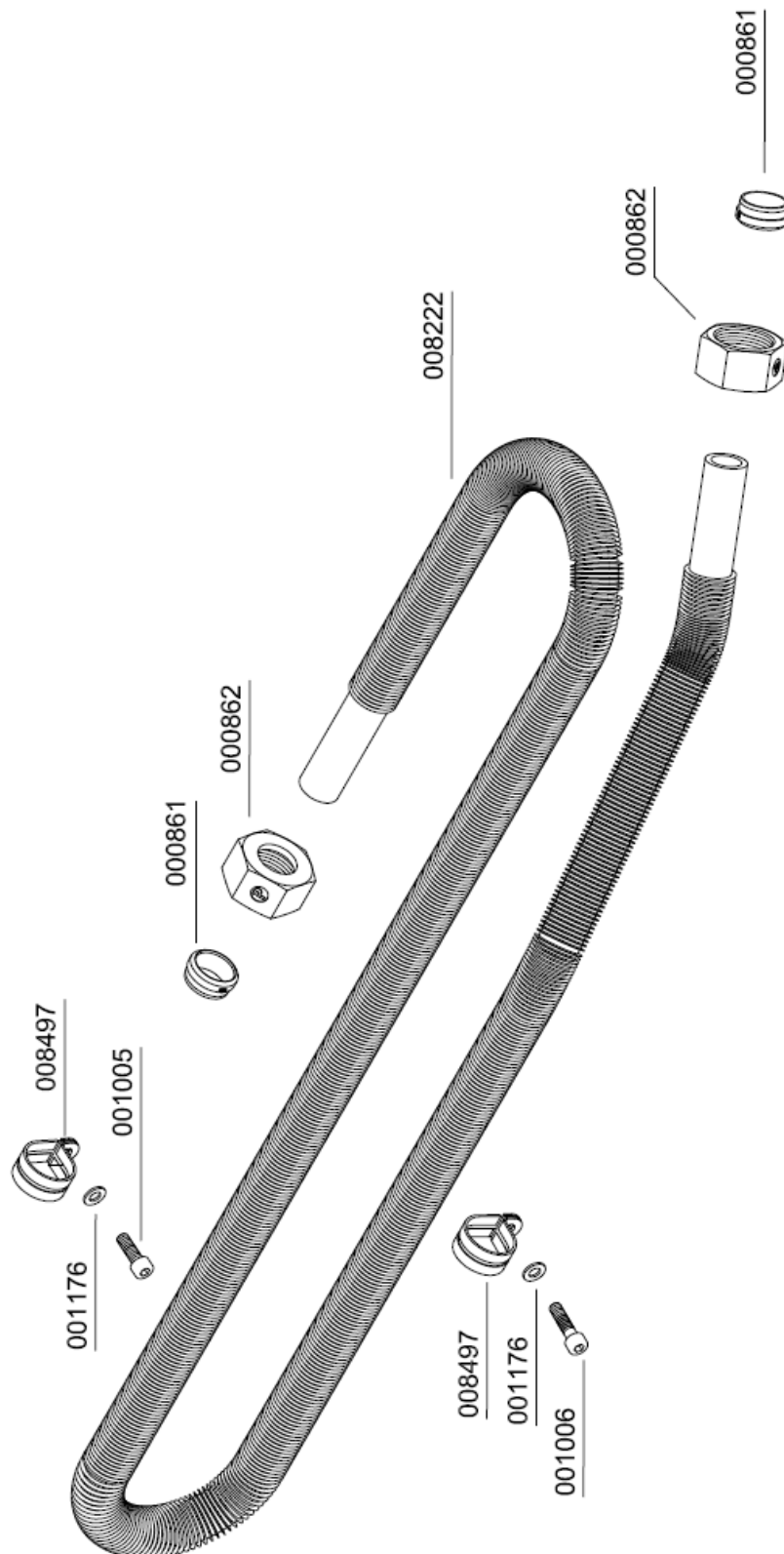

C



ERSATZTEILLISTE / SPARE PART LIST

Baugruppe: Kühler 2. Stufe / Assembly: Cooler 2nd Stage

| Best.-Nr. / Order No. | Benennung | Description |
|-----------------------|-------------------------------|------------------------------|
| 000498 | U-Scheibe A6 | Washer A6 |
| 000861 | Schneidring 18 mm | Olive Seal 18 mm |
| 000862 | Mutter 18L | Union Nut 18L |
| 001013 | Zylinderschraube DIN912 M6x45 | Allen Bolt DIN912 M6x45 |
| 001156 | Stopfmutter M6 | Lock Nut M6 |
| 007967 | Kühlrohrklemme 2. Stufe | Cooling Pipe Clamp 2. Stage |
| 008223 | Rippenrohrkühler 2.Stufe | finned cooler pipe 2nd Stage |
| 008497 | Rohrschelle Ø21 | Pipe Clamp Ø21 |

C

DETAILANSICHT / DETAILED VIEW

Baugruppe: Kühler 2. Stufe / Assembly: Cooler 2nd Stage

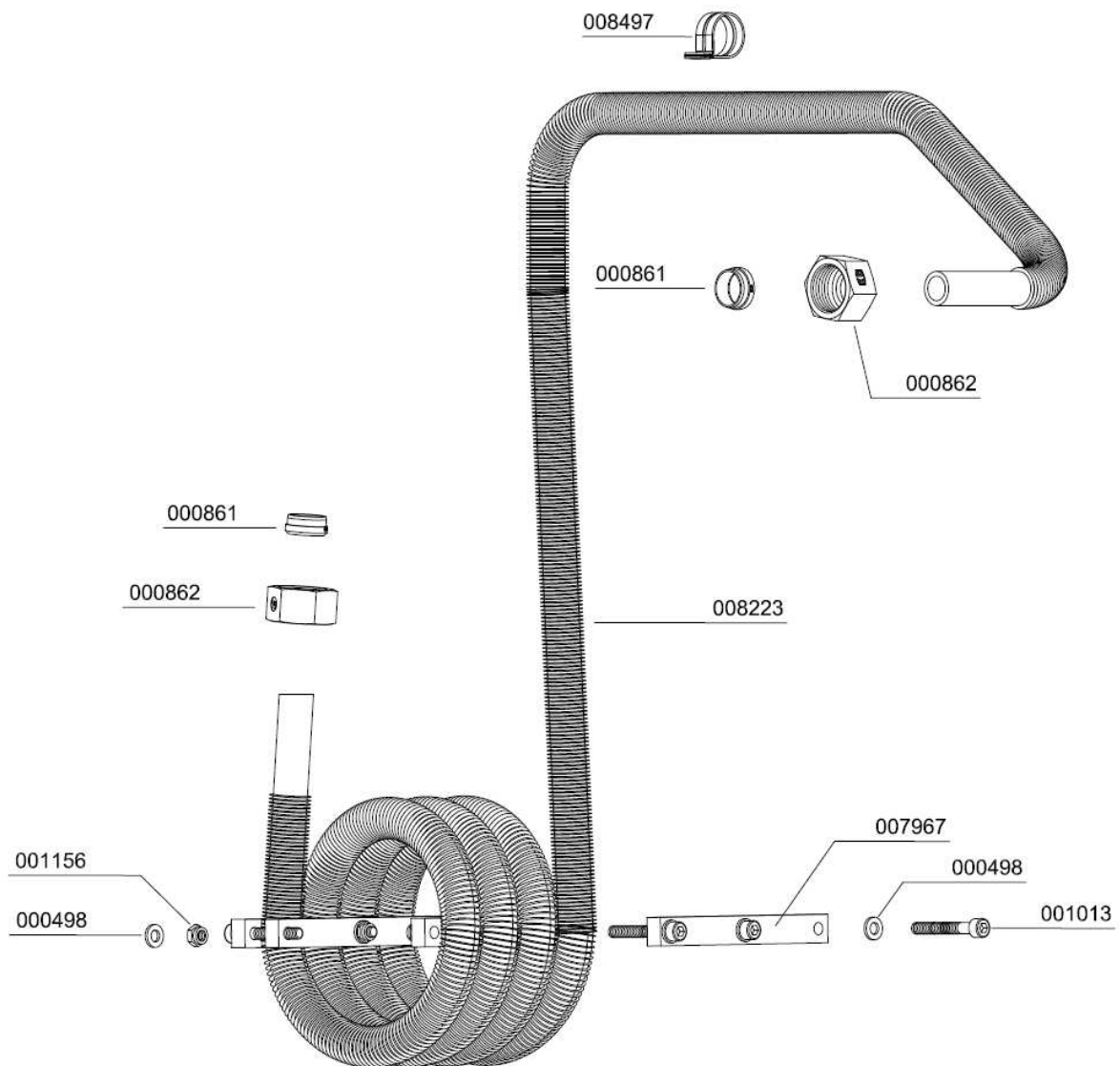

C



ERSATZTEILLISTE / SPARE PART LIST

Baugruppe: Kühler 3. Stufe / Assembly: Cooler 3rd Stage

| Best.-Nr. / Order No. | Benennung | Description |
|-----------------------|-----------------------------------|--------------------------------|
| 000498 | U-Scheibe A6 | Washer A6 |
| 000765 | Schneidring 8 mm | Olive Seal 8 mm |
| 000766 | Mutter 08L | Nut 08L |
| 001004 | Zylinderschraube M5x10mm DIN912 | Allen Screw M5x10mm DIN912 |
| 001006 | Zylinderschraube M5x20mm DIN912 | Allen Screw M5x20mm DIN912 |
| 001013 | Zylinderschraube M6x45mm DIN912 | Allen Bolt M6x45mm DIN912 |
| 001039 | Zylinderschraube M8x16mm DIN912 | Allen Screw M8x16mm DIN912 |
| 001156 | Stopfmutter M6 | Lock Nut M6 |
| 001176 | U-Scheibe A5 | Washer A5 |
| 001181 | U-Scheibe A8 | Washer A8 |
| 007968 | Kühlrohrklemme 3.Stufe 6-fach | Cooling Pipe Clamp 6-fold |
| 008398 | Rippenrohrkühler 3. Stufe | finned cooler pipe 3rd Stage |
| 008656 | Rohrschelle Ø8mm | P-Clip Ø8mm |
| 008673 | Halterung Kühlrohrklemme 3. Stufe | Bracket for Cooling Pipe Clamp |
| 008788 | Kühlrohrklemme 3.Stufe 5-fach | Cooling Pipe Clamp 5-fold |
| 008857 | Halterung Kühlrohrklemme 3. Stufe | Bracket for Cooling Pipe Clamp |

DETAILANSICHT / DETAILED VIEW

Baugruppe: Kühler 3. Stufe / Assembly: Cooler 3rd Stage

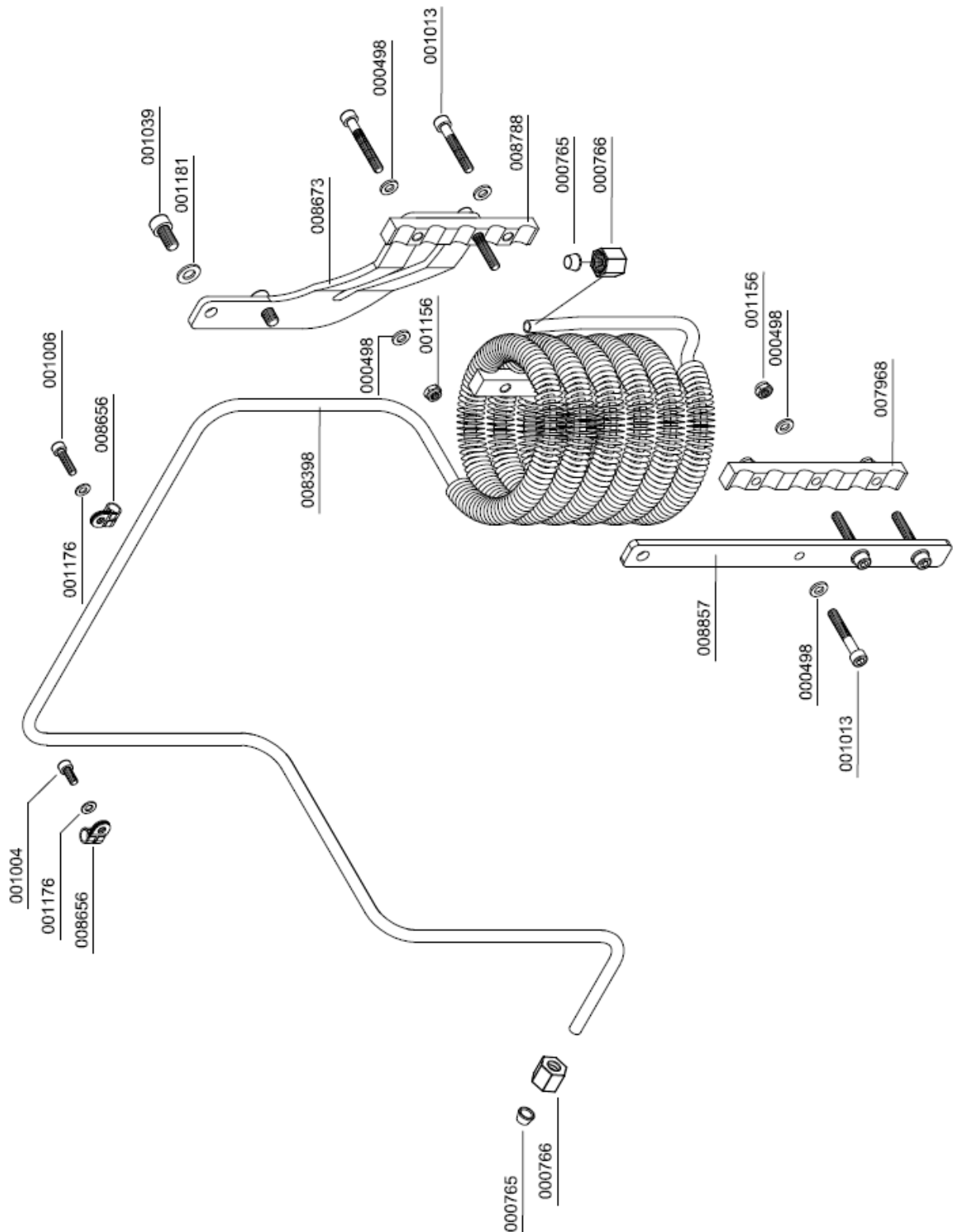

C



ERSATZTEILLISTE / SPARE PART LIST

Baugruppe: Lüfterrad / Assembly: Flywheel Assembly

| Best.-Nr. / Order No. | Benennung | Description |
|-----------------------|------------------------------------|-------------------------------|
| 001041 | Zylinderschraube M8x25mm DIN912 | Allen Screw M8x25mm DIN912 |
| 001134 | Sechskant Schraube M12x35mm DIN933 | Hexagon Screw M12x35mm DIN933 |
| 001181 | U-Scheibe A8 | Washer A8 |
| 001193 | Schnorr-Scheibe S12 | Clamp Washer S12 |
| 005122 | U-Scheibe, Kurbelwelle | Washer, crank shaft |
| 007921 | Ventilatorflügelblatt | Fan blade |
| 007923 | Schwungrad | Flywheel |
| 007924 | Scheibe für Schwungrad | Washer for Flywheel |
| 008862 | Haltering Ventilatorflügel | Fan Blade Fixing Ring |

C

DETAILANSICHT / DETAILED VIEW

Baugruppe: Lüfterrad / Assembly: Flywheel Assembly

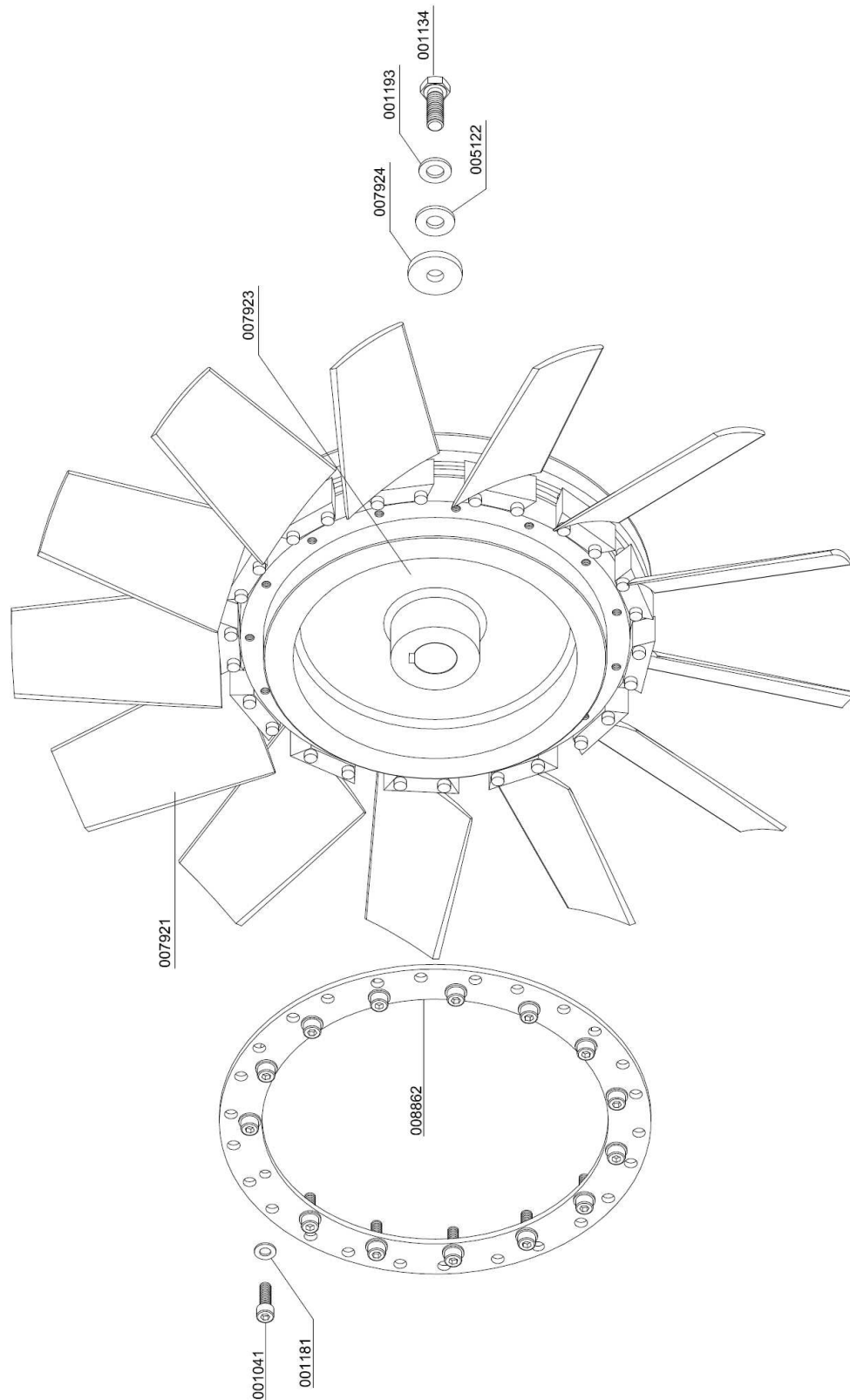

C



ERSATZTEILLISTE / SPARE PART LIST

Baugruppe: Wasserabscheider / Assembly: Water Separator

| Best.-Nr. / Order No. | Benennung | Description |
|-----------------------|---------------------------------------|--------------------------------|
| 000227 | Sicherheitsventil G3/8" | Safety Valve G3/8" 70 bar |
| 000320 | Gerade Verschraubung | Straight Connection |
| 000391 | U-Sit Ring | Seal Ring U-Sit |
| 000811 | Verschraubung | Elbow Connection WE3/8"/12L |
| 000837 | Verschlussstopfen | Plug |
| 001159 | Stopfmutter | Lock Nut M8 |
| 001181 | U-Scheibe A8 | Washer A8 |
| 001255 | O-Ring | O-Ring |
| 002123 | Sinterfilter G3/8" AG, 1. + 2. Stufe | Sinterfilter G3/8" 1st+2nd St. |
| 002128 | Wasserabscheider, 1. und 2. Stufe | Water separa. 1st + 2nd Stage |
| 002130 | Halter für Sinterfilter G3/8" | Holder for Sinterfilter G3/8" |
| 003077 | Entwässerungsventil G1/4" AG, konisch | Drain valve G1/4" male |
| 008482 | Haltebügel für Wasserabweiser LW250 | U-Clamp Water Separator |

C

DETAILANSICHT / DETAILED VIEW

Baugruppe: Wasserabscheider / Assembly: Water Separator

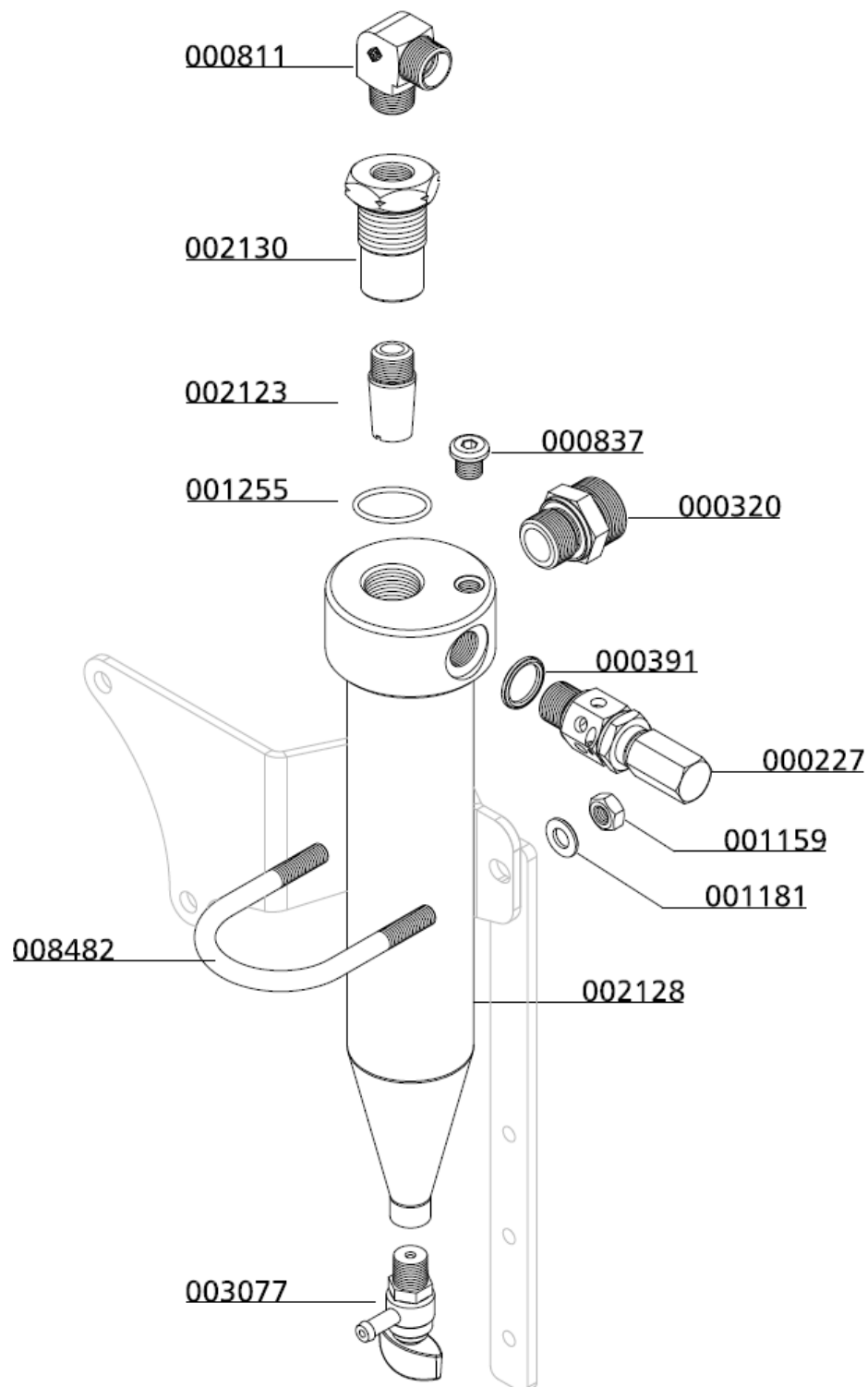

C



ERSATZTEILLISTE / SPARE PART LIST

Baugruppe: Ansaugfilter / Assembly: Intake Filter

| Best.-Nr. / Order No. | Benennung | Description |
|-----------------------|--|--------------------------------|
| 000170 | Ansaugfilterpatrone | Air Intake Filter Cartridge |
| 000171 | Ansaugfiltergehäuse inkl. Patrone, kompl | Int. Filter Housing c/w filter |
| 000201 | Einschraubadapter Ansaugfilter | Adapter Inlet Filter Housing |

C

DETAILANSICHT / DETAILED VIEW

Baugruppe: Ansaugfilter / Assembly: Intake Filter

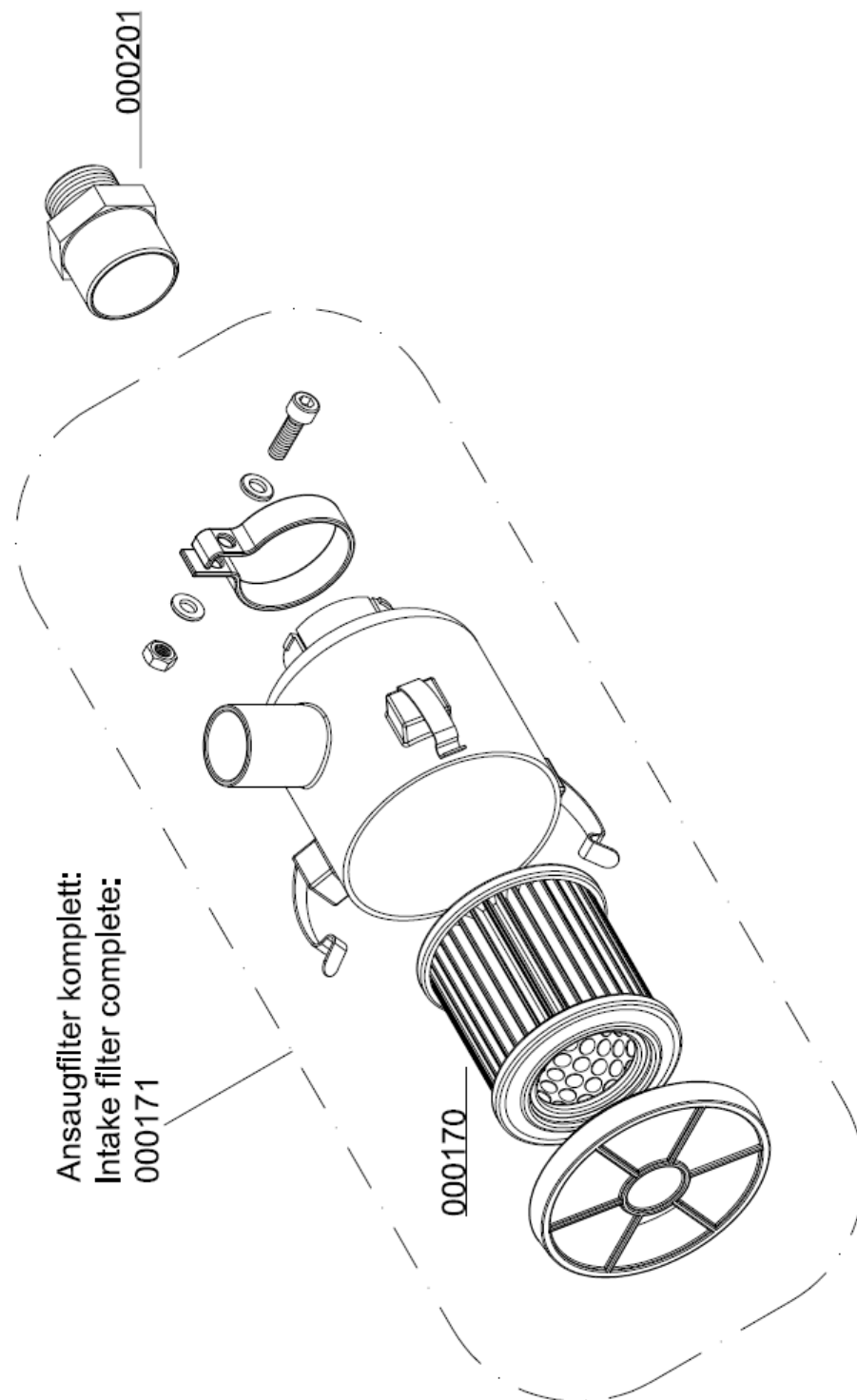



ERSATZTEILLISTE / SPARE PART LIST

Baugruppe: Ölablassschlauch / Assembly: Oil Drainage Tube

| Best.-Nr. / Order No. | Benennung | Description |
|-----------------------|----------------------------------|-------------------------------|
| 000817 | Verschraubung | Connection |
| 001005 | Zylinderschraube M5x16mm DIN912 | Allen Screw M5x16mm DIN912 |
| 002153 | Ölablassschlauch inkl. Kugelhahn | Oil Drain Hose c/w Ball Valve |
| 006964 | Klemmhalter Ölablassschlauch | Clamp Oil Drain Hose |

C

DETAILANSICHT / DETAILED VIEW

Baugruppe: Ölablassschlauch / Assembly: Oil Drainage Tube

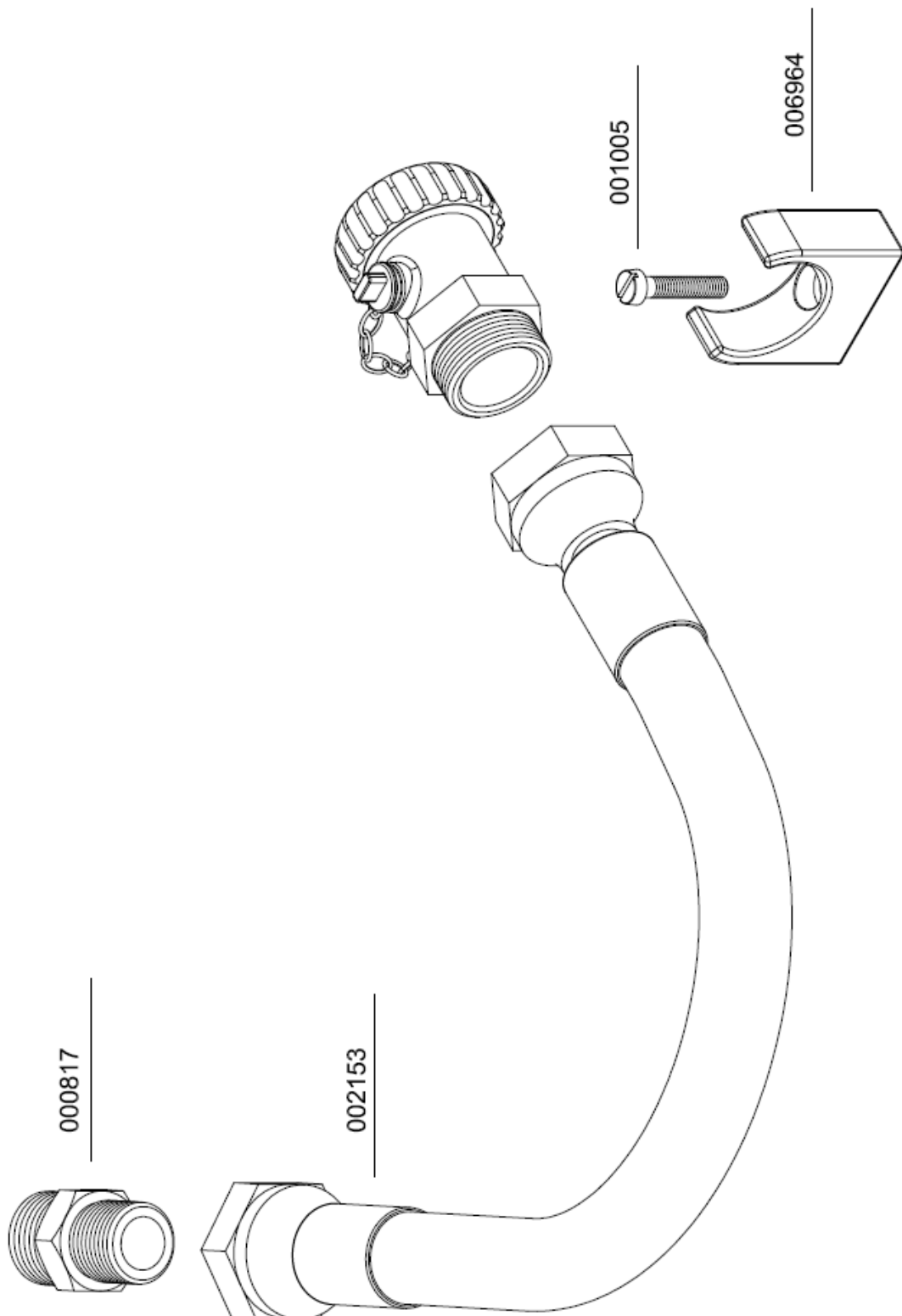



ERSATZTEILLISTE / SPARE PART LIST

Baugruppe: Ölpumpe / Assembly: Oil Pump

| Best.-Nr. / Order No. | Benennung | Description |
|-----------------------|---------------------------------|-------------------------------------|
| 000204 | Ölpumpe, kompl. | Oil Pump compl. |
| 000208 | Ölpumpenantriebsflansch | Drive Flange Oil Pump |
| 000498 | U-Scheibe A6 | Washer A6 |
| 000737 | Verschraubung | Connection |
| 000761 | Winkelverschraubung | Elbow Connection |
| 000765 | Schneidring 8 mm | Olive Seal 8 mm |
| 000766 | Mutter 08L | Nut 08L |
| 000958 | Gewindestift M8x16mm DIN914 | Hexagon Socket Screw M8x16mm DIN914 |
| 001029 | Zylinderschraube M6x20mm DIN912 | Allen Bolt M6x20mm DIN912 |
| 002340 | O-Ring Ölsaugadapter | O-Ring, oil pump flange |
| 007900 | O-Ring | O-Ring |
| 008603 | VA Rohr "Ölpumpe - Ölfilter" | Pipe |
| 008608 | VA Rohr "Block - Ölpumpe" | Pipe |

C

DETAILANSICHT / DETAILED VIEW

Baugruppe: Ölpumpe / Assembly: Oil Pump

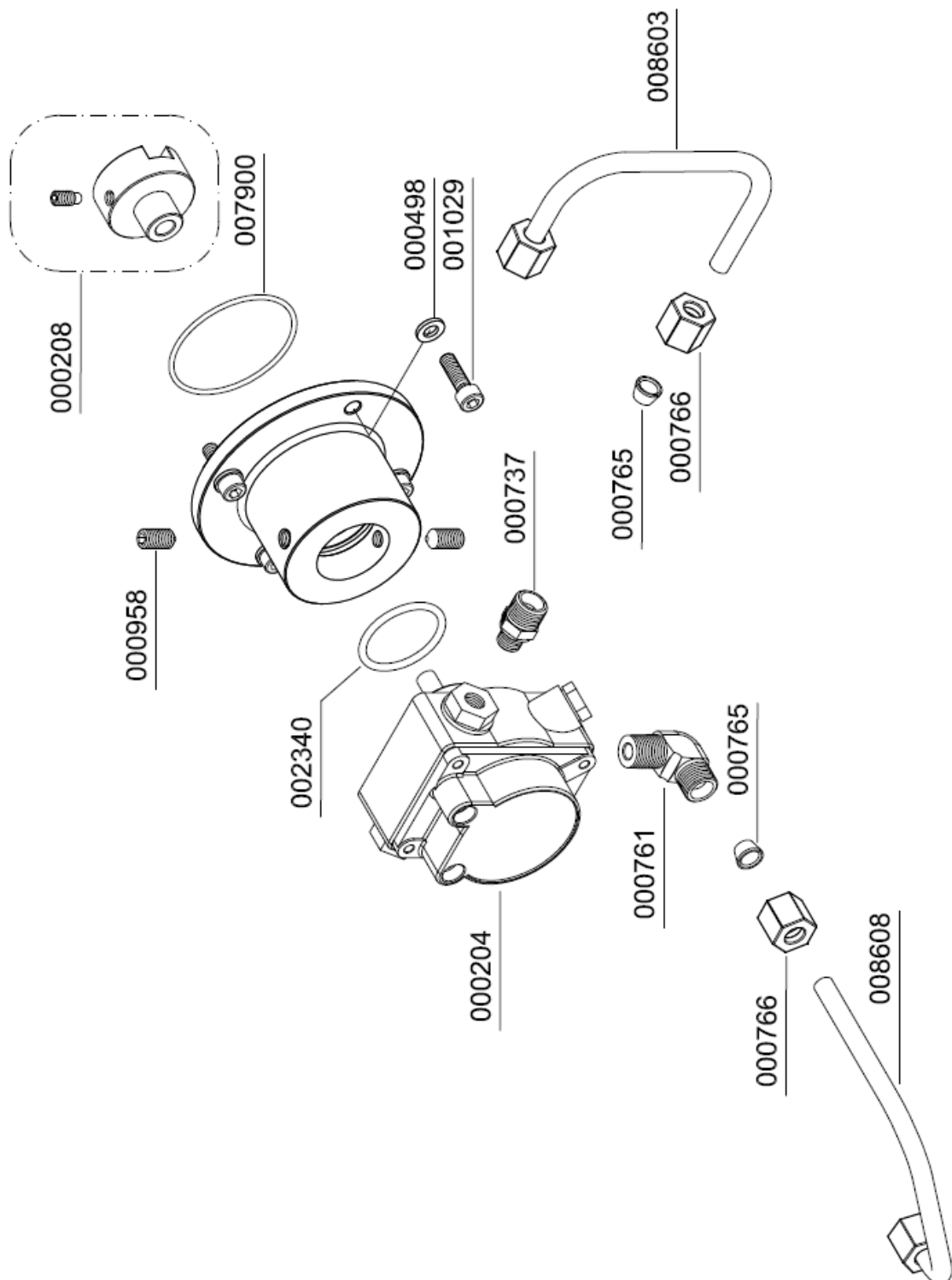

C



ERSATZTEILLISTE / SPARE PART LIST

Baugruppe: Endfiltergehäuse LW 300 D MC / Assembly: Final Filter Tower LW 300 D MC

| Best.-Nr. / Order No. | Benennung | Description |
|-----------------------|---|--------------------------------|
| 000498 | U-Scheibe A6 | Washer A6 |
| 000506 | Druckfeder | Spring |
| 000508 | USIT Ring | Gasket Ring U-Sit |
| 000516 | Nutring, Druckhalte-/Rückschlagventil | Seal Ring PMV |
| 000517 | Druckfeder | Coil Spring PMV |
| 000518 | Unterlegscheibe DIN 125, M5 | Washer, M5, brass |
| 000519 | Dichtkappe, Druckhalte-Rückschlagventil | Plastic Seal Piston PMV |
| 000712 | Verschraubung | Connection w/o nut& olive seal |
| 000738 | Verschraubung | Connection |
| 000764 | Winkerverschraubung | Elbow Connection c/w fixed nut |
| 000837 | Verschlussstopfen | Plug |
| 000941 | Madenschraube | Worm Screw |
| 001028 | Zylinderschraube | Allen Bolt |
| 001039 | Zylinderschraube | Allen Bolt |
| 001181 | U-Scheibe A8 | Washer A8 |
| 001459 | Filterpatrone | Filter Cartridge |
| 001716 | Obere Verschlusschraube Filtergehäuse | Plug Filter Housing |
| 001717 | Filtersockel, (Filtergehäuse) | Base Filter Housing |
| 001742 | Druckstift , Ø5x40mm | Pressure Pin |
| 001743 | Einlassverschraubung | Inlet Connection |
| 001744 | Einstellschraube | Adjusting Bolt |
| 001769 | O-Ring, Filtergehäuse | O-Ring Filter Housing |
| 001788 | Federdruckstück | Spring Adapter |
| 001806 | Halteband Filtergehäuse - inkl. Gummi | Jubilee Clip Filter Housing |
| 001819 | O-Ring, Filterpatrone-Nippel | O-Ring, Filter cartrid. nipple |
| 001825 | O-Ring, Filterpatrone | O-Ring, filter cartridge |
| 003006 | O-Ring, Druckhalteventil | O-Ring, PMV |
| 003077 | Entwässerungsventil G1/4" AG, konisch | Drain Valve G1/4" male |
| 008282 | Druckbehälterrohr | Tube Filter Housing |

C



ERSATZTEILLISTE / SPARE PART LIST

Baugruppe: Endfiltergehäuse LW 300 D MC / Assembly: Final Filter Tower LW 300 D MC

| Best.-Nr. / Order No. | Benennung | Description |
|-----------------------|----------------------------------|------------------------|
| 008307 | Umrüstsatz | Conversion Kit |
| 008347 | Filter-Nippel mit Aufnahme 1,7L. | Filter Nipple 1.7ltr |
| 008348 | Düsenrohr Hochdruckfilter | Nozzle Tube |
| 008889 | Halter Druckbehälter | Holder Pressure Vessel |

C

DETAILANSICHT / DETAILED VIEW

Baugruppe: Endfiltergehäuse LW 300 D MC / Assembly: Final Filter Tower LW 300 D MC

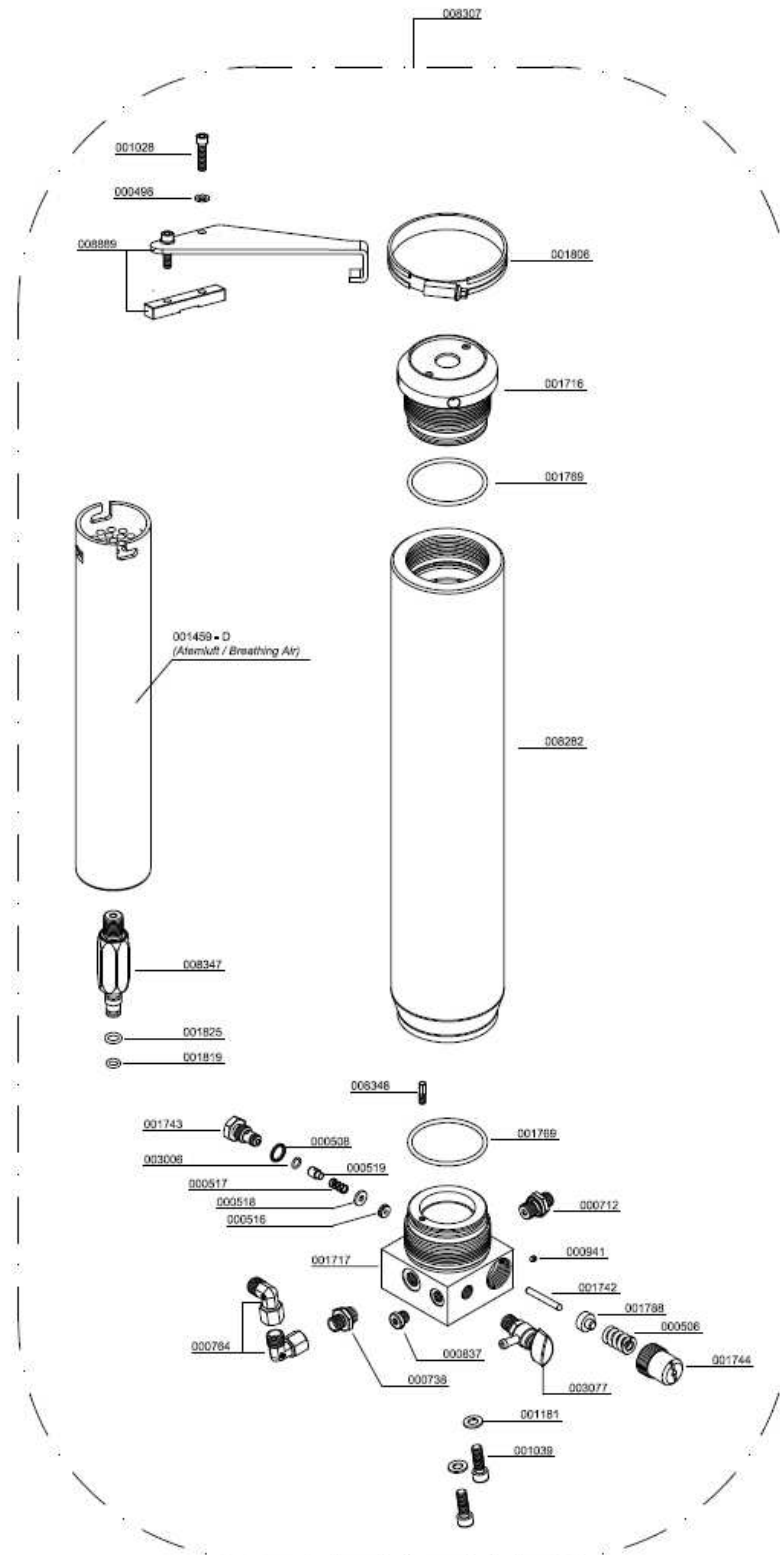

C



ERSATZTEILLISTE / SPARE PART LIST

Baugruppe: Sicherheitsventil / Assembly: Safety Valve

| Best.-Nr. / Order No. | Benennung | Description |
|-----------------------|------------------------------------|-----------------------------|
| 000553 | Sicherheitsventil - Bauteilgeprüft | Safety Valve TÜV 225 bar |
| 000554 | Sicherheitsventil - Bauteilgeprüft | Safety Valve TÜV 250 bar |
| 000555 | Sicherheitsventil - Bauteilgeprüft | Safety Valve TÜV 300 bar |
| 000556 | Sicherheitsventil - Bauteilgeprüft | Safety Valve TÜV 330 bar |
| 000557 | Sicherheitsventil - Bauteilgeprüft | Safety Valve TÜV 350 bar |
| 001058 | Zylinderschraube M8x70mm DIN912 | Allen Bolt M8x70mm DIN912 |
| 001244 | O-Ring | O-Ring, flange safety valve |
| 001814 | Sicherheitsventil - Bauteilgeprüft | Safety Valve |
| 001815 | Sicherheitsventil - Bauteilgeprüft | Safety Valve |
| 001816 | Sicherheitsventil - Bauteilgeprüft | Safety Valve |
| 001817 | Sicherheitsventil - Bauteilgeprüft | Safety Valve |

C

DETAILANSICHT / DETAILED VIEW

Baugruppe: Sicherheitsventil / Assembly: Safety Valve

| Druck | SV-Ventil mit CE-Prüfung | SV-Ventil mit TÜV-Prüfung |
|-------------|--------------------------|---------------------------|
| 225 bar | 001814 | 000553 |
| 250 bar | 001815 | 000554 |
| 285/300 bar | ----- | 000555 |
| 330 bar | 001816 | 000556 |
| 350 bar | 001817 | 000557 |

Sonder-Einstelldrücke auf Anfrage!/
Special relieve pressures are available on request!

Special relieve pressures are available on request!

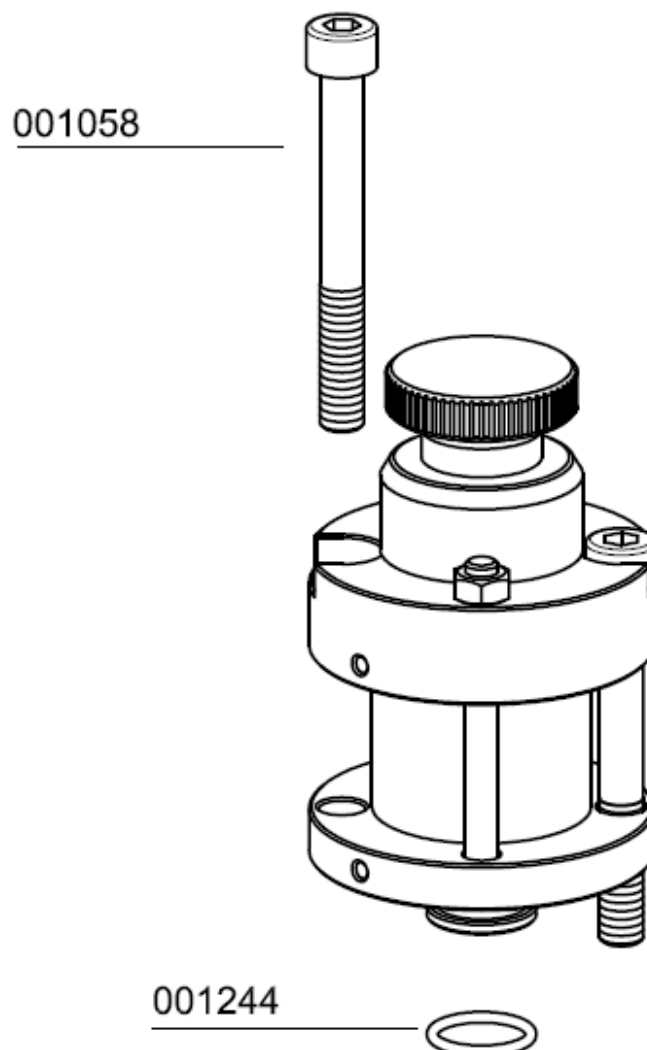



OPTIONEN



Inhaltsverzeichnis

| | |
|--|----|
| Zusätzlicher Füllschlauch..... | 1 |
| Radsatz..... | 4 |
| Abschaltautomatik..... | 7 |
| Kondensatablassautomatik..... | 12 |
| Umschalteinrichtung 200+300bar | 29 |
| 200+300bar Parallelbefüllung | 37 |
| Öldruckmanometer | 42 |
| Öldrucküberwachung..... | 45 |
| Zwischendruckanzeige | 52 |
| Zylinderkopftemperaturüberwachung..... | 57 |
| Air Cooler Anschluss Kit | 60 |



ZUSÄTZLICHER FÜLLSCHLAUCH

D



ZUSÄTZLICHER FÜLLSCHLAUCH

Der zusätzliche Füllschlauch mit Füllventil bietet Ihnen die Möglichkeit zwei Flaschen, eines Druckbereichs, gleichzeitig zu befüllen. Der Füllschlauch mit Füllventil ist in 200 und 300bar Ausführung erhältlich.

Den Füllvorgang entnehmen Sie bitte aus Kapitel A.

| Best.-Nr. / Order No. | Benennung | Description |
|-----------------------|---------------------------|--------------------------------|
| 000738 | Verschraubung | Connection |
| 000783 | Verschraubung | Straight Connection |
| 000838 | Verschlussstopfen | Plug |
| 001022 | Zylinderschraube | Allen Bolt |
| 001152 | Stopfmutter | Lock Nut M5 |
| 001176 | U-Scheibe A5 | Washer A5 |
| 008257 | Verteilerblock 5xG1/4" | Distributor Block 5xG1/4" |
| 008979 | Manometerschlauch 1560 mm | Pressure Gauge Hose 1560 mm |
| 008980 | Hochdruckschlauch 1340mm | HP-Hose, Length: 1340 mm |
| 008982 | Verbindungsrohr, VA Ø8mm | Connecting Pipe, c/w nut+olive |
| 008995 | Winkelverschraubung | Elbow Connection |

D

ZUSÄTZLICHER FÜLLSCHLAUCH

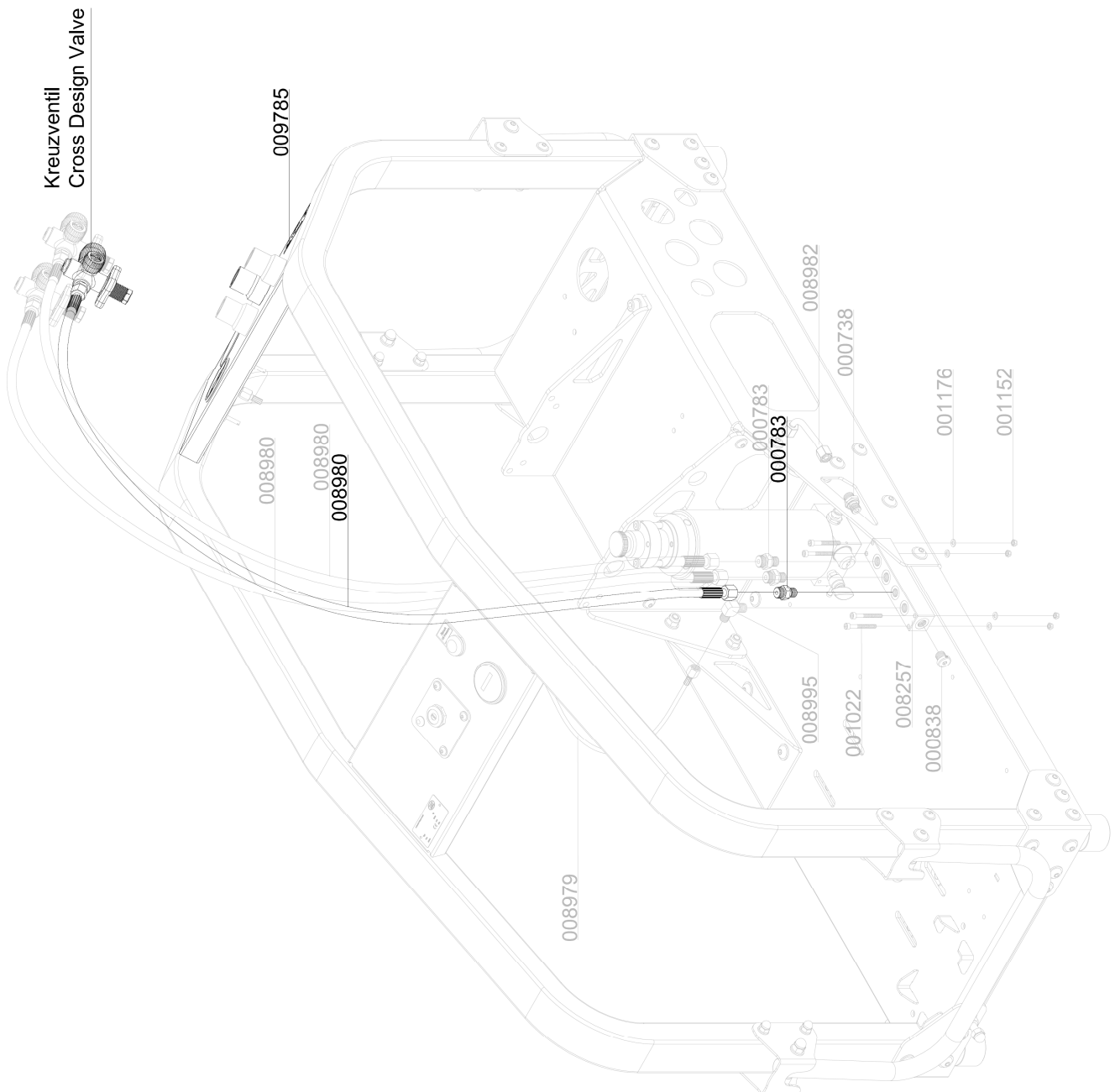

D



RADSATZ

D



RADSATZ

| Best.-Nr. / Order No. | Benennung | Description |
|-----------------------|-----------------------------------|------------------------------|
| 000964 | Flachkopfzylinderschraube | Pan Head Bolt |
| 001055 | Zylinderschraube | Allen Bolt |
| 001159 | Stopfmutter | Lock Nut M8 |
| 001181 | U-Scheibe A8 | Washer A8 |
| 001186 | U-Scheibe A10 | Washer A10 |
| 001201 | U-Scheibe A21 | Washer A21 |
| 001676 | Standfuß, Gummi | Rubber Foot |
| 006788 | Starlockkappen | Center Cap |
| 006790 | Stellring | Set Ring |
| 006791 | Luftrad | Wheel |
| 009403 | Federstecker Ø20mm | Spring Cotter Pin |
| 009404 | Halbachse für Radsatz | Half-axis |
| 009405 | Befestigungssockel Steckachse | Bounting Base |
| 009406 | Verbindungsstrebe Radsatz | Bracket |
| 009407 | Distanzstück für Gummifuß | Spacer |
| 010101 | Gewindeklotz Rohrbügelbefestigung | Threaded Block (Pipe fixing) |

D

RADSATZ

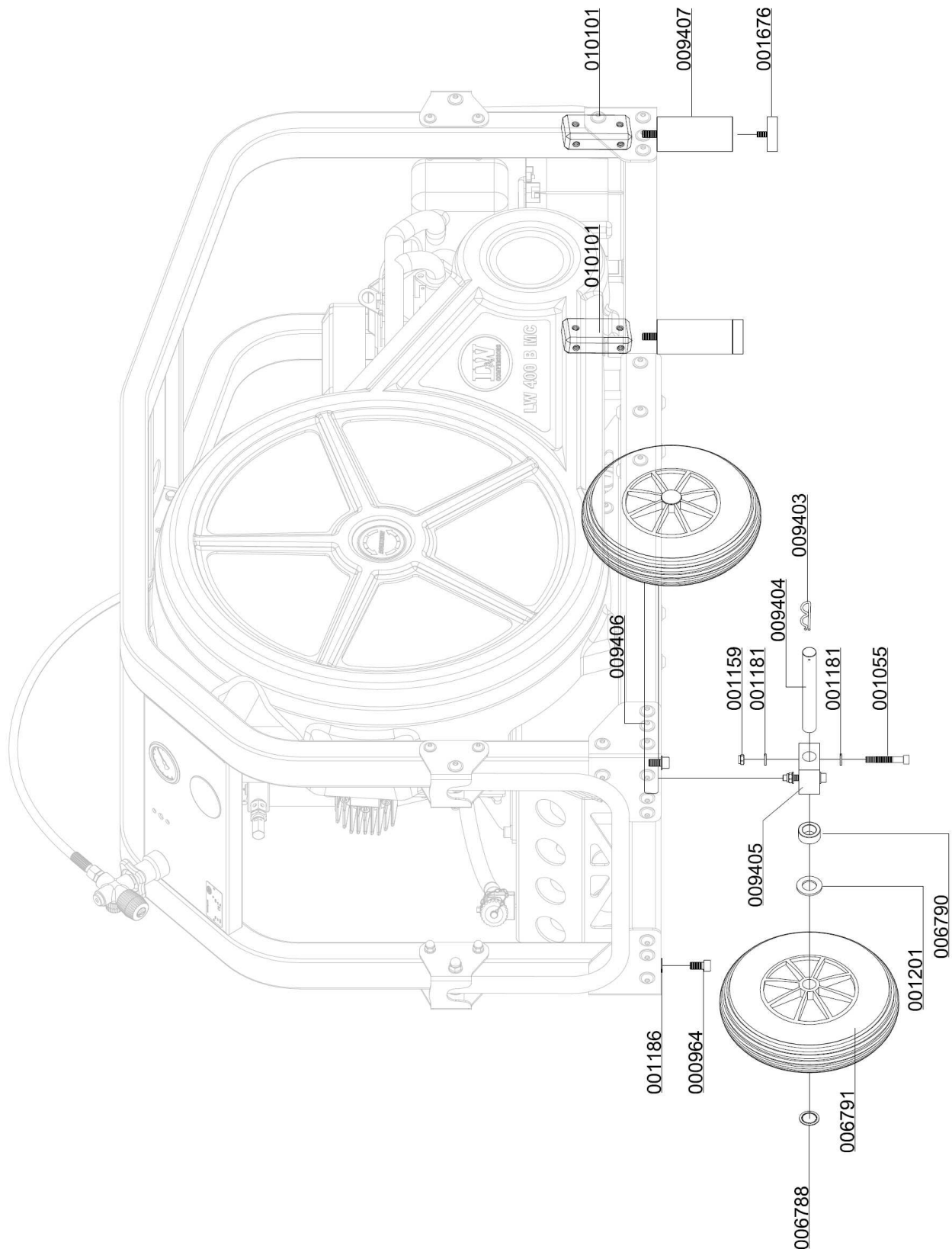

D



ABSCHALTAUTOMATIK

D

ABSCHALTAUTOMATIK

Enddruckschalter

Der Kompressor wird mit Hilfe eines Druckschalters beim Erreichen des eingestellten Enddrucks automatisch abgeschaltet. Der Enddruckschalter ist bereits auf den entsprechenden Abschaltdruck eingestellt.

Die Druckeinstellung kann ggf. an der oberen Einstellschraube wie folgt nachgestellt werden:

Abschaltdruck erhöhen:
Einstellschraube im Uhrzeigersinn drehen

Abschaltdruck verringern:
Einstellschraube gegen den Uhrzeigersinn drehen

Die Einstellung des Druckschalters ist in Schritten von je einer viertel Umdrehung vorzunehmen. Der Kompressor muss nach jedem Einstellschritt erneut gestartet werden um den aktuellen Abschaltdruck zu prüfen.

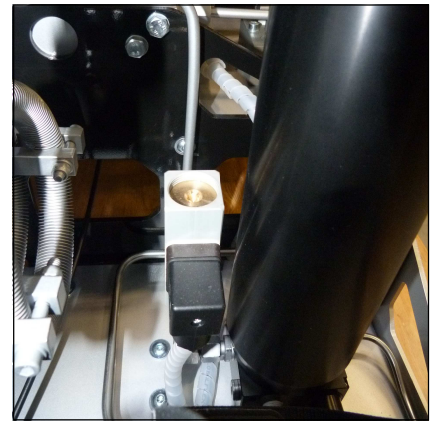

Enddruckschalter

D



Hinweis

Der Enddruckschalter darf nicht auf den Sicherheitsventildruck eingestellt werden. Der Enddruckschalter muss mindestens 10 bar unterhalb des Sicherheitsventildrucks eingestellt werden. Es besteht ansonsten die Möglichkeit, dass das Sicherheitsventil während des Betriebs öffnet. Hierbei wird die Lebensdauer des Sicherheitsventils erheblich verringert.

Einstellungsbeispiele:

| Sicherheitsventil | Max. einzustellender Arbeitsdruck |
|-------------------|-----------------------------------|
| 225 bar | 215 bar |
| 250 bar | 240 bar |
| 330 bar | 320 bar |

ABSCHALTAUTOMATIK

Druckschalter

| Best.-Nr. / Order No. | Benennung | Description |
|-----------------------|--|-----------------------------|
| 000203 | Druckschalter, G1/4" IG, PV 50 - 350 bar | Pressure Switch 50-350 bar |
| 000749 | Verschraubung | Connection with fixed nut |
| 000757 | T-Verschraubung | T-Connection with fixed nut |

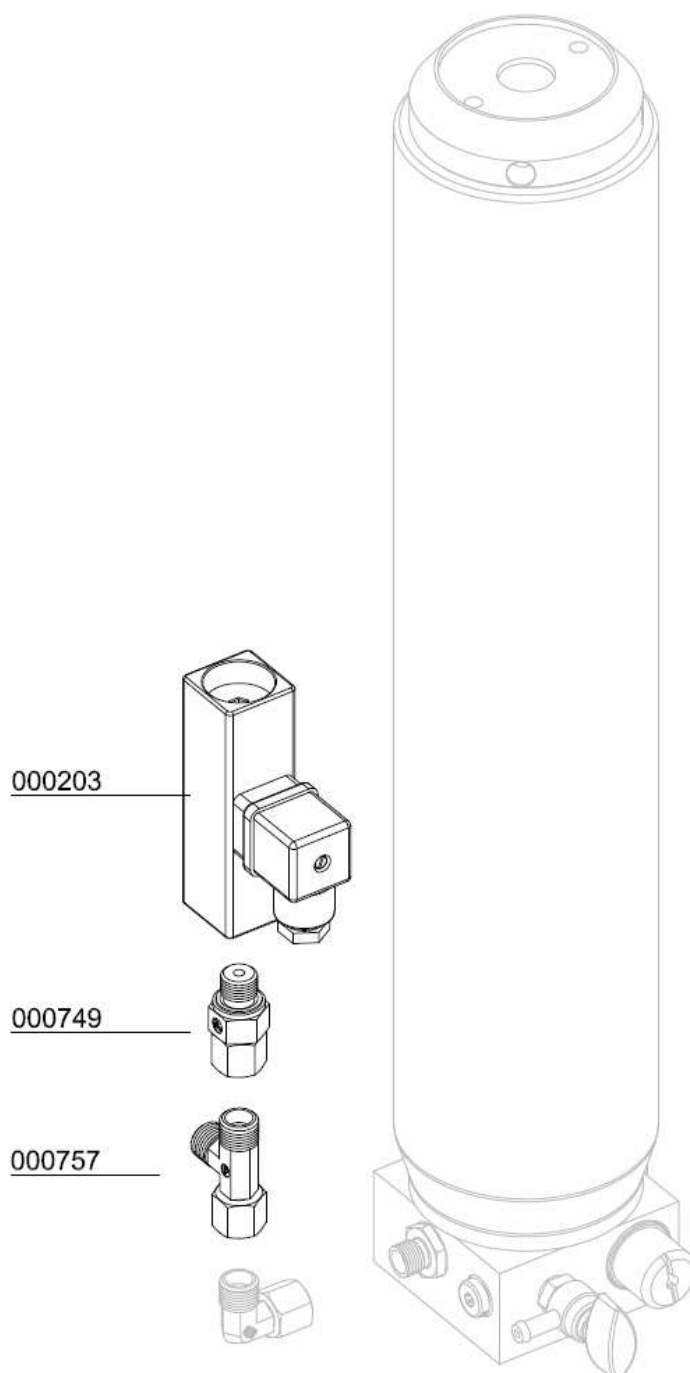



ABSCHALTAUTOMATIK

Baugruppe: Elektroschaltkasten / Assembly: Electro Box

| Best.-Nr. / Order No. | Benennung | Description |
|-----------------------|--|-------------------------------|
| 000498 | U-Scheibe A6 | Washer A6 |
| 001026 | Zylinderschraube | Allen Bolt |
| 001152 | Stopfmutter M5 | Lock Nut M5 |
| 001176 | U-Scheibe A5 | Washer A5 |
| 002090 | Betriebsstundenzähler 10-80 V | Hour counter 10-80 V |
| 004688 | Befestigungsadapter Wahlschalter | Clamp adapter selector switch |
| 004701 | Leuchtmelder, flach, rot | Indicator light, red |
| 004703 | Einlegeschild "Öldruck Oil Pressure" | Label "Oil Pressure" |
| 004704 | LED-Element, Front, rot, Kontrollleuchte | LED, red, indicator light |
| 005135 | Schlauchschelle | Hose clamp |
| 006090 | Flachkopfschraube | Cross Cheese Head Screw |
| 006859 | Klemmrahmen (Schildträger) | Label holder |
| 008778 | Batterie | Battery 12V, 9 Ah |
| 008971 | Kabeldurchführung | Grommet |
| 008972 | Rittal Klemmgehäuse | Terminal Box |
| 008974 | Kabelschutzschlauch FPAS 28 | Cable Protection Hose, 470mm |
| 008975 | Kabelverschraubung mit Mutter | Cable Glands with Nut |
| 008976 | Kabelverschraubung mit Mutter | Cable Glands with Nut |
| 009234 | Quertraverse | Transv. traverse (motor side) |
| 009238 | Schlüsselschalter | Keyswitch |
| 009240 | Halteblech Batterie | Bracket, Battery |

D

ABSCHALTAUTOMATIK

Baugruppe: Elektroschaltkasten / Assembly: Electro Box

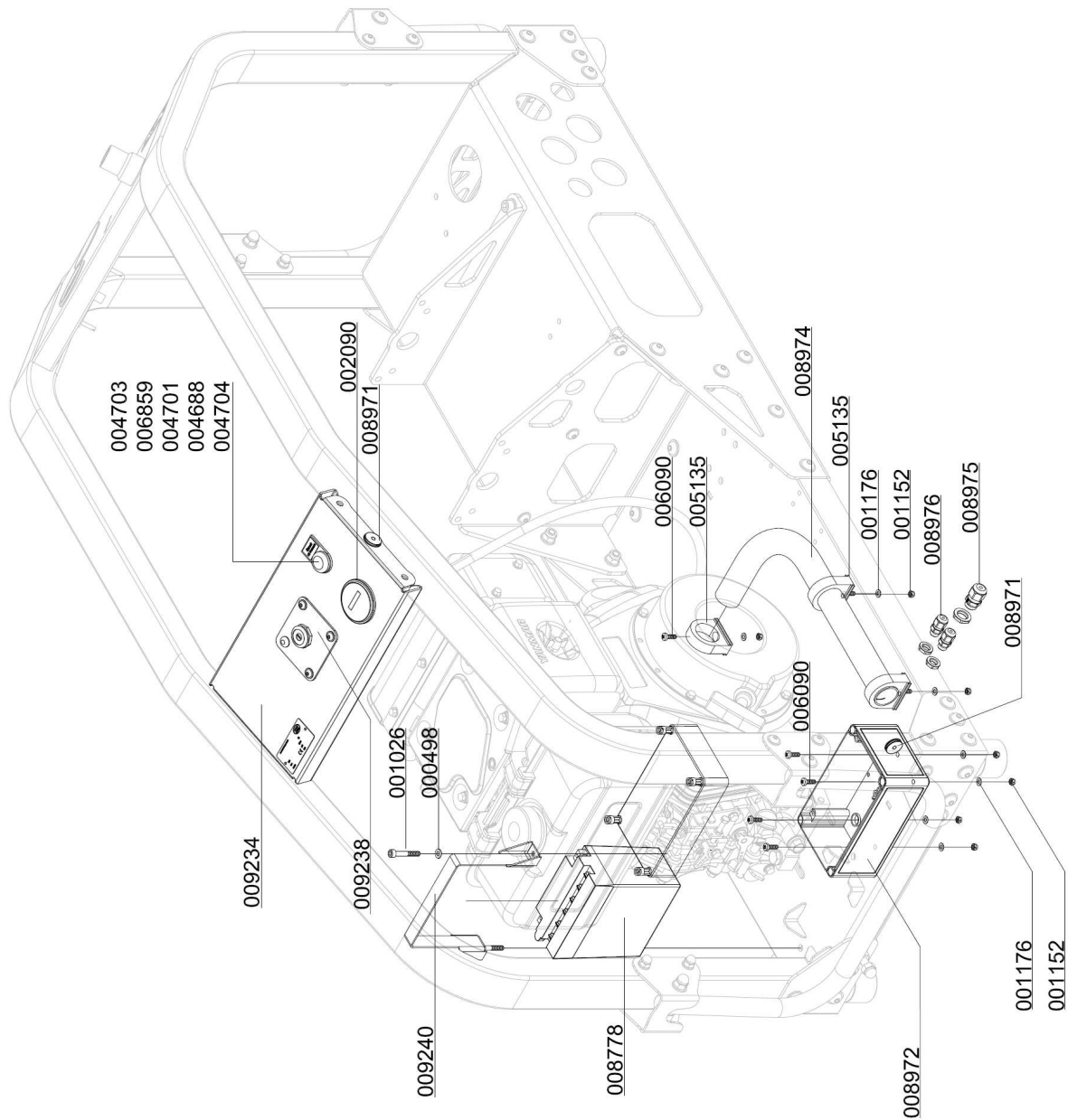

D



KONDENSATABLASSAUTOMATIK

D

Automatisches Kondensatentwässerungs-System



Hinweis

Das gesammelte Kondensat kann Öl enthalten und muss vorschriftsmäßig entsorgt werden.

Das Automatische Kondensatentwässerungs-System ist eine Option für die Kompressoren LW 320 - 400 E MC & B MC .Die Kondensatabscheider werden, bedingt durch die vorhandenen Magnetventile, alle 15 Minuten entwässert.

Zum Testen des Systems drücken Sie den blauen Kondensatablass-Test Taster am Bedienpanel.

Öl- / Wasserabscheider

Kondensat wird nach den Kompressions-Stufe abgeschieden. Die Öl- / Wasserabscheider besitzen Magnetventile, die durch eine elektronische Zeitschaltuhr gesteuert werden. Die Zeitschaltuhr ist im Schaltkasten platziert und aktiviert die Ablassventile etwa alle 15 Minuten.

Das angefallene Kondensat wird mit schwarzen Kunststoff-Schläuchen abgeführt und in einem 10 Liter Behälter gesammelt. Der 10 Liter Behälter muss regelmäßig geleert werden und darf den mit MAX gekennzeichneten Füllstand nicht übersteigen.

Das Ablass-Geräusch kann durch die Verwendung eines Schalldämpfers auf ein Minimum reduziert werden.

Wartungsintervall

Wir empfehlen die Öl - und Wasserabscheider alle 500 Betriebsstunden oder mindestens 1x jährlich zu reinigen und auf Korrosionsschäden zu prüfen, sowie die O-Ringe wenn nötig auszutauschen.

Alle Öl - und Wasserabscheider verfügen über integrierte Sinterfilter, die alle 1000 Betriebsstunden ausgetauscht werden müssen.



Öl- / Wasserabscheider 2. Stufe

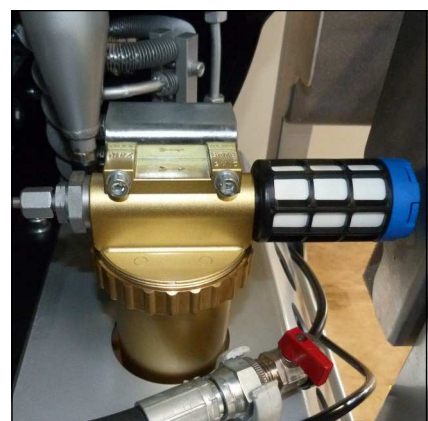

Öl- / Wasserabscheider Endstufe

Öl- / Wasserabscheider Endstufe - Wartung



Hinweis

Vor dem Zusammenbau sind alle Einzelteile gründlich zu reinigen.

Um den Öl- / Wasserabscheider Endstufe zu warten / reinigen gehen Sie wie folgt vor:

- Rohrleitungsverschraubungen und Befestigungsschrauben lösen
- Öl- / Wasserabscheider abnehmen
- Gewinding öffnen und Oberteil abnehmen (Abb. 1)
- Mutter am Oberteil lösen
- Sinterfilter wechseln (Abb. 2)
- Einzelteile wieder zusammensetzen und Mutter anziehen
- O-Ring wechseln, neuen O-Ring vorher einfetten (Abb. 3)
- Oberteil einsetzen und Gewinding handfest anziehen
- Schalldämpfer austauschen
- Öl- / Wasserabscheider einbauen
- Rohrleitungsverschraubungen und Befestigungsschrauben anziehen

Die Wartung des Öl- / Wasserabscheider Endstufe ist nun abgeschlossen.



Öl- / Wasserabscheider Endstufe



Abb. 1 - Gewinding lösen



Abb. 2 - Sinterfilter wechseln



Abb. 3 - O-Ring wechseln

Pneumatisches Kondensatventil - Wartung

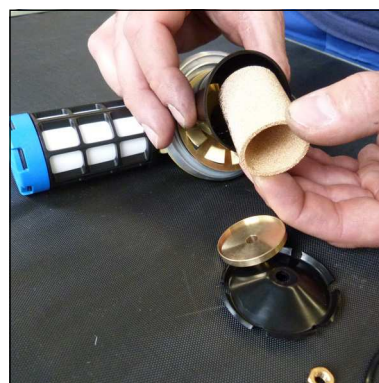

Hinweis

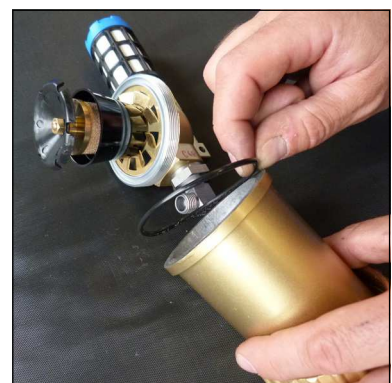
Vor dem Zusammenbau sind alle Einzelteile gründlich zu reinigen.

Um das pneumatische Kondensatventil zu warten gehen Sie wie folgt vor:

- Rohrleitungsverschraubungen und Befestigungsschrauben lösen
- Pneumatisches Kondensatventil abnehmen
- Gerade Verschraubung lösen (Abb. 2)
- Sinterfilter wechseln (Abb. 3)
- Gerade Verschraubung anziehen
- Pneumatisches Kondensatventil einbauen
- Rohrleitungsverschraubungen und Befestigungsschrauben anziehen

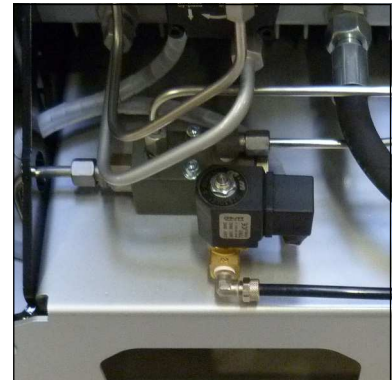

Pneumatisches Kondensatventil

D

Die Wartung des pneumatischen Kondensatventils ist nun abgeschlossen.



Abb. 2 - Gerade Verschraubung lösen



Abb. 3 - Sinterfilter wechseln

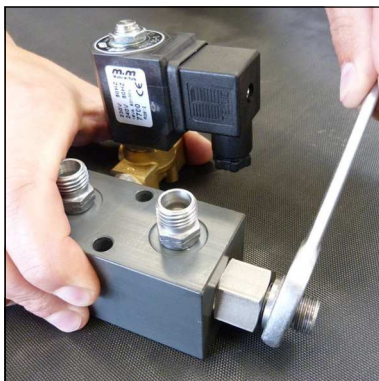

KONDENSATABLASSAUTOMATIK

Gesamtübersicht: Automatisches Kondensatentwässerungs-System

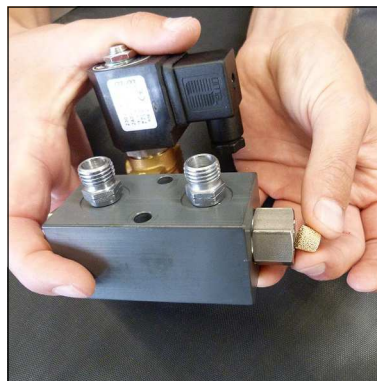
Ersatzteilliste

| Best.-Nr. / Order No. | Benennung | Description |
|-----------------------|---|--------------------------------|
| 003067 | Kondensatschlauch 8x1 mm | Condensate hose 8x1mm Polyamid |
| 008601 | VA Rohr "Kondensatautom.- Ölabscheider" | Pipe |
| 008602 | VA Rohr "Wasserabs 2.S.- Kondensatautom" | Pipe |
| 008609 | VA Rohr "HD Filter - Kondensatautomatik" | Pipe |

D

KONDENSATABLASSAUTOMATIK

Gesamtübersicht: Automatisches Kondensatentwässerungs-System

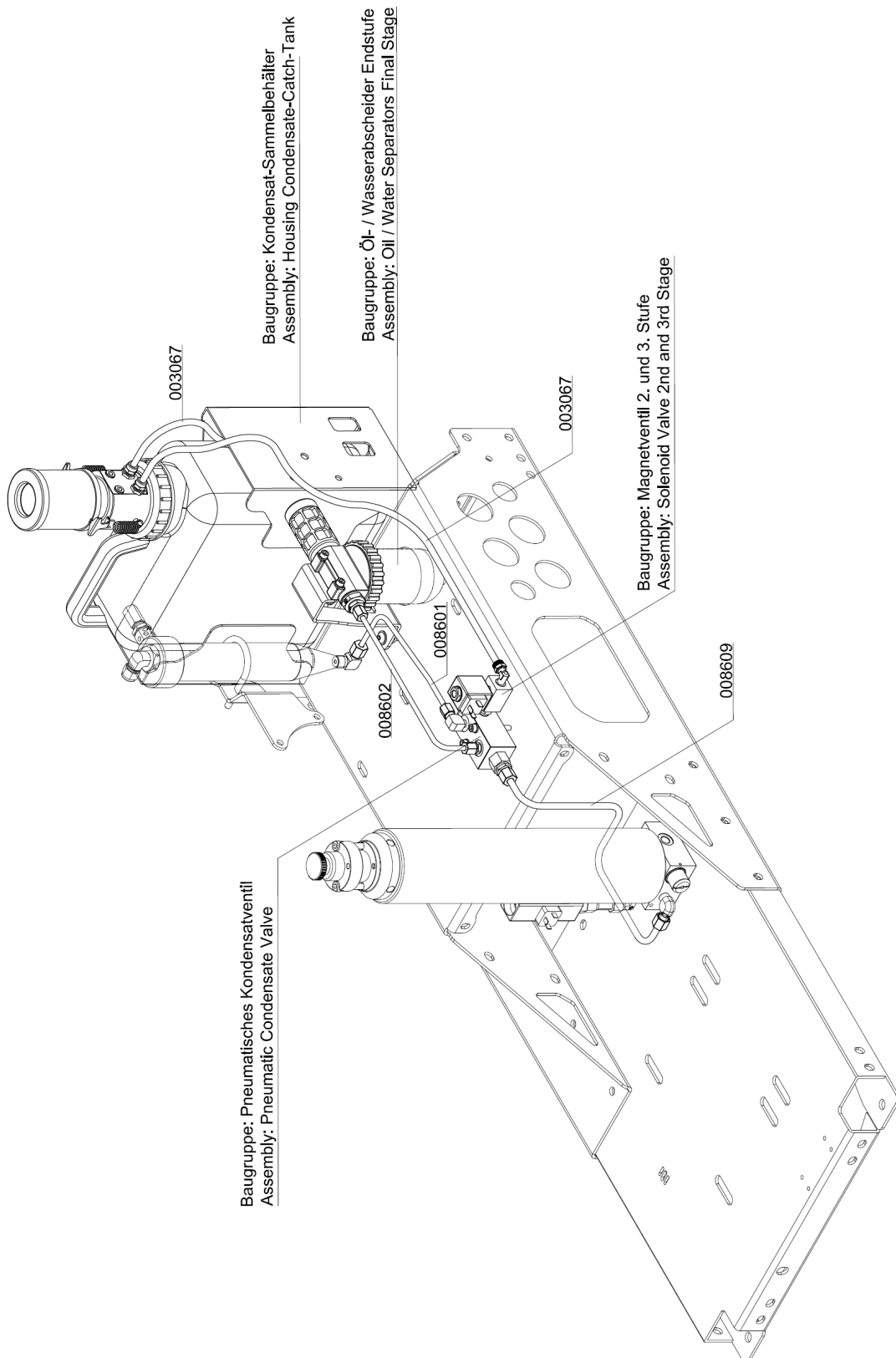



KONDENSATABLASSAUTOMATIK

Pneum. Kondensat-Ablassventil

Ersatzteilliste

| Best.-Nr. / Order No. | Benennung | Description |
|-----------------------|---------------------------------------|--------------------------------|
| 000188 | Sinterfilter, pneum. Kondensatventil | Sintered Filter |
| 000191 | Steuerkolben, pneum. Kondensatventil | Piston |
| 000197 | Stopfen, pneum. Kondensatventil | Plug |
| 000198 | Gehäuse, pneum. Kondensatventil | Body PCV |
| 000498 | U-Scheibe A6 | Washer A6 |
| 000499 | Zylinderschraube M6x55mm DIN912 | Allen Bolt M6x55mm DIN912 |
| 000710 | Verschraubung | Connection w/o nut& olive seal |
| 000721 | Verschraubung | Connection |
| 000738 | Verschraubung | Connection |
| 001156 | Stopfmutter M6 | Lock Nut M6 |
| 009181 | Düsenschraube, pneum. Kondensatventil | Inlet Jet Screw |

D

KONDENSATABLASSAUTOMATIK

Pneum. Kondensat-Ablassventil

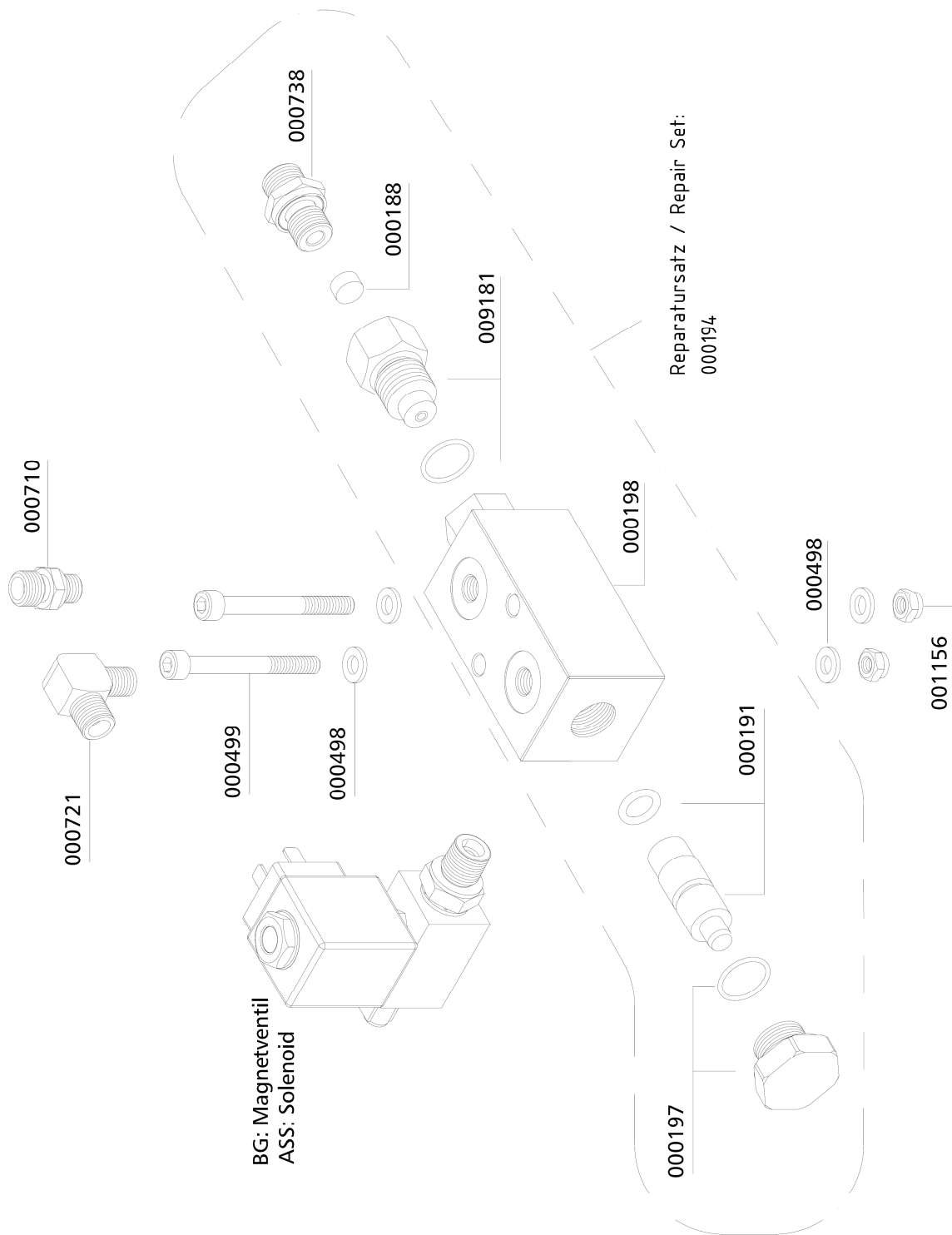

D

KONDENSATABLASSAUTOMATIK

Magnetventil

Ersatzteilliste

| Best.-Nr. / Order No. | Benennung | Description |
|-----------------------|--------------------------------------|--------------------------------|
| 000603 | Magnetspule NC 12V DC 80 bar | Solenoid Coil NC 12V DC 80 bar |
| 000892 | Doppelnippel | Double Nipple |
| 001546 | Aludichtring für Magnetventile G1/4" | Alloy Seal Ring for G1/4" male |
| 004002 | Magnetventil 40/80 bar | Solenoid Valve, Housing: Brass |
| 005855 | Winkeleinschraubverschraubung 8 mm | Elbow Hose Connection 8 mm |

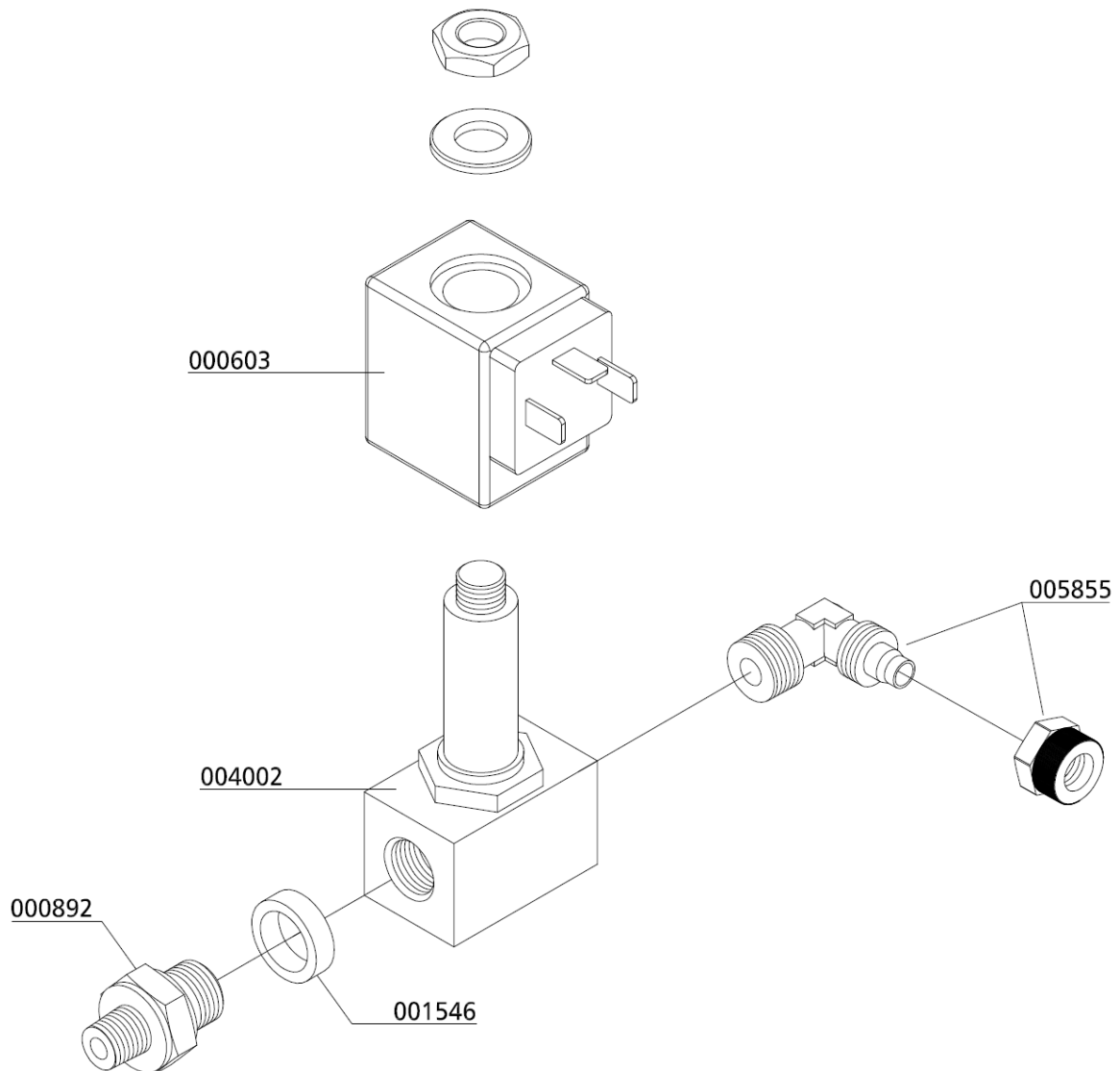

KONDENSATABLASSAUTOMATIK

Öl- / Wasserabscheider Endstufe

Ersatzteilliste

| Best.-Nr. / Order No. | Benennung | Description |
|-----------------------|--|--------------------------------|
| 000175 | Abweiser Öl-/ Wasserabscheider | Deflector Oil/Water Separator |
| 000178 | Schalldämpfer G1/2" | Silencer G1/2" |
| 000183 | Wasserabweiser | Filter Protecor |
| 000184 | Sinterfilter Wasserabscheider | Siltered Filter, Oil Filter |
| 000185 | Haltehalter | Plate, water separator |
| 000186 | Drallscheibe, z.B. 1. Stufe | Twist Disk, 1st. Stage |
| 000498 | U-Scheibe A6 | Washer A6 |
| 000710 | Verschraubung | Connection w/o nut& olive seal |
| 000921 | Reduzierung | Reducer |
| 001156 | Stopfmutter M6 | Lock Nut M6 |
| 001159 | Stopfmutter M8 | Lock Nut M8 |
| 001181 | U-Scheibe A8 | Washer A8 |
| 001294 | O-Ring Wasserabscheider, Endabscheider | O-Ring, water separator |
| 001431 | Klemmring Wasserabscheider | Lock Ring Water Separator |
| 002466 | Kondensatbehälter für Abscheider | Condensate bowl, |
| 002563 | Wasserabscheider Oberteil | Water Separator, Top |
| 005856 | Winkeleinschraubverschraubung 8 mm | Elbow Hose Connection 8 mm |
| 007972 | Halterung Endabscheider | Bracket final separator |
| 008419 | Linsenflanschschraube M8x25 | lens head screw |
| 008822 | Kondensatabscheider Endstufe | Water Separator |

D

KONDENSATABLASSAUTOMATIK

Öl- / Wasserabscheider Endstufe

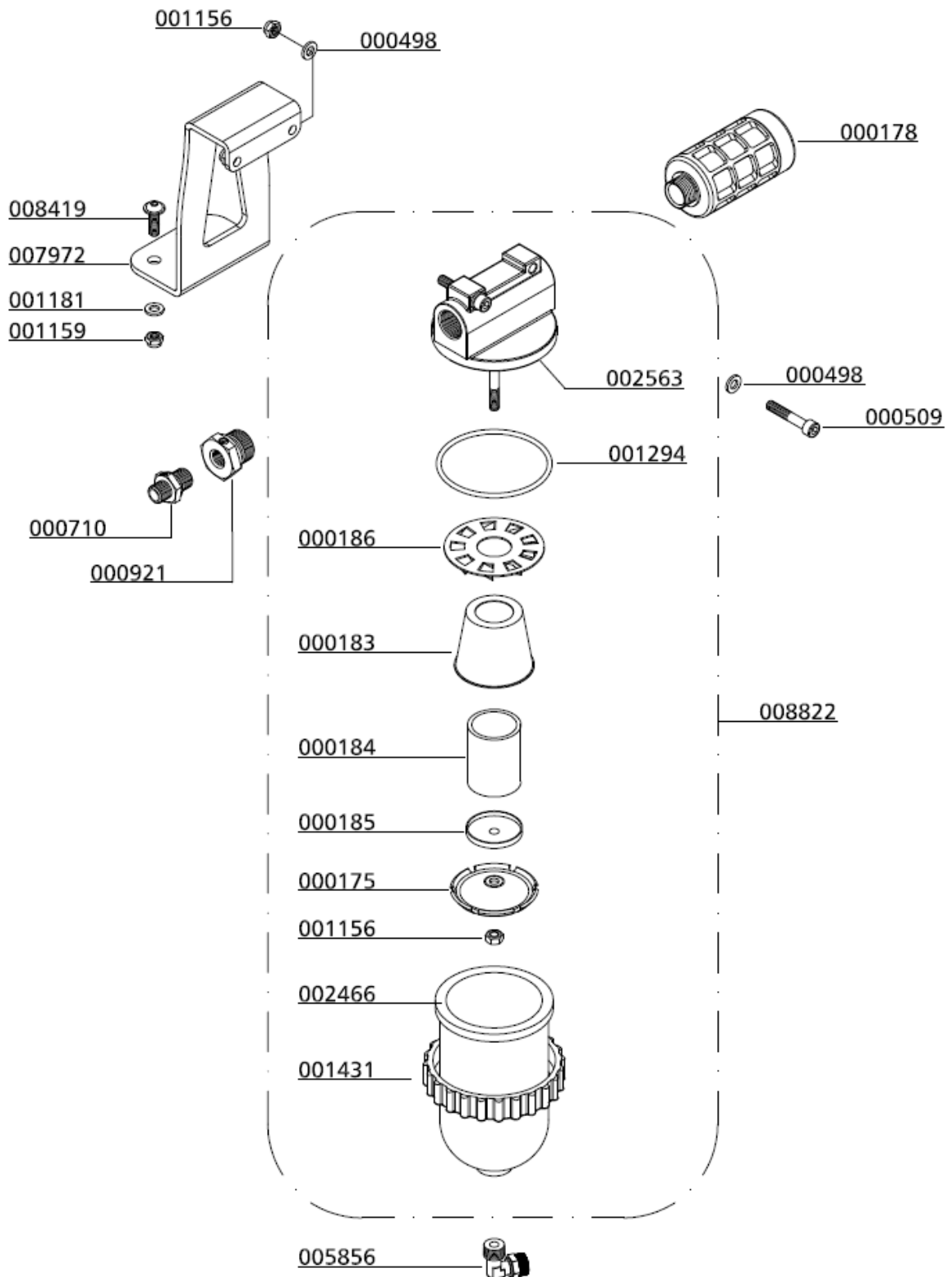

D



KONDENSATABLASSAUTOMATIK

Kondensatbehälter

Ersatzteilliste

| Best.-Nr. / Order No. | Benennung | Description |
|-----------------------|---------------------------------------|---------------------------------------|
| 002152 | O-Ring | O-Ring |
| 005857 | Gerade Einschraubverschraubung 8 mm | Straight Hose Connection 8 mm |
| 006356 | Kondensatbehälter 10 Liter | Condensate Catch Tank 10 Litre |
| 006379 | Zugfeder Kondensatfilterpatrone | Spring Condensate Filter Cartr |
| 006460 | Federspannblech Kondensatbehälter | Spring Clamping Plate CCT |
| 008495 | Filter Kondensatbehälter | Filter Condensate Catch Tank |
| 008655 | Linsenflanschschraube M6x12mm | Lens Head Screw M6x12mm |
| 008680 | Halteblech 10-Liter Kondensatbehälter | Holder Condensate Catch Tank 10 Litre |
| 008831 | Verschlussstopfen | Plug |

D

KONDENSATABLASSAUTOMATIK

Kondensatbehälter

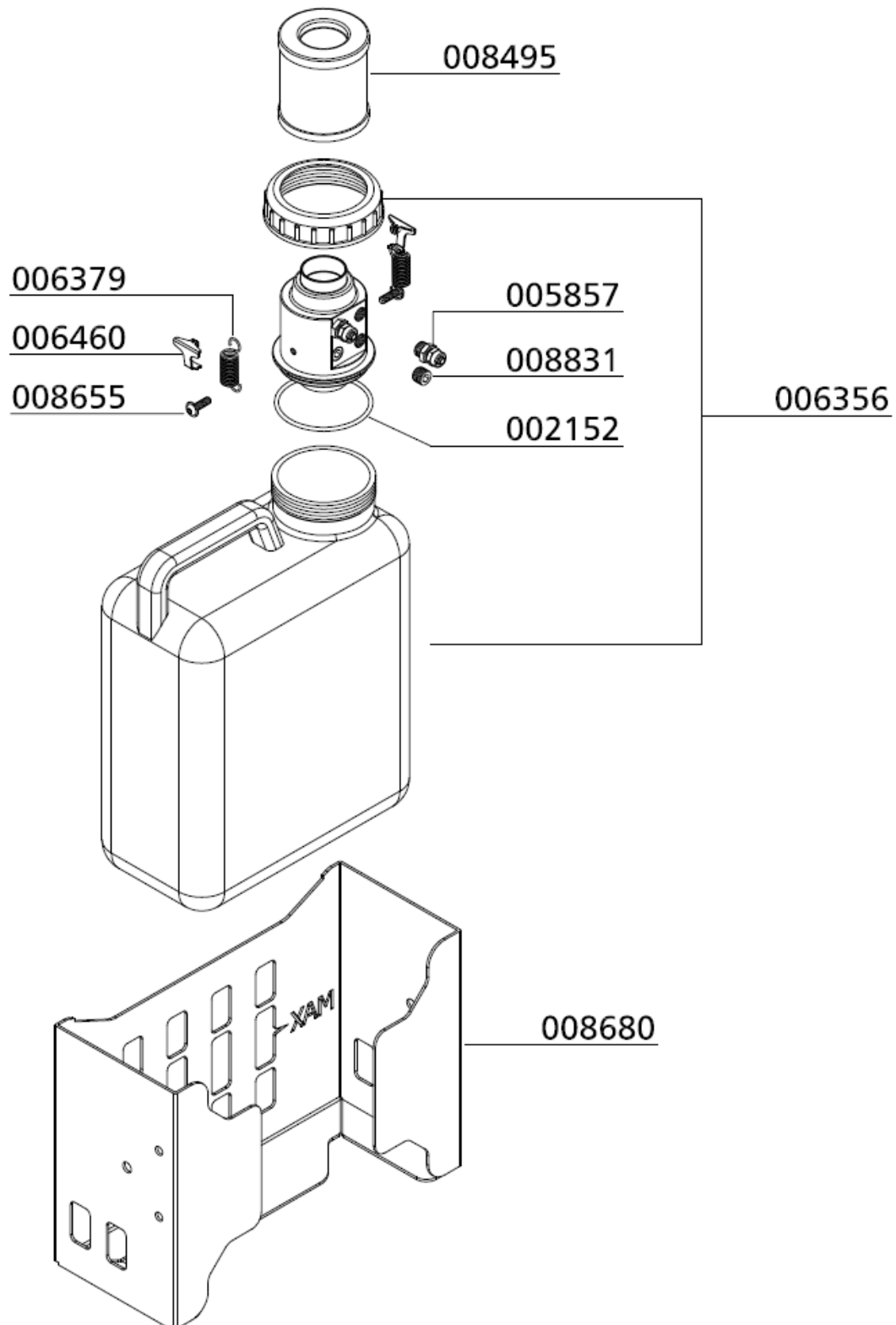

D



KONDENSATABLASSAUTOMATIK

Endfiltergehäuse

Ersatzteilliste

| Best.-Nr. / Order No. | Benennung | Description |
|-----------------------|--|-----------------------------|
| 000203 | Druckschalter, G1/4" IG, PV 50 - 350 bar | Pressure Switch 50-350 bar |
| 000749 | Verschraubung | Connection with fixed nut |
| 000757 | T-Verschraubung | T-Connection with fixed nut |
| 000761 | Winkelverschraubung | Elbow Connection |
| 000764 | Verschraubung | Connection with fixed nut |

D

KONDENSATABLASSAUTOMATIK

Endfiltergehäuse

Kondensatablassautomatik

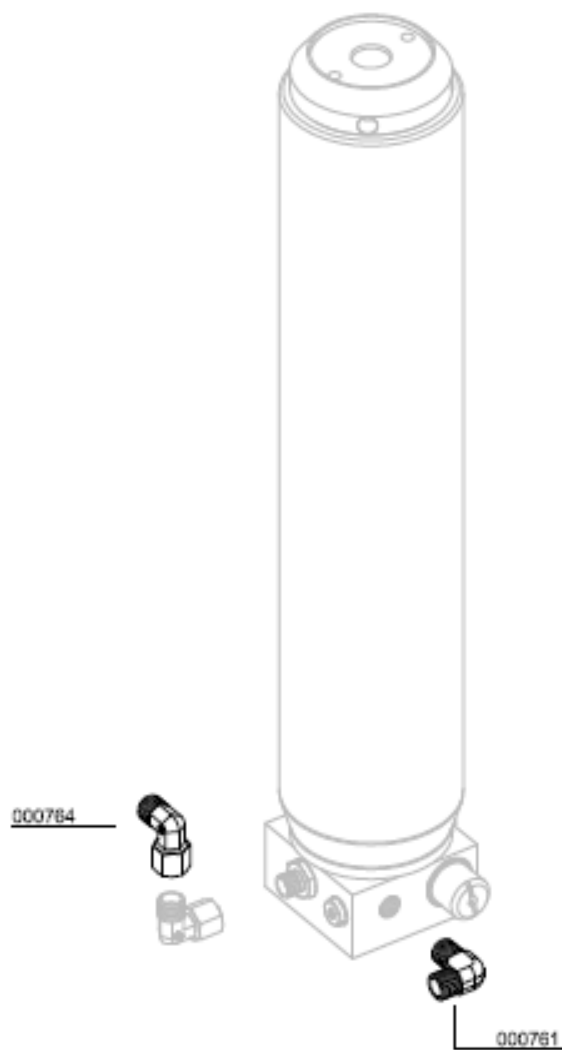

Kondensatablassautomatik
&
Auto. Enddruckabschaltung

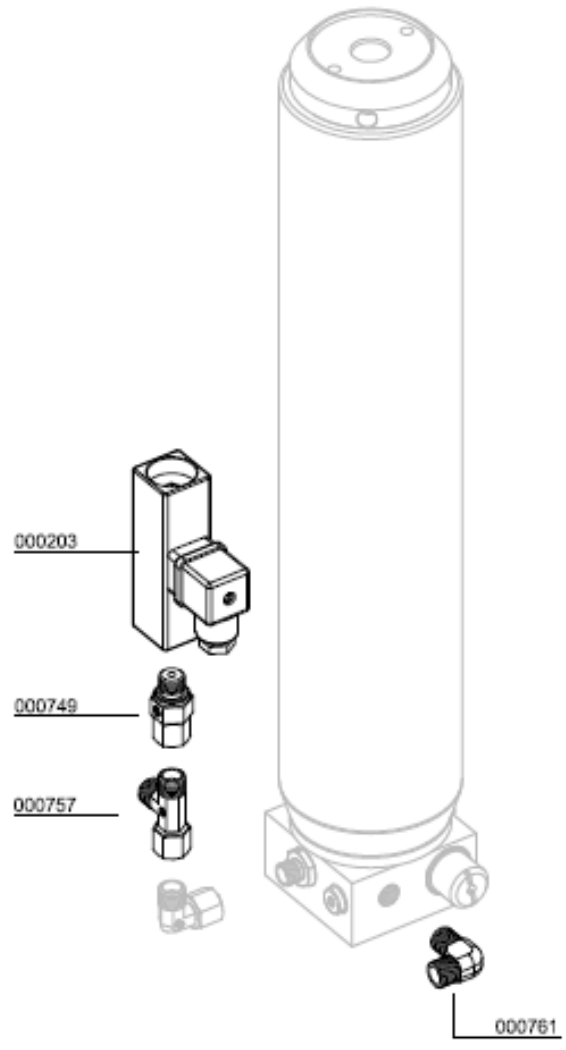

D



KONDENSATABLASSAUTOMATIK

Baugruppe: Elektroschaltkasten / Assembly: Electro Box

| Best.-Nr. / Order No. | Benennung | Description |
|-----------------------|--|-------------------------------|
| 000498 | U-Scheibe A6 | Washer A6 |
| 001026 | Zylinderschraube | Allen Bolt |
| 001152 | Stopfmutter M5 | Lock Nut M5 |
| 001176 | U-Scheibe A5 | Washer A5 |
| 002090 | Betriebsstundenzähler 10-80 V | Hour counter 10-80 V |
| 004688 | Befestigungsadapter Wahlschalter | Clamp adapter selector switch |
| 004701 | Leuchtmelder, flach, rot | Indicator light, red |
| 004703 | Einlegeschild "Öldruck Oil Pressure" | Label "Oil Pressure" |
| 004704 | LED-Element, Front, rot, Kontrollleuchte | LED, red, indicator light |
| 005135 | Schlauchschelle | Hose clamp |
| 006090 | Flachkopfschraube | Cross Cheese Head Screw |
| 006859 | Klemmrahmen (Schildträger) | Label holder |
| 008778 | Batterie | Battery 12V, 9 Ah |
| 008971 | Kabeldurchführung | Grommet |
| 008972 | Rittal Klemmgehäuse | Terminal Box |
| 008974 | Kabelschutzschlauch FPAS 28 | Cable Protection Hose, 470mm |
| 008975 | Kabelverschraubung mit Mutter | Cable Glands with Nut |
| 008976 | Kabelverschraubung mit Mutter | Cable Glands with Nut |
| 009234 | Quertraverse | Transv. traverse (motor side) |
| 009238 | Schlüsselschalter | Keyswitch |
| 009240 | Halteblech Batterie | Bracket, Battery |

D

KONDENSATABLASSAUTOMATIK

Baugruppe: Elektroschaltkasten / Assembly: Electro Box

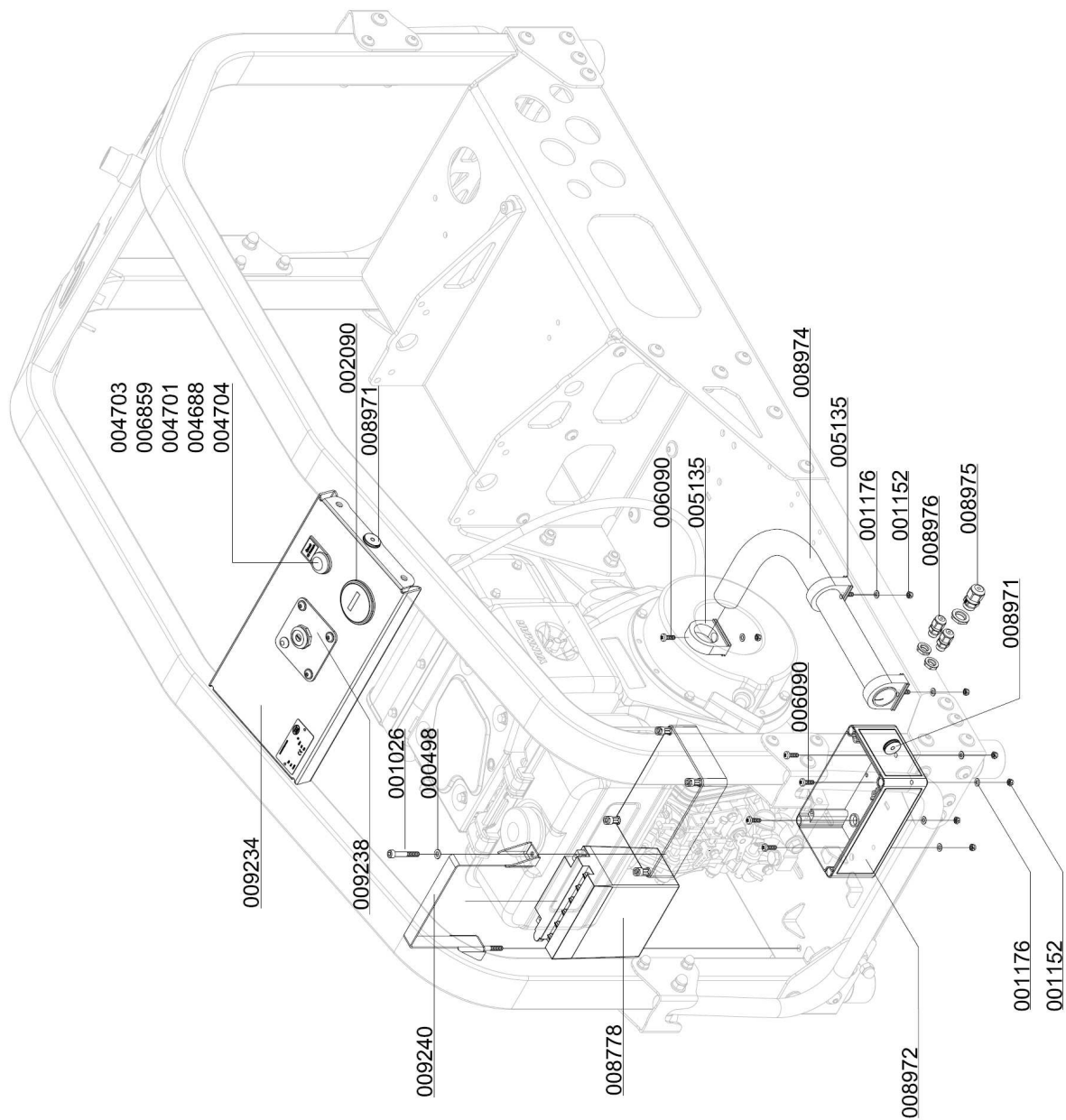

D



UMSCHALTEINRICHTUNG 200/300 BAR

D

UMSCHALTEINRICHTUNG 200/300BAR

Bedienung:

300 bar

Das Umschaltventil (1) sollte nach rechts, bis zum Anschlag eingedreht sein.

200 bar

Das Umschaltventil (1) sollte nach links, bis zum Anschlag ausgedreht sein.

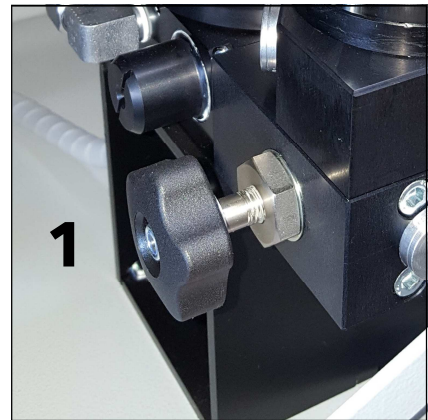

Umschalteinrichtung



Hinweis

Vor dem Betätigen des 200/300 bar Umschaltventils (1), ist das Endfiltergehäuse, mittels Entwässerungsventil (2), vollständig zu entlüften.

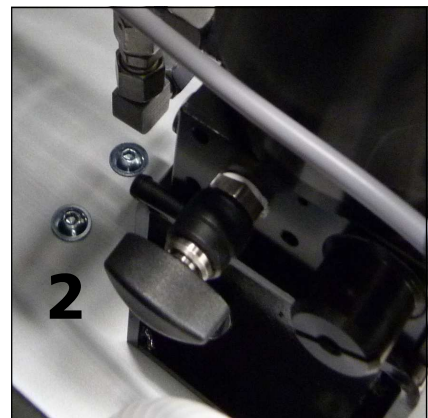

Entwässerungsventil am
Endfiltergehäuse



UMSCHALTEINRICHTUNG 200/300BAR

Ersatzteillisten

| Best.-Nr. / Order No. | Benennung | Description |
|-----------------------|--|---------------------------------|
| 000126 | Y-Verteiler, schwarz eloxiert | Y-connector |
| 000203 | Druckschalter, G1/4" IG, PV 50 - 350 bar | Pressure Switch 50-350 bar |
| 000391 | U-Sit Ring | Seal Ring U-Sit |
| 000721 | Verschraubung | Connection |
| 000735 | Verschraubung | Connection |
| 000757 | T-Verschraubung | T-Connection with fixed nut |
| 000761 | Winkelverschraubung | Elbow Connection |
| 000764 | Winkelverschraubung | Elbow Connection c/w fixed nut |
| 000783 | Verschraubung | Straight Connection |
| 000796 | Verschraubung | Elbow Connection |
| 000799 | Verschraubung | Connection with fixed nut |
| 000837 | Verschlussstopfen | Plug |
| 000838 | Verschlussstopfen | Plug |
| 001001 | Zylinderschraube | Allen Bolt |
| 001040 | Zylinderschraube | Allen Screw |
| 001042 | Zylinderschraube | Allen Screw |
| 001063 | Zylinderschraube | Allen Bolt |
| 001156 | Stopfmutter | Lock Nut M6 |
| 001159 | Stopfmutter | Lock Nut M8 |
| 001181 | U-Scheibe A8 | Washer A8 |
| 001244 | O-Ring | O-Ring, flange safety valve |
| 001770 | O-Ring, Düsenschraube | O-Ring Inlet Jet |
| 002354 | O-Ring | O-Ring |
| 003077 | Entwässerungsventil G1/4" AG, konisch | Drain Valve G1/4" male |
| 005174 | Dichtkegel Druckumschaltung 200/300 bar | Conical nipple, switch o.device |
| 005176 | TÜV Sicherheitsventil Speicherbatterie | TÜV safety valve(storage cyl.) |

D



UMSCHALTEINRICHTUNG 200/300BAR

Ersatzteillisten

| Best.-Nr. / Order No. | Benennung | Description |
|-----------------------|---------------------------------------|-----------------------------|
| 006305 | Hohlschraube | Banjo Bolt |
| 006306 | Sterngriff | Star Shaped Grip |
| 006307 | Verbindungsrippel | Nozzle |
| 007558 | Verschraubung | Connection |
| 008419 | Linsenflanschschraube M8x25 | lens head screw |
| 008829 | Verstärkungsplatte Druckbehälter | Strengthening Plate |
| 008979 | Manometerschlauch 1560mm | Pressure Gauge Hose 1560 mm |
| 008980 | Hochdruckschlauch 1340mm | HP-Hose, Length: 1340 mm |
| 009683 | Verschraubung | Connection with fixed nut |
| 009692 | Erhöhung Druckbehälter | Spacer Pressure Vessels |
| 009700 | Adapter für Umschalt-Ventilkörper | Switch Over Block |
| 009862 | Umschaltventilkörper | Housing |
| 009863 | Rohr Ø8mm, inkl. Mutter&Schneidri. | Pipe Ø8mm (c/w nut & olive) |

D

UMSCHALTEINRICHTUNG 200/300BAR

Detailansicht (Standard)

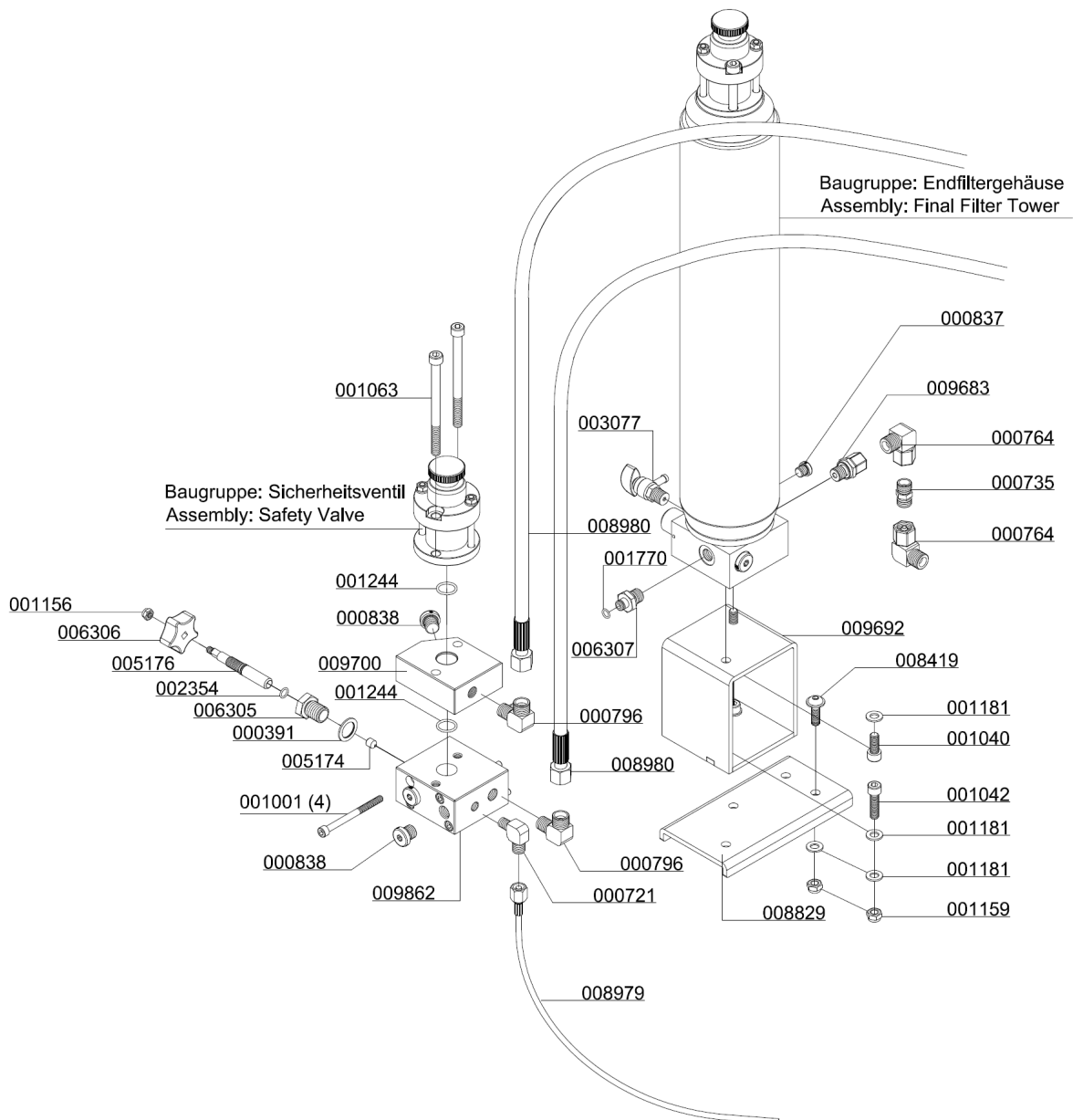

D

UMSCHALTEINRICHTUNG 200/300BAR

Detailansicht (Kondensatautomatik)

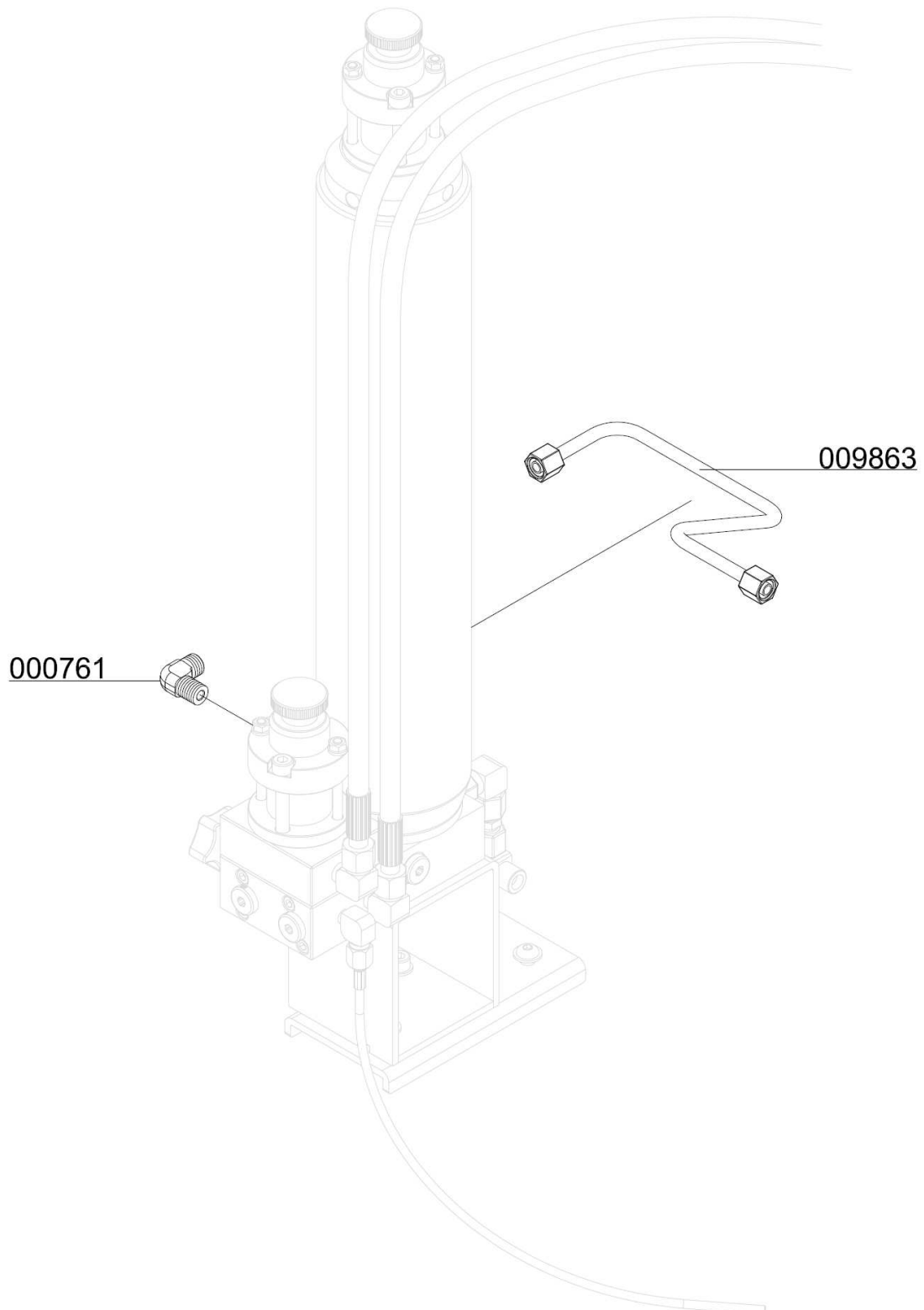

D

UMSCHALTEINRICHTUNG 200/300BAR

Detailansicht (Enddruckschalter)

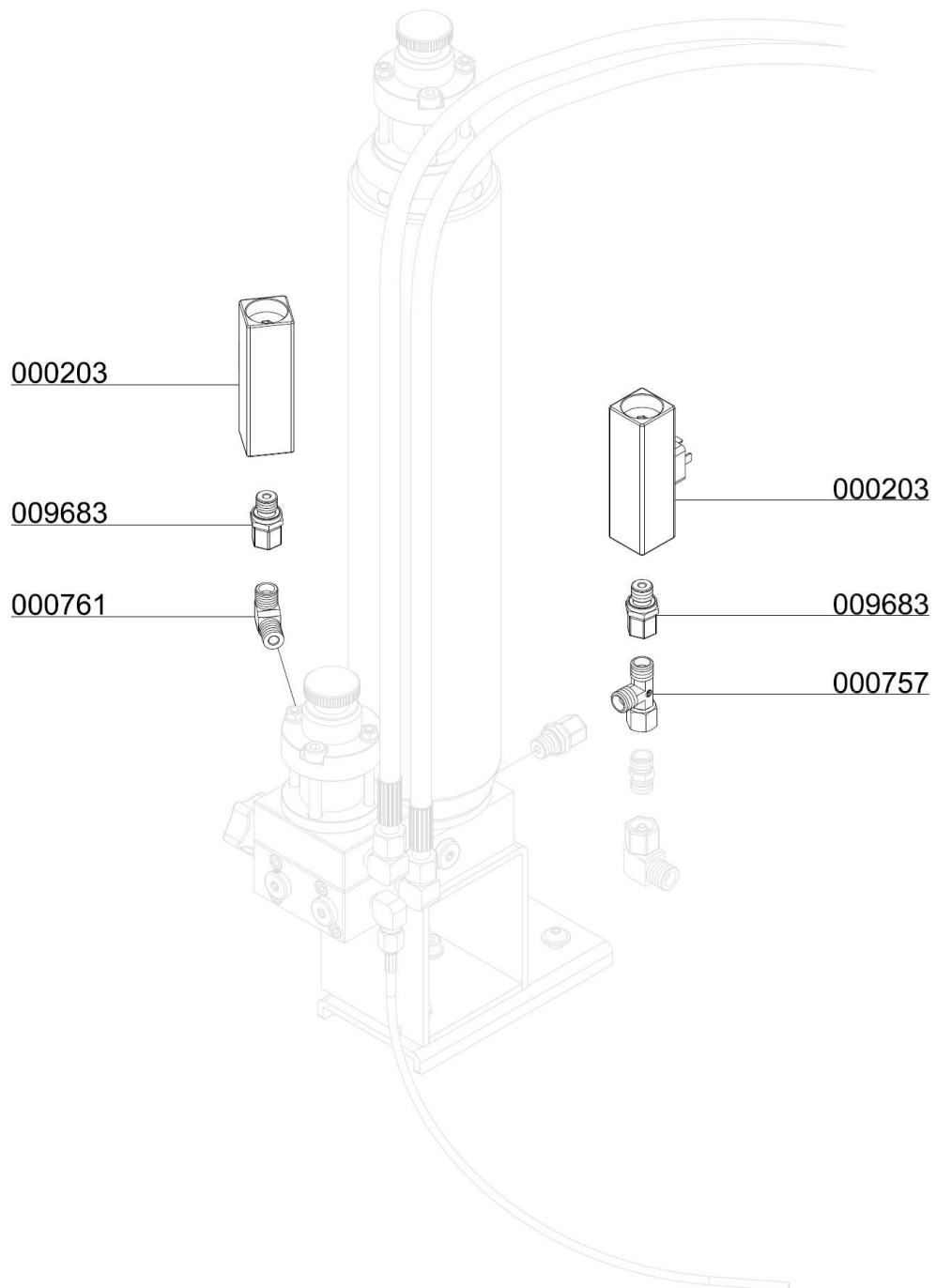

UMSCHALTEINRICHTUNG 200/300BAR

Detailansicht (zusätzlicher Füllschlauch)

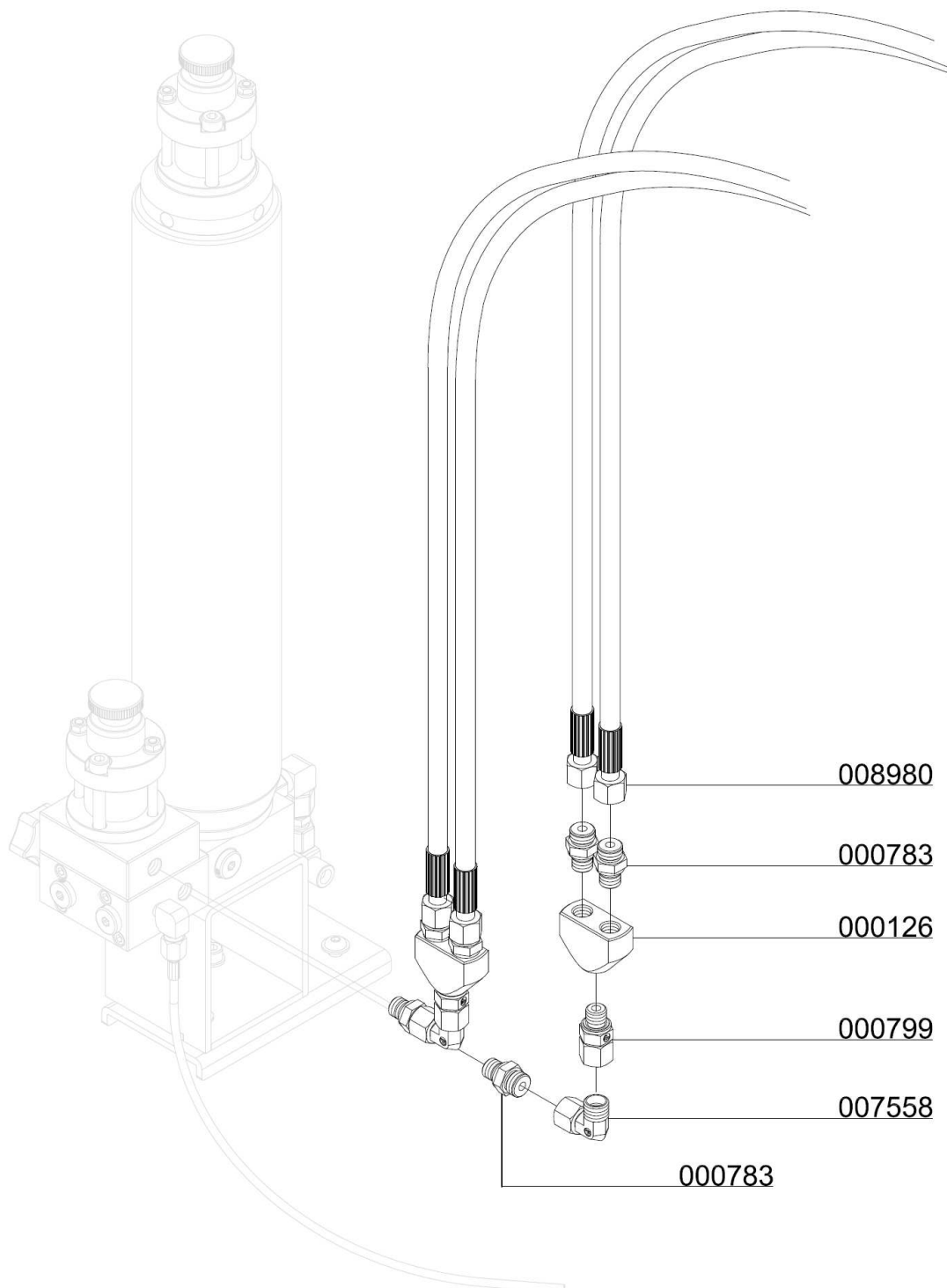



**200 / 300 BAR
PARALLELFÜLLDRUCKBETRIEB**

D

200 BAR / 300 BAR PARALLELFÜLLDRUCKBETRIEB

200 bar / 300 bar Parallelfülldruckbetrieb

Mit dieser Option ist es möglich parallel 200 bar und 300 bar zu füllen.

Hierbei wird an dem Kompressor ein Druckminderer, ein zweites Enddruck-Sicherheitsventil, sowie ein zweiter Fülldruckmanometer verbaut.

Zur optischen Unterscheidung der Fülldruckbereiche haben die jeweiligen DIN Handräder (*ggf. Faltenbälge*) folgende Farbkennzeichnung:

- 200 bar: schwarz
- 300 bar: rot



DIN Handräder 200 bar und 300 bar



Abb. Druckminderer: 330 / 225 bar



200 BAR / 300 BAR PARALLELFÜLLDRUCKBETRIEB

Ersatzteilliste

| Best.-Nr. / Order No. | Benennung | Description |
|-----------------------|---|--------------------------------|
| 000210 | Verteilerblock Alu | Distributor Block, alloy |
| 000233 | Sockel für Sicherheitsventil mit TÜV/CE | Base f. Safety Valve TÜV type |
| 000663 | Einbaumanometer mit Befestigungsbügel | Press. Gauge c/w fixing strap |
| 000721 | Verschraubung | Connection |
| 000726 | Verschraubung | Connection w/o nut& olive seal |
| 000738 | Gerade Verschraubung | Straight Connection |
| 000761 | Winkelverschraubung | Elbow Connection |
| 000764 | Winkelverschraubung | Elbow Connection c/w fixed nut |
| 000783 | Verschraubung | Straight Connection |
| 000838 | Verschlussstopfen | Plug |
| 001044 | Zylinderschraube | Allen Screw |
| 001159 | Stoppmutter | Lock Nut M8 |
| 001181 | U-Scheibe A8 | Washer A8 |
| 001244 | O-Ring | O-Ring, flange safety valve |
| 001428 | Druckminderer "High Flow" einstellbar | Pressure Reducer-Bolt version |
| 002281 | Verschraubung | Connection with fixed nut |
| 002506 | Einbaumanometer 0-250bar | Pressure Gauge 0-250bar |
| 003684 | Füllventil Kreuzbauweise | Filling Valve cross |
| 003685 | Füllventil Kreuzbauweise | Filling Valve cross |
| 004379 | Verschraubung - Edelstahl | Connect.(inlet press. reducer) |
| 004935 | Verschraubung | Elbow Connection |
| 008979 | Manometerschlauch 1560mm | Pressure Gauge Hose 1560 mm |
| 008980 | Hochdruckschlauch 1340mm | HP-Hose, Length: 1340 mm |
| 008995 | Winkelverschraubung | Elbow Connection |
| 010280 | Rohrleitung Ø8mm, komplett mit M.&S. | Pipe Ø8mm |
| 010281 | Rohrleitung Ø8mm, komplett mit M.&S. | Pipe Ø8mm |
| 010282 | Rohrleitung Ø6mm, komplett mit M.&S. | Pipe Ø6mm |

D

Ersatzteilliste

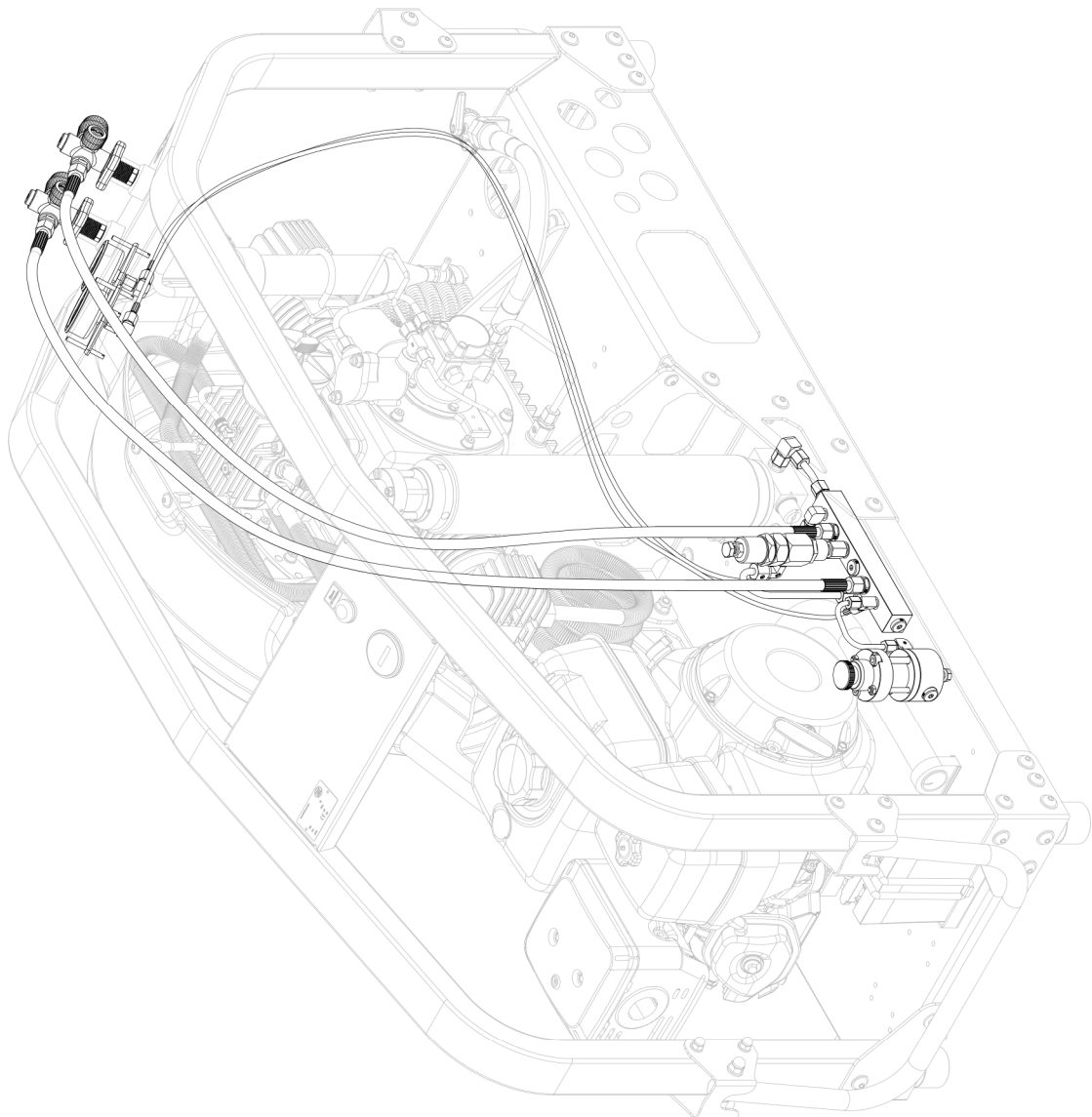

D

200 BAR / 300 BAR PARALLELFÜLLDRUCKBETRIEB

Ersatzteilliste

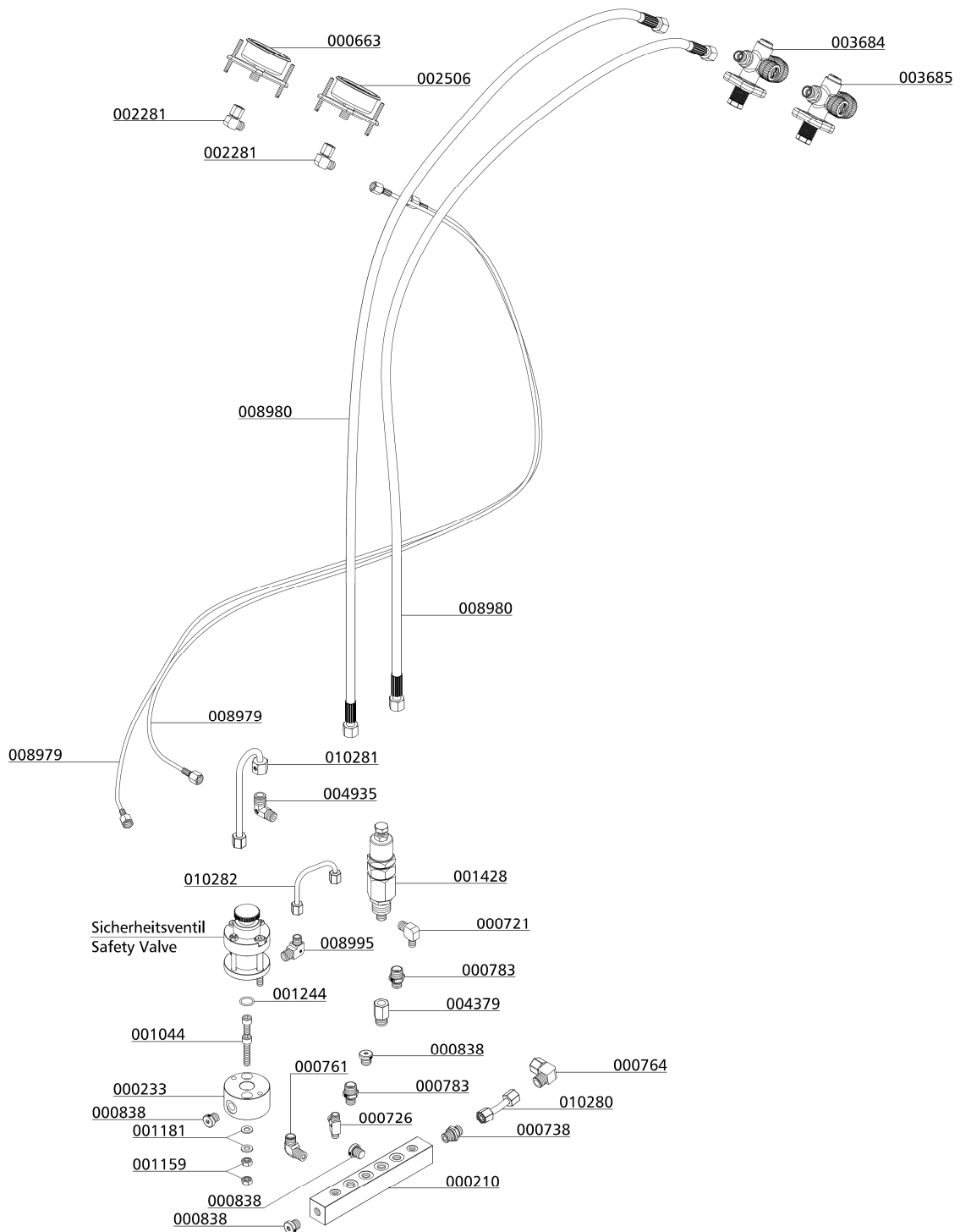

D



ÖLDRUCKMANOMETER

D

ÖLDRUCKMANOMETER

Öldruckmanometer

Der Öldruckmanometer zeigt den Öldruck des Kompressors während des Betriebs an. Er sollte zwischen den folgenden Werten liegen:

- min. + 2,0 bar
- max. + 3,0 bar

Liegt der Öldruck unterhalb des minimalen Wertes, kann dies folgende Ursachen haben:

- Falsche Kompressordrehrichtung (siehe Drehrichtungspfeil)
- Ölstand zu niedrig, zu wenig Öl im Kompressor
- Ölpumpenfilter verschmutzt
- Ölsaugrohr schadhaft / defekt
- Öltemperatur niedriger als +5°C - keine Schmierung möglich
- Öltemperatur zu hoch +120°C - Die Viskosität des Öls ist zu niedrig
- Ölpumpe defekt



Öldruckmanometer

D

Liegt der Öldruck oberhalb des maximalen Wertes kann dies folgende Ursachen haben:

- Niedrige Öltemperatur, zwischen +5°C und +10°C
- Sollte bei Erreichen der Betriebstemperatur wieder im Toleranzbereich liegen.

ÖLDRUCKMANOMETER

Ersatzteilliste

| Best.-Nr. / Order No. | Benennung | Description |
|-----------------------|---------------------------------------|-------------------------------|
| 000655 | Einbaumanometer mit Befestigungsbügel | Press.Gauge, glycerine, brass |
| 000721 | Verschraubung | Connection |
| 008934 | Manometerschlauch, Minimeßschlauch | Pressure Gauge Hose |

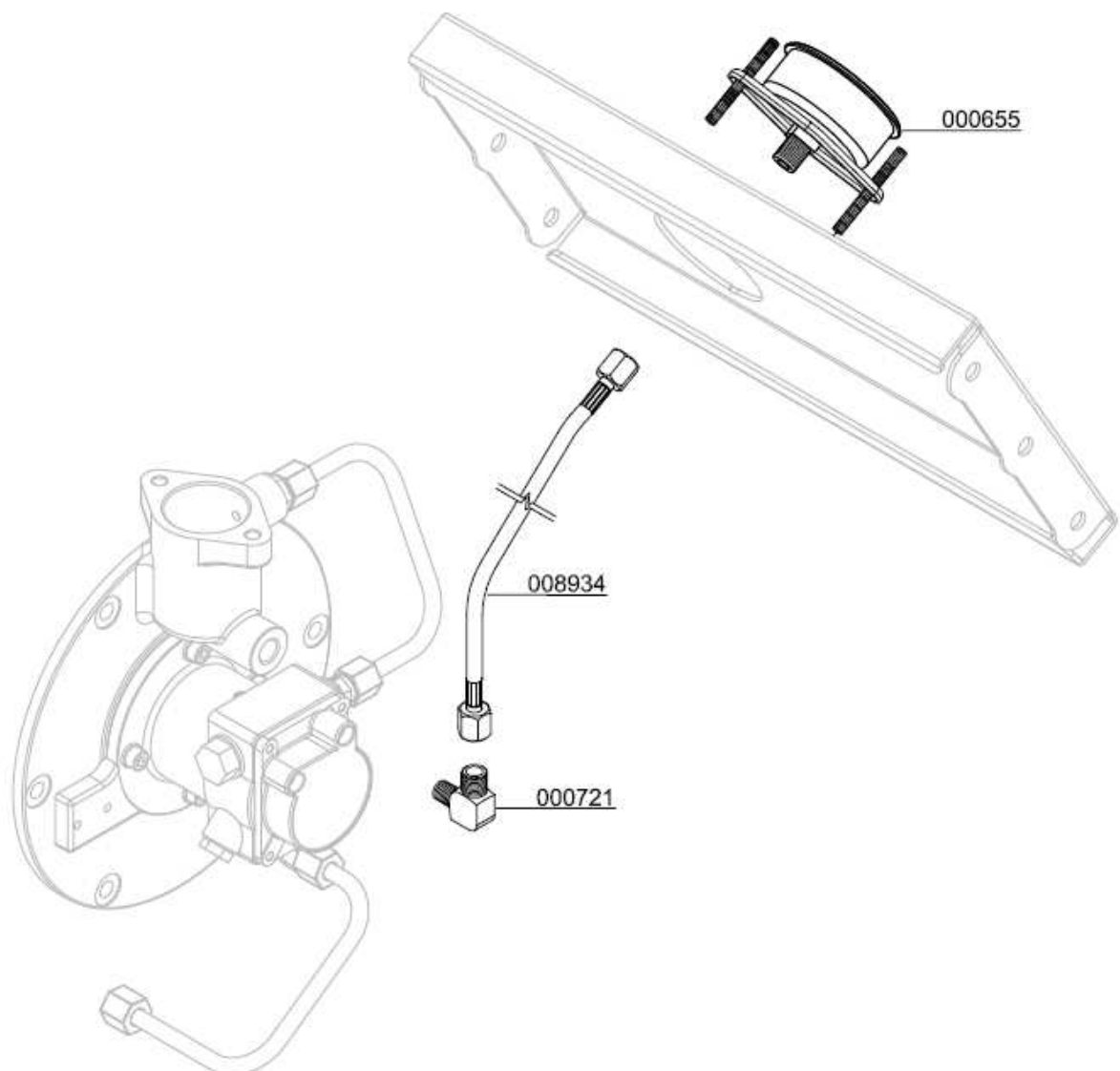

D



ÖLDRUCKÜBERWACHUNG

D

ÖLDRUCKÜBERWACHUNG

Öldrucküberwachung

Der Öldruck wird während des Betriebs der Anlage von einem Druckschalter überwacht. Sinkt der Öldruck unter den Minimaldruck von + 0,5 bar, wird der Kompressor automatisch abgeschaltet und die rote Warnlampe „Öldrucküberwachung“ leuchtet.

Dies kann folgende Ursachen haben:

- Falsche Kompressordrehrichtung (siehe Drehrichtungspfeil)
- Ölstand zu niedrig, zu wenig Öl im Kompressor
- Ölpumpensieb verschmutzt
- Ölansaugleitung schadhaft/defekt
- Öltemperatur niedriger als +5°C - keine Schmierung möglich
- Öltemperatur zu hoch +120°C – Die Viskosität des Öls ist zu niedrig
- Ölpumpe defekt



Öldrucküberwachung



ÖLDRUCKÜBERWACHUNG

Ersatzteilliste

| Best.-Nr. / Order No. | Benennung | Description |
|-----------------------|---------------------------------------|--------------------------------|
| 000655 | Einbaumanometer mit Befestigungsbügel | Press.Gauge, glycerine, brass |
| 000712 | Verschraubung | Connection w/o nut& olive seal |
| 000721 | Verschraubung | Connection |
| 000732 | Mutter | Union Nut 06L |
| 000733 | Schneidring 6 mm | Olive Seal SR 06 (Ø 6mm) |
| 001021 | Zylinderschraube | Allen Bolt |
| 001176 | U-Scheibe A5 | Washer A5 |
| 001525 | Druckschalter | Oil Pressure Switch |
| 008604 | VA Rohr "Ölpumpe - Öldruckschalter" | Pipe |
| 008934 | Manometerschlauch, Minimeßschlauch | Pressure Gauge Hose |

D

ÖLDRUCKÜBERWACHUNG

Detailansicht

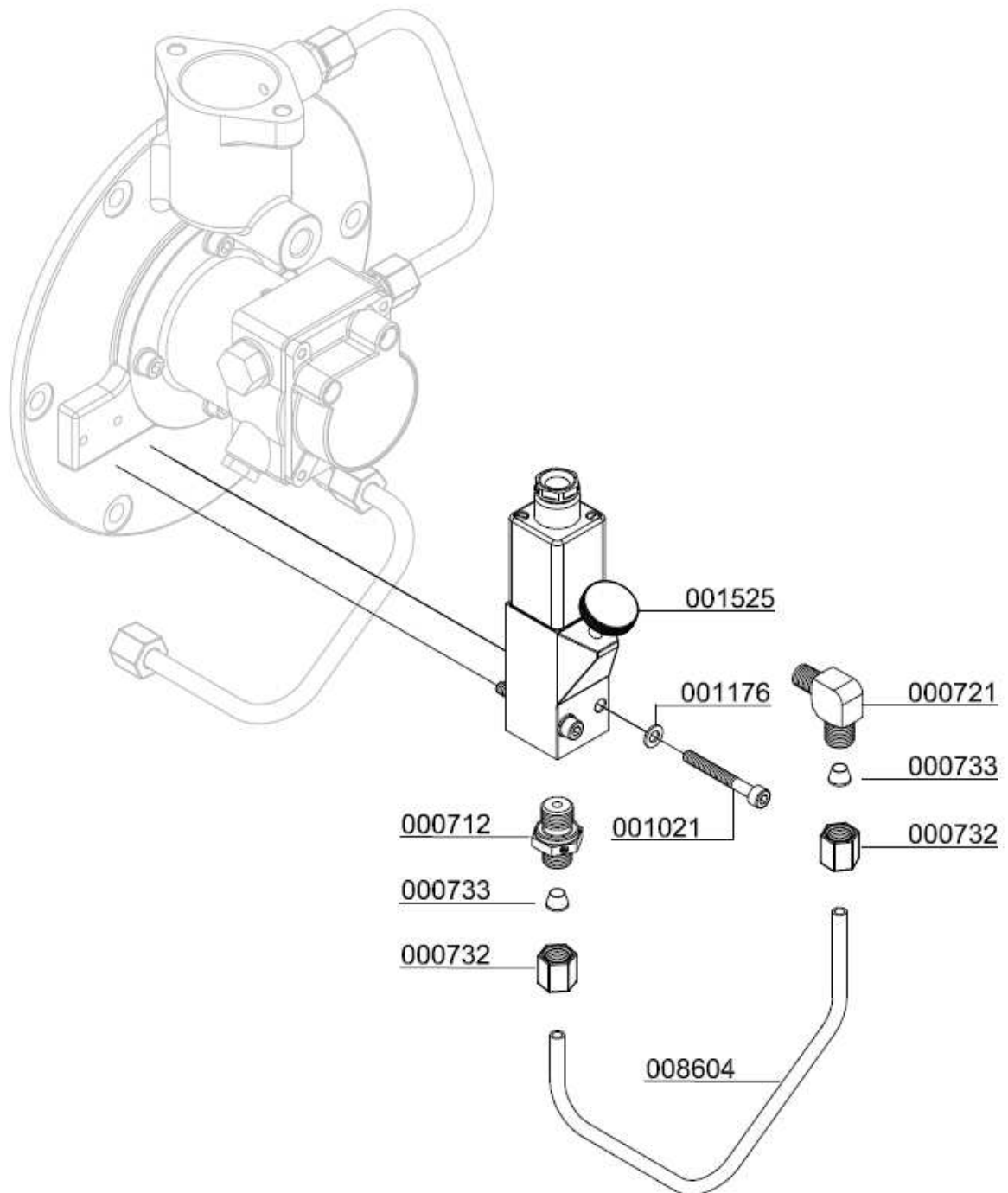

D

ÖLDRUCKÜBERWACHUNG

Detailansicht

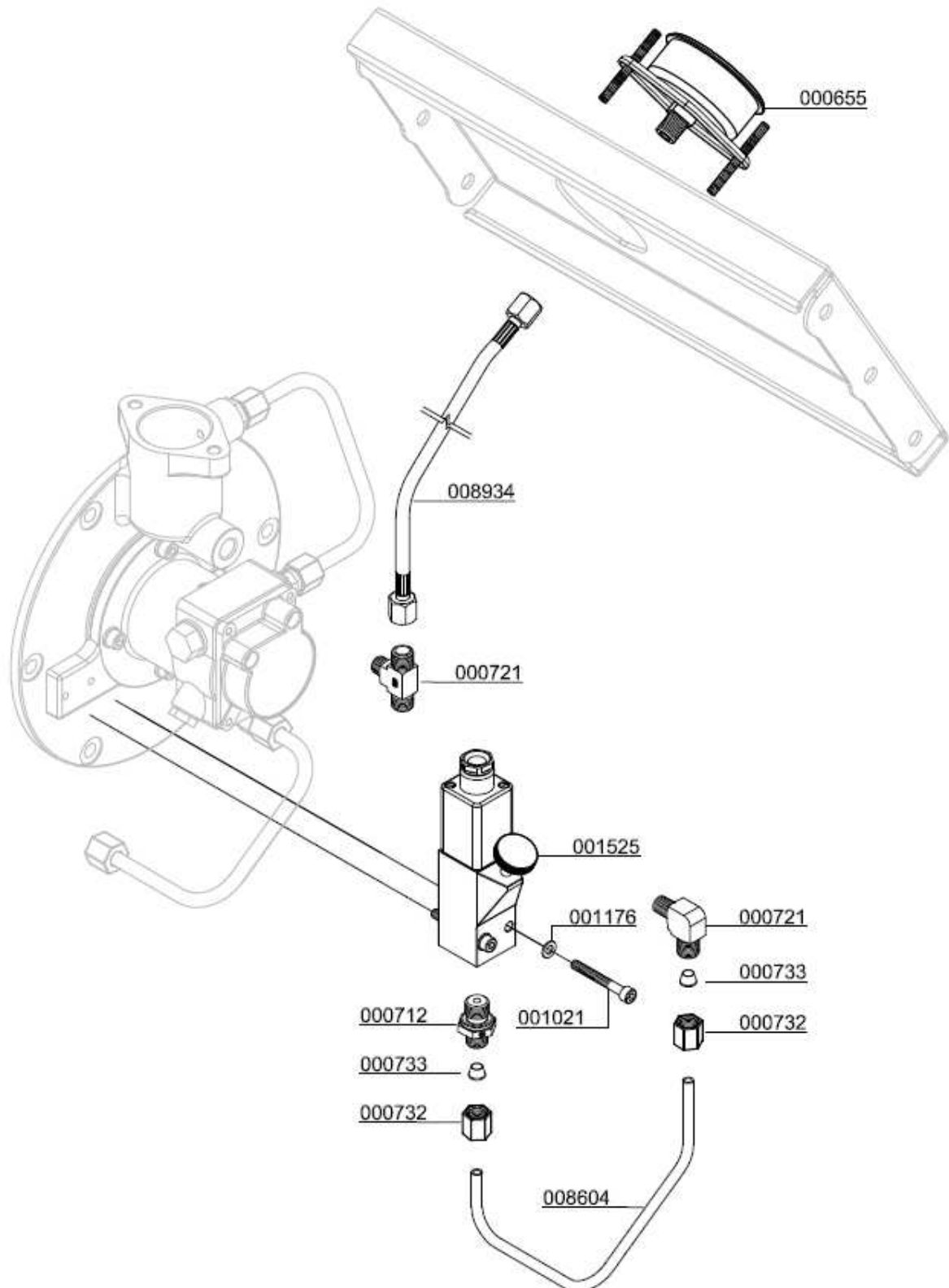

D



ÖLDRUCKÜBERWACHUNG

Baugruppe: Elektroschaltkasten / Assembly: Electro Box

| Best.-Nr. / Order No. | Benennung | Description |
|-----------------------|--|-------------------------------|
| 000498 | U-Scheibe A6 | Washer A6 |
| 001026 | Zylinderschraube | Allen Bolt |
| 001152 | Stopfmutter M5 | Lock Nut M5 |
| 001176 | U-Scheibe A5 | Washer A5 |
| 002090 | Betriebsstundenzähler 10-80 V | Hour counter 10-80 V |
| 004688 | Befestigungsadapter Wahlschalter | Clamp adapter selector switch |
| 004701 | Leuchtmelder, flach, rot | Indicator light, red |
| 004703 | Einlegeschild "Öldruck Oil Pressure" | Label "Oil Pressure" |
| 004704 | LED-Element, Front, rot, Kontrollleuchte | LED, red, indicator light |
| 005135 | Schlauchschelle | Hose clamp |
| 006090 | Flachkopfschraube | Cross Cheese Head Screw |
| 006859 | Klemmrahmen (Schildträger) | Label holder |
| 008778 | Batterie | Battery 12V, 9 Ah |
| 008971 | Kabeldurchführung | Grommet |
| 008972 | Rittal Klemmgehäuse | Terminal Box |
| 008974 | Kabelschutzschlauch FPAS 28 | Cable Protection Hose, 470mm |
| 008975 | Kabelverschraubung mit Mutter | Cable Glands with Nut |
| 008976 | Kabelverschraubung mit Mutter | Cable Glands with Nut |
| 009234 | Quertraverse | Transv. traverse (motor side) |
| 009238 | Schlüsselschalter | Keyswitch |
| 009240 | Halteblech Batterie | Bracket, Battery |

D

ÖLDRUCKÜBERWACHUNG

Baugruppe: Elektroschaltkasten / Assembly: Electro Box

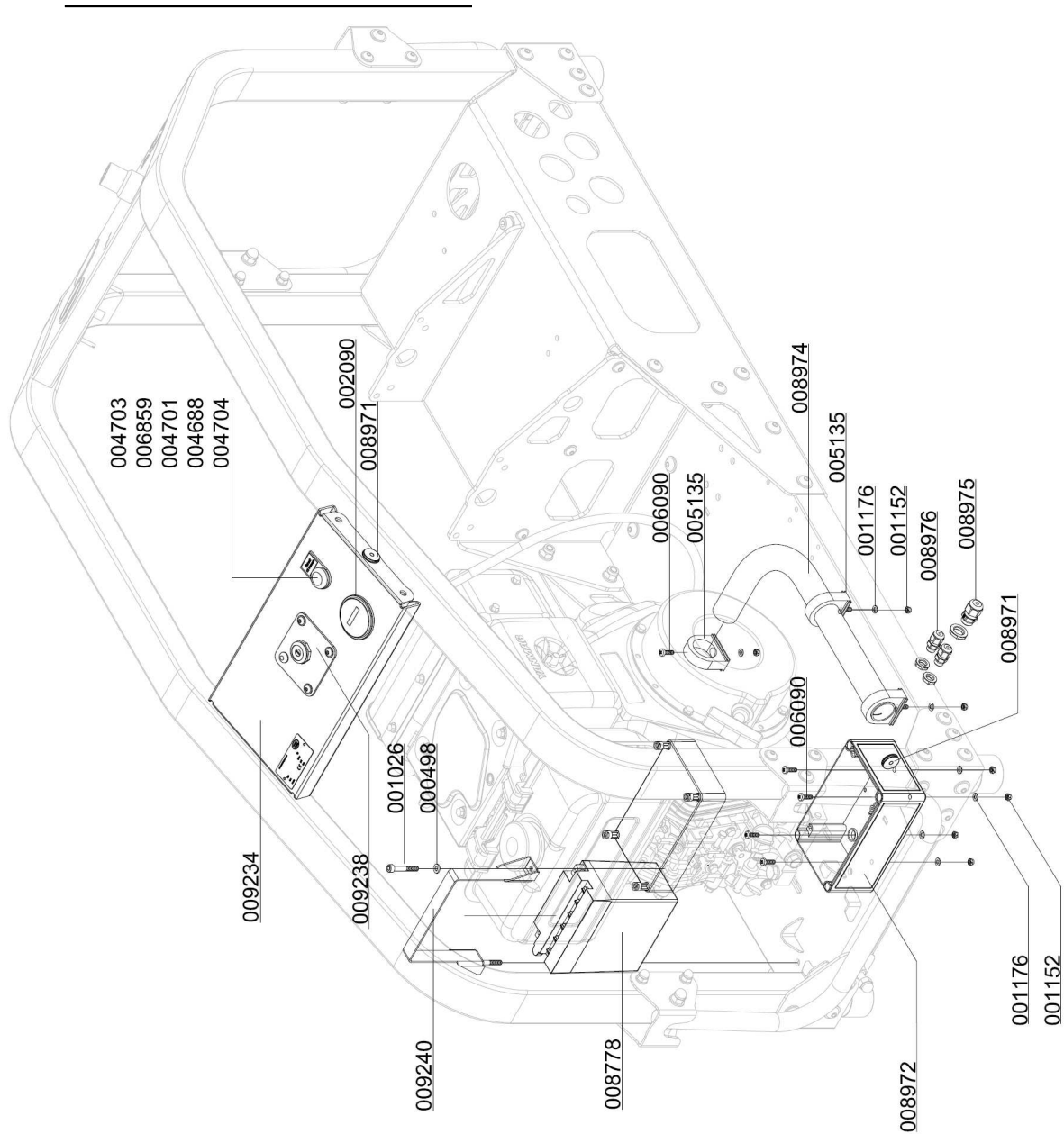

D



ZWISCHENDRUCKANZEIGE

D

ZWISCHENDRUCKANZEIGE

Zwischendruckanzeige

Jeder Druck, der 3 Verdichterstufen, wird durch einen separaten Manometer angezeigt. Dies hilft vor allem bei der Fehlersuche und macht eine frühzeitige Erkennung von Defekten möglich.

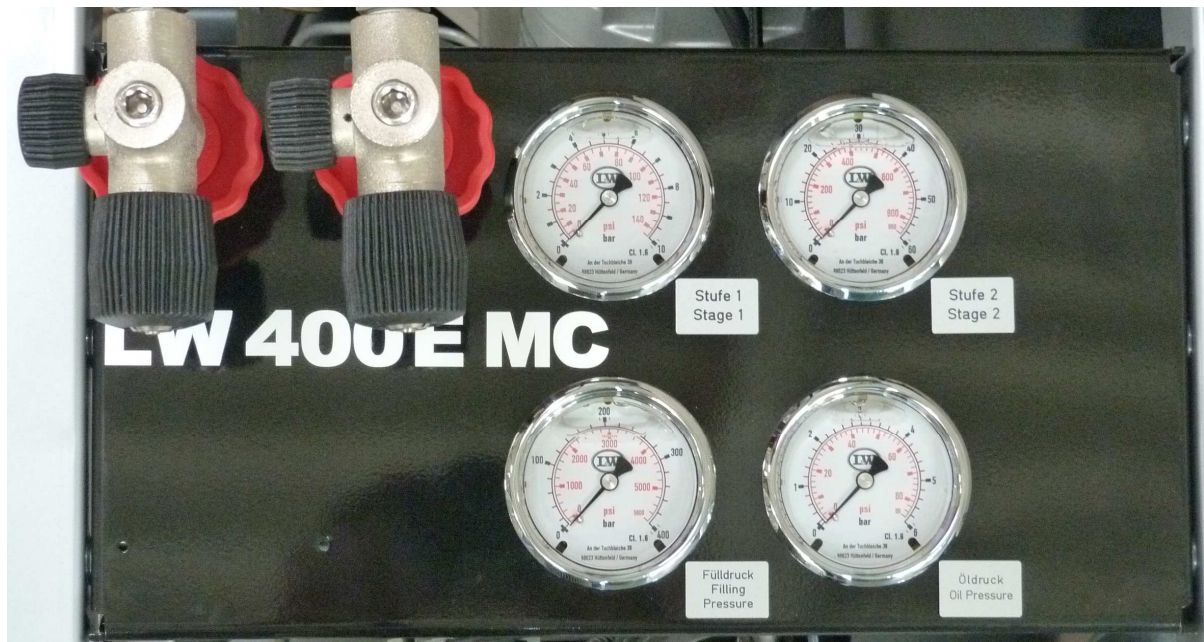

Die angezeigten Zwischendrucke sind vom eingestellten Enddruck abhängig.

Bei einem Enddruck von 300 bar sollten die Manometer folgende Werte anzeigen:

1. Stufe: ca. 6 bar
2. Stufe: ca. 58 bar
3. Stufe: ca. 300 bar



ZWISCHENDRUCKKANZEIGE

Ersatzteillisten

| Best.-Nr. / Order No. | Benennung | Description |
|-----------------------|---------------------------------------|--------------------------------|
| 000663 | Einbaumanometer mit Befestigungsbügel | Press. Gauge c/w fixing strap |
| 000710 | Verschraubung | Connection w/o nut& olive seal |
| 000721 | Verschraubung | Connection |
| 002507 | Einbaumanometer glyzeringefüllt | Pressure Gauge 0-10bar |
| 005539 | Einbaumanometer glyzeringefüllt | Pressure Gauge 0-100bar |
| 008925 | Quertraverse Füllventil | Transv. traverse (fil. valve) |
| 008935 | Manometerschlauch, Minimeßschlauch | Pressure Gauge Hose, 290 mm |

D

ZWISCHENDRUCKKANZEIGE

Detailansicht

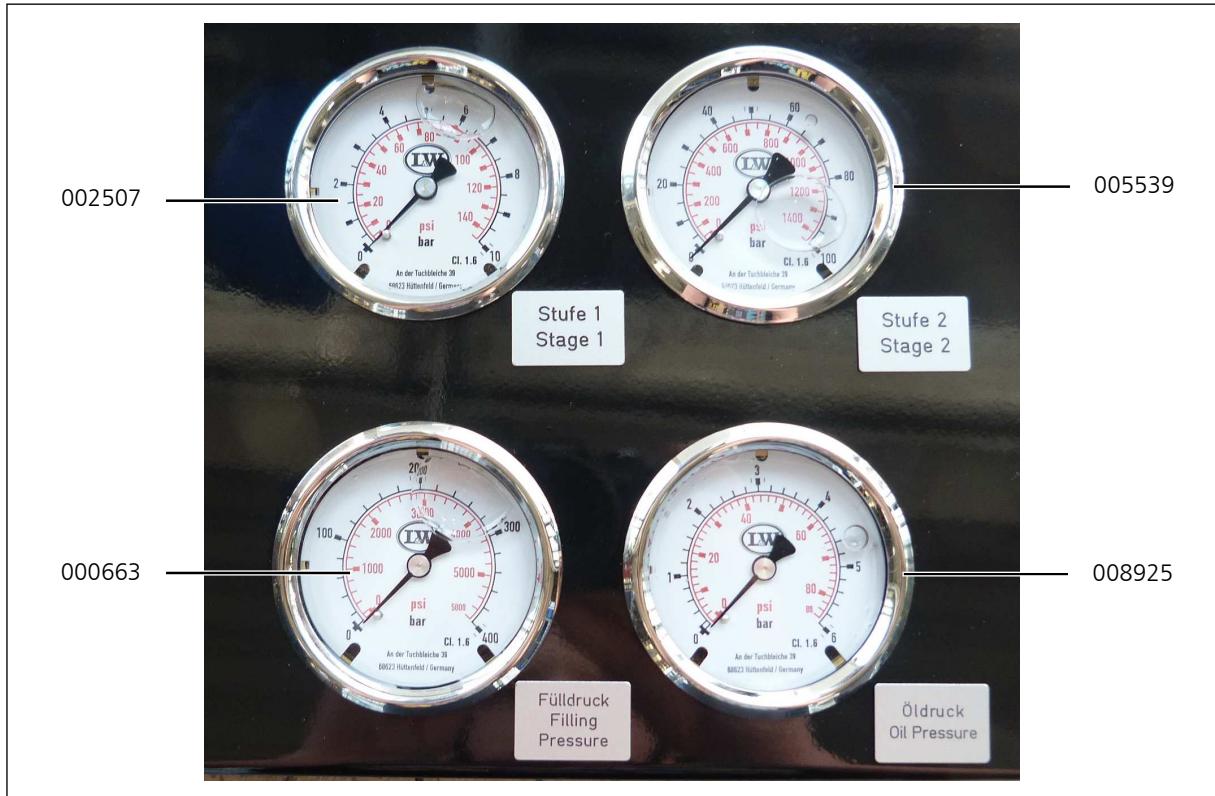

D

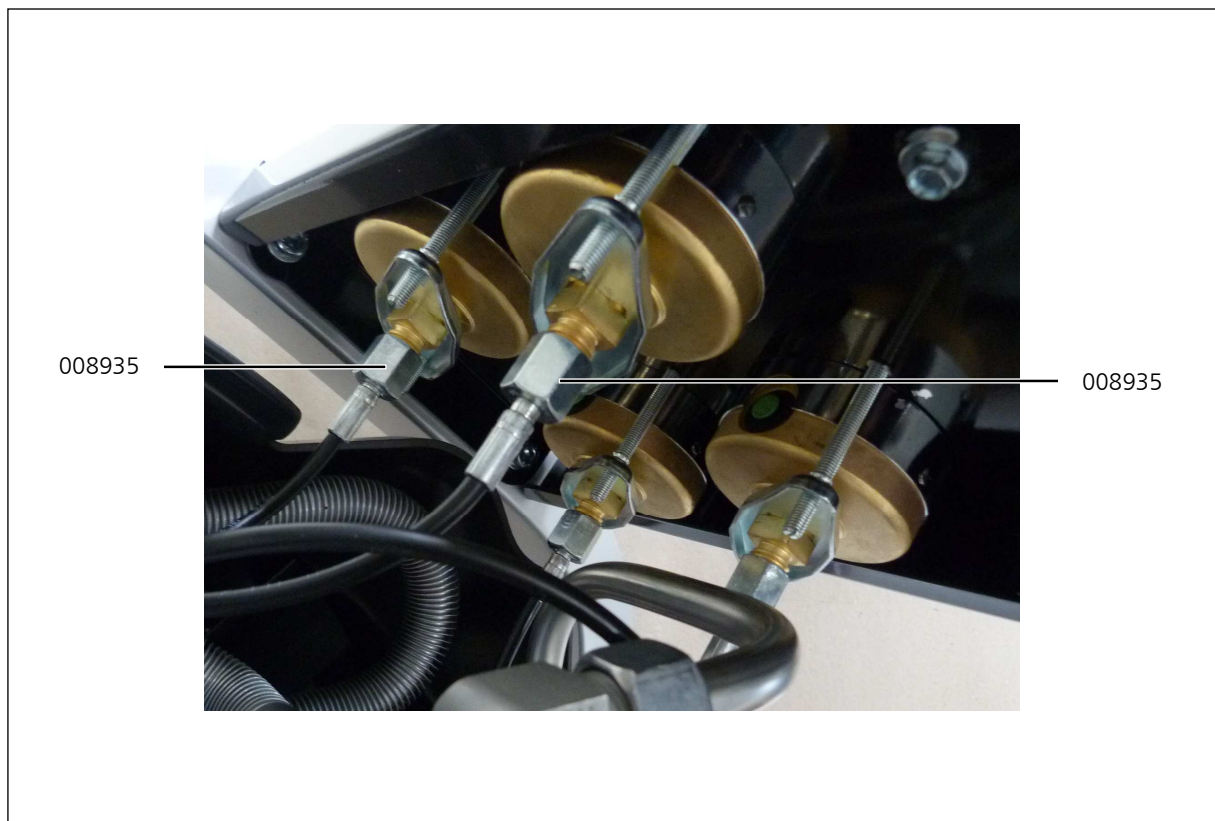

ZWISCHENDRUCKKANZEIGE

Detailansicht

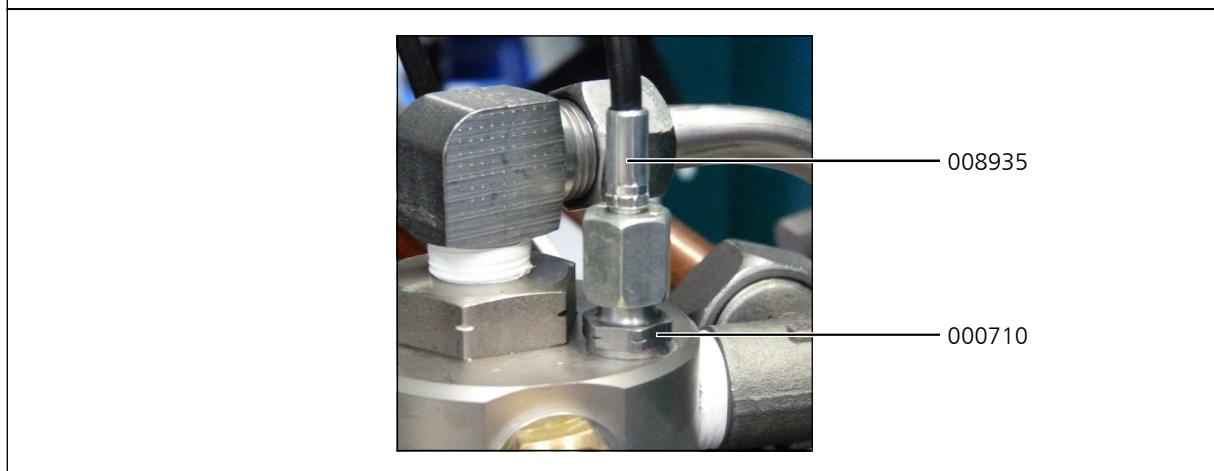
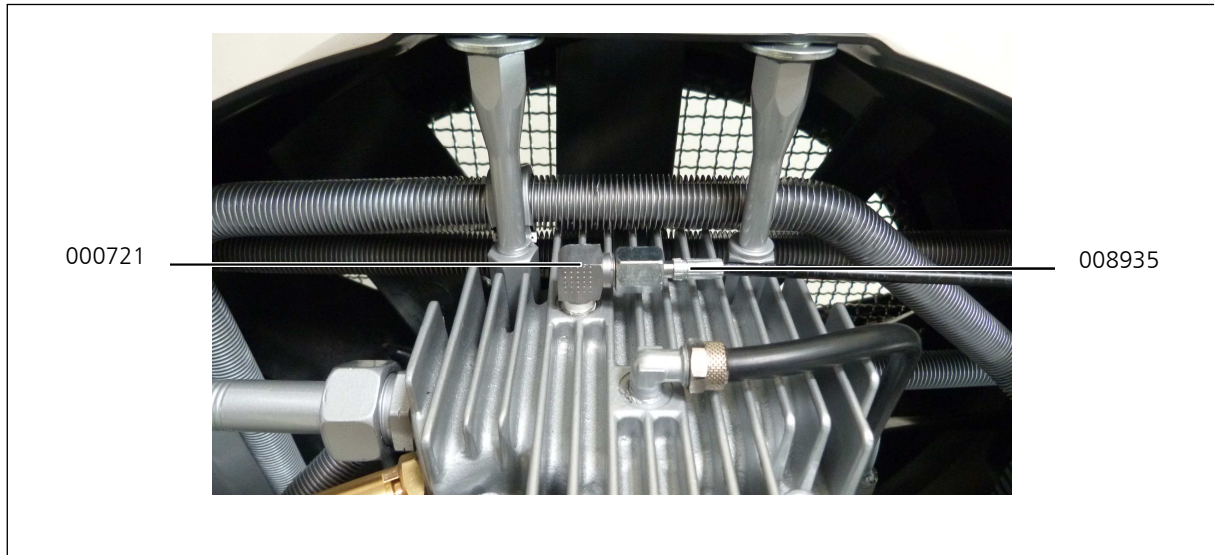



ZYLINDERKOPFTEMPERATUR ÜBERWACHUNG

D

ZYLINDERKOPFTEMPERATURÜBERWACHUNG

Zylinderkopftemperaturüberwachung

Die Zylinderkopftemperatur wird während des Betriebs der Anlage von einem Temperaturfühler am Zylinderkopf der Hochdruckstufe überwacht. Überschreitet die Zylinderkopftemperatur den Maximalwert von +160° C, wird der Kompressor automatisch abgeschaltet und die rote Warnlampe „Zylinderkopftemperaturüberwachung“ leuchtet.

Dies kann folgende Ursachen haben:

- Die Entlüftung des Kompressorraums ist nicht ausreichend
- Kühlluftstrom unzureichend
- Kühlrohre verschmutzt



Vorsicht

Verbrennungsgefahr!

Lassen Sie die Anlage abkühlen bevor Sie mit der Fehlersuche beginnen.

D

ZYLINDERKOPFTEMPERATURÜBERWACHUNG

Ersatzteillisten

| Best.-Nr. / Order No. | Benennung | Description |
|-----------------------|--------------------------------|------------------------------|
| 004726 | Display | Display |
| 005585 | Sensor | Sensor |
| 007444 | Ventilkopf (Spezielle Version) | Valve Head (special version) |

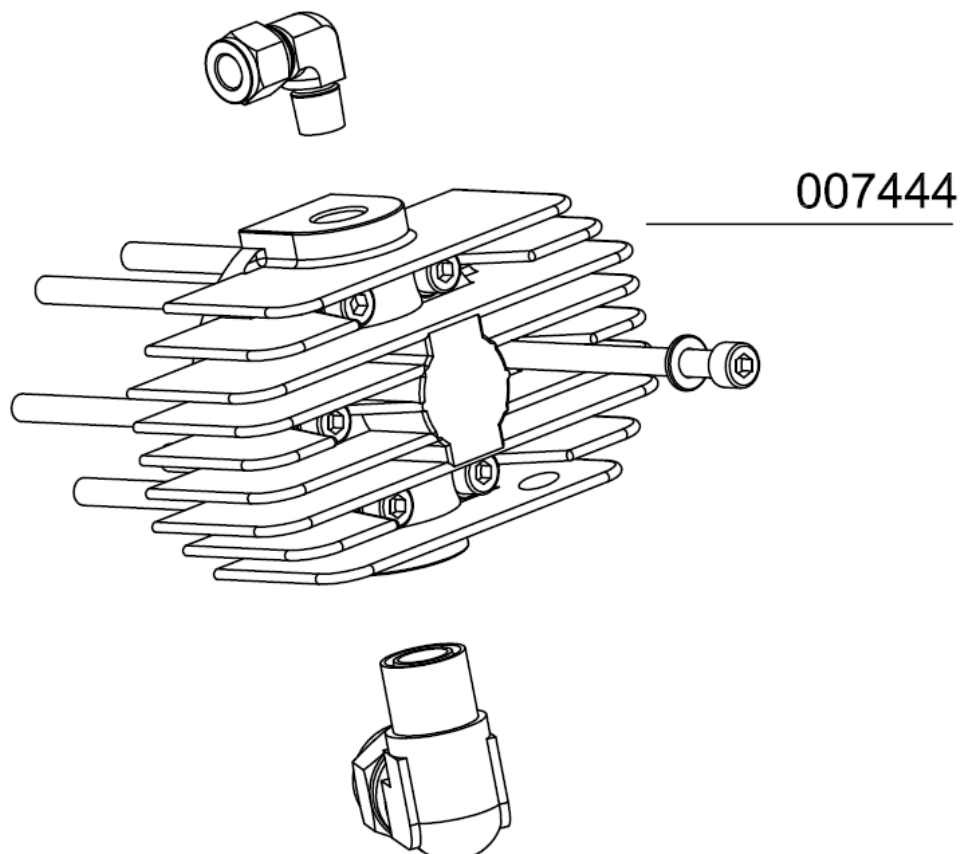
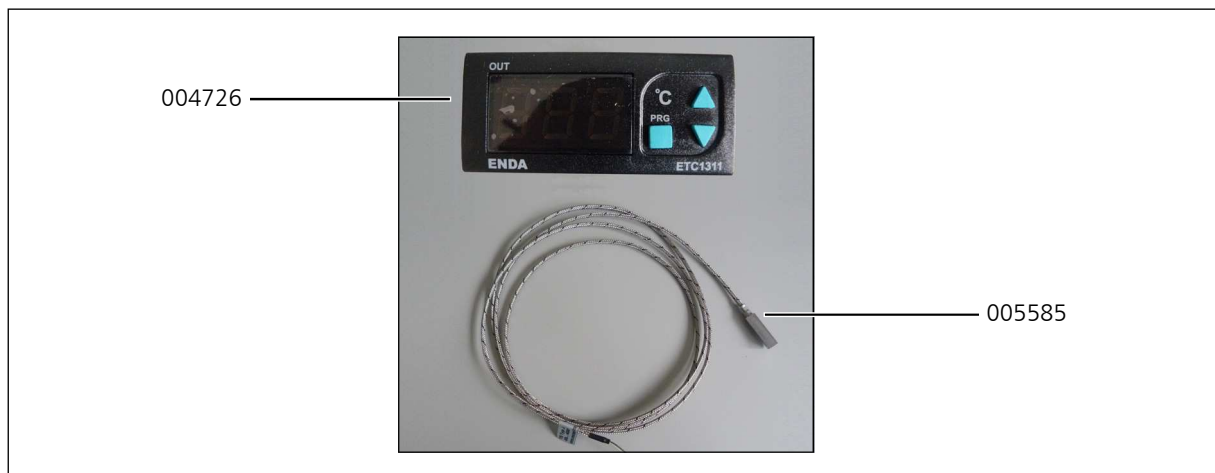



AIR COOLER ANSCHLUSS KIT

D

AIR COOLER ANSCHLUSS KIT

Air Cooler Anschluss Kit

Um das Anschließen eines Air Coolers zu erleichtern bieten wir mit dem Air Cooler Anschluss Kit die ideale Voraussetzung für eine einfache und zeitsparende Installation / Nachrüstung.

Die Verrohrung im Inneren des Kompressors ist vollständig abgeschlossen. Sie müssen lediglich den äußeren Rohrbogen entfernen und den Air Cooler gemäß der Anschlussbezeichnung (Eingang / Ausgang) anschließen.

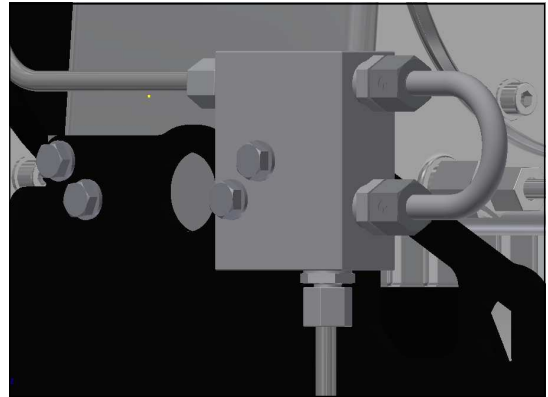

Air Cooler Anschluss Kit

Anschließen des Air Cooler Anschluss Kits.

- Der Ausgang des Air Cooler Adapters muss mit dem Eingang des Air Coolers verbunden werden.
- Der Eingang des Air Cooler Adapters muss mit dem Ausgang des Air Coolers verbunden werden.

Für einen Betrieb Ihrer Anlage ohne Air Cooler können Sie einfach den Rohrbogen wieder einsetzen und Ihr Kompressor kann sofort weiter betrieben werden.

Verbindungsschläuche

Das Air Cooler Anschluss Kit beinhaltet keine Hochdruckschläuche. Wir bieten unterschiedliche Länge und Spezifikation an. Bitte fragen Sie nach Details.



AIR COOLER ANSCHLUSS KIT

Ersatzteilliste

| Best.-Nr. / Order No. | Benennung | Description |
|-----------------------|--------------------------------|------------------------------|
| 000738 | Verschraubung | Connection |
| 000783 | Verschraubung | Straight Connection |
| 001055 | Zylinderschraube | Allen Bolt |
| 001181 | U-Scheibe A8 | Washer A8 |
| 008949 | Rippenrohrkühler 3. Stufe | Finned Cooler Pipe 3rd Stage |
| 008950 | Verbindungsrohr, VA Ø8mm | Connecting Pipe, Air Cooler |
| 008951 | Verbindungsrohrbogen, VA Ø10mm | Connecting Pipe, Air Cooler |
| 008952 | Adapter Air Cooler | Adapter Air Cooler |

D

AIR COOLER ANSCHLUSS KIT

Detailansicht

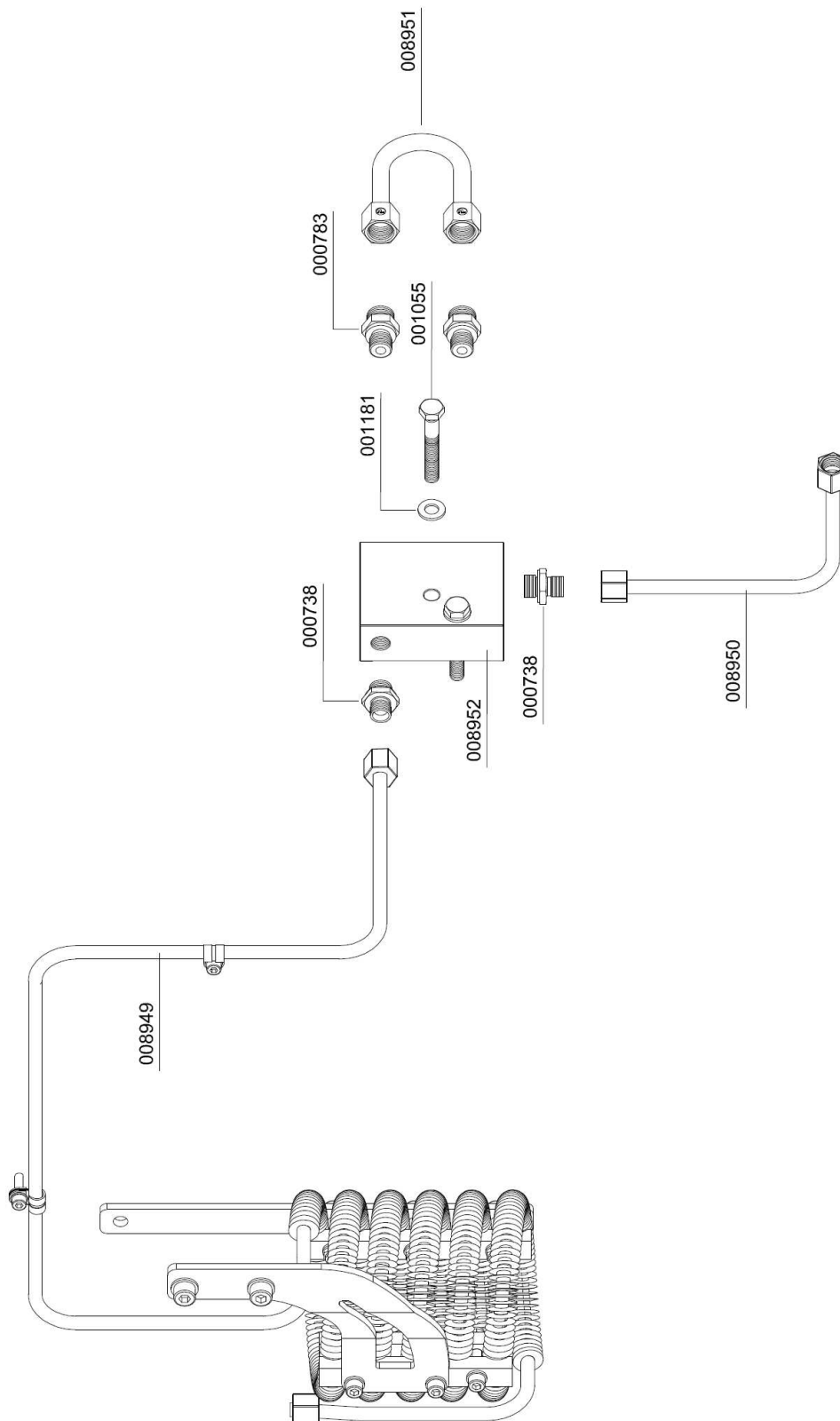

D



ANLAGEN

E



Betriebsanleitung für Sicherheitsventile des Typs SIV 1 und SIV 2

WICHTIG!

VOR GEBRAUCH DES PRODUKTS SORGFÄLTIG LESEN.

AUFBEWAHREN FÜR SPÄTERES NACHSCHLAGEN.

Die Betriebsanleitung ist Teil des Produkts und enthält die für dessen Nutzung wichtigen Informationen. Sie muss als gedrucktes Dokument am Betriebsort des Druckgeräts vorliegen und während des gesamten Produktlebens aufbewahrt werden. Bei Bedarf stellen wir Ihnen Referenzkopien, nachfolgende Änderungen oder Ergänzungen und andere hilfreiche Informationen zur Verfügung.

Funktion und Anwendungsbereich

Das Sicherheitsventil dient zur Absicherung von druckbeaufschlagten Bauteilen, z. B. von Rohrleitungen und Druckbehältern, oder zur Eigensicherung von Kompressoren. Es kann für ungiftige, neutrale und nichtklebende saubere Gase aus Druckgeräten etc. in der Atem- und Industrietechnik (z. B. Luft, Stickstoff, inerte Gase, Edelgase aus Kompressoren) eingesetzt werden.

⚠ Sicherheitshinweise

Das Sicherheitsventil darf nur in technisch einwandfreiem Zustand sowie bestimmungsgemäß, sicherheits- und gefahrenbewusst, unter Beachtung der Betriebsanleitung benutzt werden.

Das Sicherheitsventil darf nur verwendet werden wenn sichergestellt ist, dass das maximal abzublasende Volumen die Kapazität des Sicherheitsventils nicht übersteigt.

Das Sicherheitsventil darf nur für die dafür vorgesehenen Medien eingesetzt werden. Für den Fall, dass die abzublasenden Medien keine Ähnlichkeit mit den bei der Abnahme/Einstellung des Sicherheitsventils verwendeten Prüfmedien (in der Regel Luft) aufweisen, sind abweichende Eigenschaften, z. B. im Hinblick auf das chemische Verhalten, Neigung zu Verbackungen, bei der Abnahmeprüfung bzw. Prüfung vor Inbetriebnahme der Druckgeräte zu berücksichtigen.

Technische Daten und Kennzeichnung des Sicherheitsventils

Die Sicherheitsventile vom Typ SIV 1 und SIV 2 sind EG-baumustergeprüft (Modul B gemäß Richtlinie 97/23/EG) und VdTÜV-bauteilgeprüft; ihnen wurden die VdTÜV-Bauteilkennzeichen 989 bzw. 1140 zuerkannt. Zur Erfüllung der grundlegenden Sicherheitsanforderungen der Druckgeräte-Richtlinie wurde das AD 2000-Regelwerk angewandt.



| | |
|---|--|
| Einstelldruck: | siehe Kennzeichnung (Rändelschraube) |
| Maximal zulässiger Druck (PS): | 350 bar |
| Zulässige min./max. Temperatur (TS): | 0/50 °C |
| Zuerkannter Ausflussvolumenstrom: | Einstelldruck zwischen 100 und 159 bar: 750 l/min Einstelldruck zwischen 160 und 350 bar: 1100 l/min |
| Geeignete Medien: | nicht-korrosive Gase der Fluidgruppe 2 (ungiftige, neutrale und nichtklebende saubere Gase) |
| Nennweite (DN): | 20 |
| Gehäusewerkstoff: | EN AW-ALSi1MgMn F31 EN AW 6082 T6 DIN EN 573-3 |
| Bauteilkennzeichen: Darin bedeuten | <p>TÜV • SV • 14 - 989 • 5 • G • \dot{v} • p bzw. TÜV • SV • 14 - 1140 • 5 • G • \dot{v} • p</p> <p>TÜV Prüfstelle TÜV SV Sicherheitsventil 14 Jahr der erstmaligen Erteilung bzw. Jahr der Verlängerung des Bauteilkennzeichens 989 bzw. 1140 VdTÜV-Bauteilprüfnummer 5 engster Strömungsdurchmesser in mm G vorgesehen zum Abblasen von ungiftigen, neutralen und nichtklebenden sauberen Gasen aus Druckgeräten in der Atem- und Industrietechnik (z. B. Luft, Stickstoff, inerte Gase, Edelgase aus Kompressoren)</p> <p>\dot{v} zuerkannte Ausflussvolumenströme (750 l/min für Drücke zwischen 100 bar und 159 bar; 1.100 l/min für Drücke zwischen 160 bar und 350 bar)</p> <p>p Einstellüberdruck in bar (100 ... 350 bar)</p> |
| Seriennummer: | |
| Herstelljahr: | |
| Hersteller: | LENHARDT & WAGNER GmbH An der Tuchbleiche 39 68623 Lampertheim-Hüttenfeld |

Die Sicherheitsventile sind mit folgender Kennzeichnung versehen:

VdTÜV-Bauteilkennzeichen Kennnummer der benannten Stelle Werkstoff Hersteller z. B. TÜV.SV.12-989.5.G.V.P CE 0091 AlMgSi1 F31 Lenhardt & Wagner. Die Gehäuse der Sicherheitsventile sind mit dem jeweiligen Einstelldruck, dem Herstelljahr und der Seriennummer gekennzeichnet.

Die Position der einzelnen Angaben geht aus der folgenden Abbildung eines Sicherheitsventils mit Montagesockel hervor.



Um ein Verstellen des Einstelldrucks zu verhindern, werden sämtliche Sicherheitsventile ab Werk mit einer Plombe versehen; die Plombe ist mit TÜV HE gekennzeichnet.

⚠ Sicherheitshinweis: Ein Sicherheitsventil, an dem die Plombe entfernt wurde, ist vor weiterer Benutzung zum Hersteller zwecks Instandsetzung/Reparatur einzusenden. Reparaturen durch nicht vom Hersteller autorisiertes Personal sind nicht zulässig.

Transport und Lagerung

Sicherheitsventile müssen behutsam transportiert und trocken, vor Staub und anderen Verschmutzungen und direkter Sonneneinstrahlung geschützt und eben gelagert werden. Starke Erschütterungen sind zu vermeiden. Zur Vermeidung von Schäden müssen sie vor einem Versand sorgfältig verpackt werden.

Montage einschließlich Verbindung verschiedener Druckgeräte

Generelle Hinweise:

Das Sicherheitsventil muss direkt auf dem zu schützenden Behälter und/oder der Anlage angebracht werden. Absperrrichtungen zwischen dem zu schützenden Druckgerät und dem Sicherheitsventil sind unzulässig.

⚠ Sicherheitshinweis: Für die Montage des Sicherheitsventils sind ausschließlich Schrauben der Festigkeitsklasse 8.8, welche die Anforderungen des AD 2000-Merkblatts W 7 erfüllen, zu verwenden.

Das Sicherheitsventil darf ausschließlich in senkrechter Position eingebaut werden.

Der freie Querschnitt des verwendeten Anschlusses muss größer sein als der Eintrittsquerschnitt des Sicherheitsventils 6 mm).

Das Ventil muss gegen schädigende äußere Einflüsse, die funktionshemmend sein können, (z. B. vor Spritzwasser, Witterungseinflüssen, wie Vereisung, starken Vibrationen) geschützt werden.

Montage:

1. Sicherheitsventil-Sockel mit einem sauberen Lappen reinigen.
2. Den Einsteckzapfen des Sicherheitsventils samt O-Ring mittels 1 bis 2 Tropfen Öl einölen. (L&W Artikel-Nr.: 008500 -Inhalt: 30 ml)
3. Sicherheitsventil bis zum Anschlag in den Sockel stecken.
4. Mit den beiden M8-Inbusschrauben der Festigkeitsklasse 8.8 das Sicherheitsventil befestigen. (Anzugsmoment: 10 Nm)
5. Die gerändelte Entlüftungsschraube gegen den Uhrzeigersinn bis zum oberen Anschlag herausdrehen.
6. Die Anlage starten, auf Dichtigkeit und einwandfreie Funktion prüfen.

Inbetriebnahme

Nach korrekter Montage ist das Sicherheitsventil einsatzfähig.

Hinweis: Das Sicherheitsventil verfügt über eine Anlüftvorrichtung (Rändelschraube). Durch Drehen der Rändelschraube im Uhrzeigersinn kann das Ventil – und somit auch das Endfiltergehäuse – komplett entlüftet werden. Im normalen Betriebszustand ist die Rändelschraube bis zum oberen Anschlag im Gegenuhrzeigersinn herauszudrehen. Ein integrierter Sicherungsring verhindert hierbei, dass die Schraube komplett herausgeschraubt werden kann.

Benutzung

Das Sicherheitsventil darf nur in technisch einwandfreiem Zustand sowie bestimmungsgemäß, sicherheits- und gefahrenbewusst, unter Beachtung der Betriebsanleitung benutzt werden.

⚠ In einem Notfall zu ergreifende Maßnahmen: Sollte ein Sicherheitsventil abblasen, ist die Anlage unverzüglich abzuschalten und die Fehlerursache zu untersuchen.

Für das Ansprechen des Sicherheitsventils gibt es zwei mögliche Gründe:

1. Das Sicherheitsventil ist defekt und bläst schon bei Drücken unterhalb des Ansprechdrucks ab.

In diesem Falle sollte das Sicherheitsventil umgehend zum Hersteller zur Instandsetzung eingeschickt oder durch ein neues Sicherheitsventil ersetzt werden.

2. Das Sicherheitsventil öffnet ordnungsgemäß, die Ursache liegt somit an der Anlage.

Der Fehler an der Anlage muss vor dem weiteren Füllbetrieb festgestellt und behoben werden.

 Hinweis: Einrichtungen zur Druckbegrenzung sind so auszulegen, dass der Druck nicht betriebsmäßig den maximal zulässigen Druck überschreitet. Nur eine kurzzeitige Drucküberschreitung um maximal 10 % des zulässigen Druckes ist zulässig. Häufiges oder dauerhaftes Öffnen des Sicherheitsventils kann eine Beschädigung des Sicherheitsventils zur Folge haben.

 Hinweis:
Reparaturarbeiten an Kompressoren dürfen ausschließlich von geschultem und befähigtem Personal ausgeführt werden.

Demontage des Sicherheitsventils

1. Das Sicherheitsventil sowie das angeschlossene Druckgerät durch Drehen der Rändelschraube im Uhrzeigersinn komplett entlüften.

 Sicherheitshinweis: Nur, wenn sichergestellt ist, dass die gesamte Anlage drucklos ist, dürfen die folgenden Arbeitsschritte durchgeführt werden.

2. Die beiden M8-Befestigungsschrauben mit einem 6-mm-Inbusschlüssel lösen und entfernen.

3. Das Sicherheitsventil kann nun durch Drehen bei gleichzeitigem Ziehen aus dem Sockel herausgenommen werden.

Wartung einschließlich Inspektion durch den Benutzer:

Das Sicherheitsventil ist in regelmäßigen Abständen auf Funktion und Betriebssicherheit zu überprüfen.

Für die Benutzung von Arbeitsmitteln bzw. den Betrieb überwachungsbedürftiger Anlagen gilt in Deutschland die Betriebssicherheitsverordnung (BetrSichV); in anderen Ländern sind die entsprechenden nationalen Regelungen zu beachten. Sicherheitsventile, die im Ausland eingesetzt werden, müssen entsprechend den im Bestimmungsland geltenden nationalen Regelungen für Sicherheit und Gesundheitsschutz bei der Benutzung von Arbeitsmitteln bzw. beim Betrieb von überwachungsbedürftigen Anlagen geprüft werden.

Das Sicherheitsventil ist mindestens jährlich auf eventuelle Schäden zu inspizieren und einer Funktionsprüfung zu unterziehen, in Abhängigkeit von den Einsatzbedingungen und der Benutzungsdauer auch häufiger. Des Weiteren sind Verunreinigungen zu beseitigen und ist Schmieröl in die Bohrung am Distanzring (siehe folgende Abbildung) nachzufüllen, bis das Öl aus der Öl-Einfüllbohrung austritt. Es wird empfohlen, Schmieröl auch nach einem Ansprechen des Sicherheitsventils nachzufüllen.

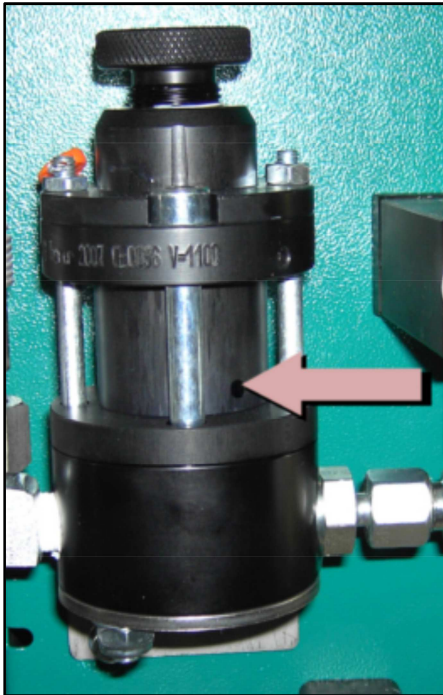

Bei Fragen wenden Sie sich bitte an den Hersteller

Lenhardt & Wagner GmbH

An der Tuchbleiche 39

68623 Lampertheim- Hüttenfeld

E-Mail: service@lw-compressors.com

Web: www.lw-compressors.com

Tel.: +49 6256 85880-0

Fax: +49 6256 85880-14

Zu verwendendes Schmieröl: L&W Artikel-Nr.: 008500 (Inhalt: 30 ml)