

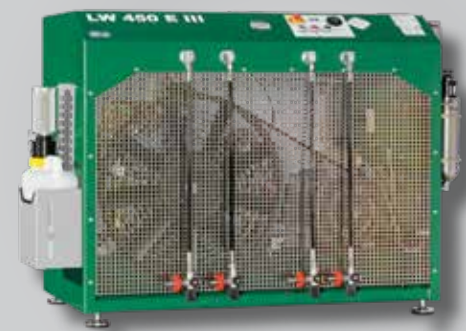

Gama de productos



Compresores | Purificación | Almacenamiento | Rampas de llenado | Nitrox Trímix

Soluciones de alta presión económicas y de alto rendimiento
Made in Germany

Lenhardt & Wagner

En 1980 el cofundador de L&W, Bernd Wagner, se dio cuenta de la falta de soluciones alternativas de alta presión en el mercado. Comenzó a realizar trabajos de reparación y servicio en todo tipo de dispositivos de alta presión y, además, puso a la venta unidades compresoras reconstruidas. En su siguiente paso, logró incorporar varias mejoras en los modelos existentes y, como consecuencia, fundó su propia marca. El objetivo era crear una nueva gama de soluciones técnicamente avanzadas y asequibles.

Décadas de experiencia y productos de calidad real hicieron de Lenhardt Wagner GmbH una de las marcas más conocidas y respetadas dentro de la industria de alta presión.

Si se trata de unidades compresoras, sistemas de filtración, bancos de almacenamiento, paneles de llenado o sistemas de control de calidad del aire, podemos ofrecer las soluciones adecuadas al precio adecuado.

Unidades compresoras móviles, compactas, estacionarias y aisladas de sonido con muchas opciones útiles y orientadas al cliente.

Nuestro servicio de atención al cliente flexible y rápido es también uno de nuestros principales beneficios. Si necesita ayuda para calcular y elegir los componentes correctos para su negocio o para el mantenimiento y reparación de su equipo existente, solicite asesoramiento. Nuestras soluciones personalizadas siempre coincidirán con sus requisitos y garantizarán una inversión de primera clase.

Nos complace hacerle una oferta individual.



Soluciones de alta presión fabricadas por L&W.

Índice

Compresores	LW 100 E ECO / LW 100 E1 ECO / LW 100 B ECO	8 - 9
	LW 100 E / LW 100 E1 / LW 100 B	10 - 11
	LW 160 E / LW 160 E1 / LW 190 B	12 - 13
	LW 225 E / LW 245 B	14 - 15
	LW 170 E Nautic / LW 200 E Nautic / LW 170 D Nautic	16 - 17
	LW 320 E AL Nautic / LW 320 B AL Nautic	18 - 19
	LW 150 E MC / LW 200 E MC / LW 250 E MC	20 - 21
	LW 200 B MC / LW 250 B MC	22 - 23
	LW 320 E MC / LW 400 E MC	24 - 25
	LW 300 D MC / LW 320 B MC / LW 400 B MC	26 - 27
	LW 230 E II Compact / LW 280 E II Compact / LW 320 E II Compact	28 - 29
	LW 450 E III Compact	30 - 31
	LW 570 E II Compact	32 - 33
	LW 230 E II / LW 280 E II / LW 320 E II	34 - 35
	LW 300 E III / LW 450 E III	36 - 37
	LW 450 D Basic	38 - 39
	LW 450 D	40 - 41
	LW 570 E II	42 - 43
	LW 570 D	44 - 45
	LW 720 E	46 - 47
	LW 1300 E	48 - 49
	W 150 ES / LW 200 ES	50 - 51
	LW 230 ES II / LW 280 ES II / LW 320 ES II	52 - 53
	LW 300 ES III / LW 450 ES III	54 - 55
	LW 570 ES II / LW 700 ES II	56 - 57
	Insonorización LW 720 E / LW 1300 E	58 - 59
	Remote Pro Control - RPC	60 - 61
Filtro L&W de CO ₂ / Silenciador de entrada de aire / Tanque colector de condensación	62 - 63	
Puracon monitorización de aire respirable	64 - 69	
Filtración	Enfriador de aire LW +3 °C	70
	Paneles filtrantes	71
Almacenaje	Cilindros de almacenamiento / Gestión de almacenamiento manual	72 - 73
	Selector de llenado automático / Estaciones reductoras de presión / Reductores de presión	74 - 75
Dispositivos de llenado	Rampas de llenado / Rampas de llenar de acero inoxidable	76 - 77
	Armarios de seguridad blindados	78 - 81
Nitrox / Trimix	Nitrox / Trimix, Nitrox / Trimix / Alpha 1 Analizador de oxígeno	82
	Paneles de mezcla de gases	83
	Sistemas de membrana Nitrox	84 - 85
Accesorios	Conexiones de llenado / Válvulas de llenado	86 - 87
	Adaptadores / Válvulas de seguridad / Presostatos y sensores	88 - 89
Recambios	Cartuchos de filtro / Aceite / Filtros de entrada	90 - 91
	Kits de servicio	92 - 93
Lenhardt & Wagner	Referencias / Seminarios y Cursos de formación en L&W	94 - 95

Calidad certificada L&W

L&W ofrece compresores de alta presión y los módulos complementarios para purificación, almacenamiento y llenado de aire respirable. La más alta calidad y el desarrollo y mejora continuos de nuestros productos son nuestro objetivo más importante en la implementación de nuestras tareas diarias. Por lo tanto, cumplimos con todos los requisitos de la UE como estándar y estamos certificados según DIN ISO 9001. Si se solicita, nuestros productos también pueden ser certificados por otras autoridades como TÜV, Germanischer Lloyd, DNV, GOST, UDT o ABS.

En el campo del suministro de aire, atendemos a una amplia gama de usuarios, como bomberos en acción, deportistas y buceadores profesionales. Estos clientes deben poder confiar incondicionalmente en el ejercicio de sus actividades en la calidad y seguridad de nuestros productos.

Nuestros empleados son conscientes de sus responsabilidades y tienen la tarea de alcanzar con experiencia y experiencia las enormes necesidades del mercado. A través de un control de calidad interno continuo, nos enfrentamos a nuevos desafíos todos los días.

Red L&W

En todas partes del mundo, nuestros clientes aprecian la confiabilidad y nuestro pleno apoyo. Nuestros productos ofrecen lo máximo en durabilidad y facilidad de mantenimiento. Los bajos costos operativos y la excelente relación calidad precio son algo natural para L&W. A través de nuestra red mundial de distribuidores, nuestros clientes siempre pueden contar con un excelente servicio y soporte. Una oferta especial de L&W son las sesiones de entrenamiento personal que se llevan a cabo en instalaciones de entrenamiento especialmente equipadas en nuestra empresa. En esta capacitación, nuestros clientes aprenden el uso adecuado y el mantenimiento independiente con nuestros productos.



Germanischer Lloyd



Soluciones de alta presión de L&W



Purificación

Purificación con secadores frigoríficos o con torres de filtrado.



Compresores

De 100 - 1300 l/min, en versiones insonorizadas 230 - 700 l/min. Con un nivel de ruido de funcionamiento de solo 61 - 65 dB(A) a 1 m de distancia, somos el líder del mercado.

Selector de llenado automático

Garantiza la combinación perfecta de compresor, cilindro de almacenamiento y panel de llenado y permite un uso económico y optimizado de su sistema.



Monitoreo del aire respirable de Puracon

La solución profesional para la monitorización continua de Humedad + CO + CO₂ + O₂ + VOC.



Nitrox/Trimix

Paneles de mezcla de gas incl. Homologación TÜV para rellenos de Nitrox Trimix de bajo coste.



Rampas de carga

Para operaciones de llenado de 200, 232 o 300 bar con válvulas de llenado fáciles de usar accionadas por palanca y ventilación con reducción de ruido. Todas las rampas de llenado están disponibles en acero inoxidable.

Almacenamiento y gestión de almacenamiento

Para una operación de llenado rápido durante las horas pico, recomendamos cilindros de almacenamiento con control de almacenamiento automático. Números de tanques de almacenamiento bajo pedido.

Gama de compresores

Compresores portátiles

Tipo	Movilidad	Capacidad			Tipo de motor	Potencia [kW]	Página
		[l/min]	[Nm ³ /h]	[cfm]			
LW 100 E / E1 ECO	Portátil	100	6,0	3,5	Monofásico / Trifásico	2,2	8
LW 100 B ECO	Portátil	100	6,0	3,5	Gasolina	4,5	9
LW 100 E / E1	Portátil	100	6,0	3,5	Monofásico / Trifásico	2,2	10
LW 100 B	Portátil	100	6,0	3,5	Gasolina	4,5	11
LW 160 E / E1	Portátil	160	9,6	5,6	Monofásico / Trifásico	4,0	12
LW 170 E Nautic	Portátil	170	10,2	6,0	Trifásico	4,0	16
LW 170 D Nautic	Portátil	170	10,2	6,0	Diesel	4,8	17
LW 190 B	Portátil	190	11,4	6,7	Gasolina	6,0	13
LW 200 E Nautic	Portátil	200	12,0	7,0	Trifásico	5,5	16
LW 225 E	Portátil	225	13,5	7,9	Trifásico	5,0	14
LW 245 B	Portátil	245	14,7	8,7	Gasolina	6,0	15
LW 300 D MC	Portátil	300	18,0	10,6	Diesel	7,4	22
LW 320 E Nautic	Portátil	320	19,2	11,3	Trifásico	7,5	18
LW 320 B Nautic	Portátil	320	19,2	11,3	Gasolina	8,2	19

Compresores portátiles Serie MC

Tipo	Movilidad	Capacidad			Tipo de motor	Potencia [kW]	Página
		[l/min]	[Nm ³ /h]	[cfm]			
LW 150 E MC	Portátil MC	150	9,0	5,3	Trifásico	3,0	20 - 21
LW 200 B MC	Portátil MC	200	12,0	7,1	Gasolina	6,7	22 - 23
LW 200 E MC	Portátil MC	200	12,0	7,1	Trifásico	4,0	20 - 21
LW 250 B MC	Portátil MC	250	15,0	8,8	Gasolina	6,7	22 - 23
LW 250 E MC	Portátil MC	250	15,0	8,8	Trifásico	5,5	20 - 21
LW 320 B MC	Portátil MC	320	19,2	11,3	Gasolina	8,7	27
LW 320 E MC	Portátil MC	320	19,2	11,3	Trifásico	7,5	24 - 25
LW 400 B MC	Portátil MC	400	24,0	14,0	Gasolina	13,4	27
LW 400 E MC	Portátil MC	400	24,0	14,0	Trifásico	11,0	24 - 25

Compresores Compactos

Tipo	Movilidad	Capacidad			Tipo de motor	Potencia [kW]	Página
		[l/min]	[Nm ³ /h]	[cfm]			
LW 230 E II Compact	Compacto	230	13,8	8,1	Trifásico	5,5	28 - 29
LW 280 E II Compact	Compacto	280	16,8	9,9	Trifásico	7,5	28 - 29
LW 320 E II Compact	Compacto	320	19,2	11,3	Trifásico	7,5	28 - 29
LW 450 E III Compact	Compacto	450	27,0	15,9	Trifásico	11,0	30 - 31
LW 570 E II Compact	Compacto	570	34,0	20,1	Trifásico	15,0	32 - 33

Gama de compresores

Compresores estacionarios

Tipo	Movilidad	Capacidad			Tipo de motor	Potencia [kW]	Página
		[l/min]	[Nm ³ /h]	[cfm]			
LW 230 E II	Estacionario	230	13,8	8,1	Trifásico	5,5	34 - 35
LW 280 E II	Estacionario	280	16,8	9,9	Trifásico	7,5	34 - 35
LW 300 E III	Estacionario	300	18,0	10,6	Trifásico	7,5	36 - 37
LW 320 E II	Estacionario	320	19,2	11,3	Trifásico	7,5	34 - 35
LW 450 E III	Estacionario	450	27,0	15,9	Trifásico	11,0	32 - 33
LW 450 D Basic	Estacionario	450	27,0	15,9	Diesel	10,5	38 - 39
LW 450 D	Estacionario	450	27,0	15,9	Diesel	10,5	40 - 41
LW 570 E II	Estacionario	570	34,0	20,1	Trifásico	15,0	42 - 43
LW 570 D	Estacionario	570	34,0	20,1	Diesel	12,9	44 - 45
LW 720 E	Estacionario	720	43,2	25,4	Trifásico	18,5	46 - 47
LW 1300 E	Estacionario	1300	78,0	45,9	Trifásico	37,0	48 - 49

Compresores silenciosos

Tipo	Movilidad	Capacidad			Tipo de motor	Potencia [kW]	Página
		[l/min]	[Nm ³ /h]	[cfm]			
LW 150 ES	Silencioso	150	9	5,3	Trifásico	3,5	50 - 51
LW 200 ES	Silencioso	200	12,0	7,1	Trifásico	4,0	50 - 51
LW 230 ES II	Silencioso	230	13,8	8,1	Trifásico	5,5	52 - 53
LW 280 ES II	Silencioso	280	16,8	9,9	Trifásico	7,5	52 - 53
LW 300 ES III	Silencioso	300	18,0	10,6	Trifásico	7,5	54 - 55
LW 320 ES II	Silencioso	320	19,2	11,3	Trifásico	7,5	52 - 53
LW 450 ES III	Silencioso	450	27,0	15,9	Trifásico	11,0	54 - 55
LW 570 ES II	Silencioso	570	34,0	20,1	Trifásico	15,0	56 - 57
LW 700 ES II	Silencioso	700	42,0	24,7	Trifásico	18,5	54 - 55

LW 100 E ECO / LW 100 E1 ECO

Los compresores LW 100 ECO son la entrada al suministro de aire respirable de L&W.

La serie ECO extremadamente ligera, robusta y fiable se compone al 100 de los componentes sólidos de los compresores LW 100 como motor, bloque compresor, sistema de filtrado y dispositivo de llenado. La LW 100 ECO convence a nuestros clientes de todo el mundo con su alta calidad Made in Germany. Las camisas de cilindro endurecidas y los anillos de pistón de acero en todas las etapas del compresor aseguran una larga vida útil sin pérdida de rendimiento.

Características

- » Motor eléctrico
- » Cable de alimentación con enchufe
- » Interruptor de inicio/parada
- » Marco de aluminio
- » Drenaje manual de condensados
- » Válvula mantenedora de presión y antirretorno
- » 1 x Manguera de llenado con válvula de llenado y manómetro
- » Enfriadores intermedios
- » Separadores de agua/aceite después de la 2.^a y 3.^a etapa
- » Válvulas de seguridad después de cada etapa
- » Pistones con anillos de pistón de acero
- » Presión de llenado a su elección (200 o 300 bar)
- » Conexiones a su elección (DIN 200 bar o 300 bar, CGA 200 bar o 300 bar y INT)
- » Purificación del aire respirable según EN 12021

Opciones

- » Asas de transporte
- » Soporte de válvula de llenado
- » Manguera de llenado adicional con válvula de llenado
- » Drenaje automático de condensados
- » Parada automática en la presión final con contador de horas
- » Computador de dispositivo para 200 o 300 bar
- » Interruptor de protección del motor
- » Tensiones/frecuencias especiales bajo pedido
- » Juego de conversión: Versión gasolina/eléctrica
- » Ruedas

Diferencia con el modelo estándar

- » Marco en aluminio (Estándar: s/s)
- » Sin asas de transporte
- » Bloque compresor sin pintar
- » Válvula de llenado sin soporte



LW 100 E ECO

Datos técnicos

	LW 100 E ECO	LW 100 E1 ECO
Tipo:	Compresor de pistón refrigerado por aire	Compresor de pistón refrigerado por aire
Capacidad [l/min] / [Nm ³ /h] / [cfm]:	100 / 6 / 3,5	100 / 6 / 3,5
Presión máxima [bar]:	330	330
RPM [1/min]:	2300	2300
Nº de cilindros / Nº de etapas:	3 / 3	3 / 3
Tipo de motor principal:	Eléctrico / 400V / Trifásico / 50 Hz	Eléctrico / 230V / Monofásico / 50 Hz
Potencia [kW] con 50 Hz / 60 Hz:	2,2 / 2,5	2,2 / 2,2
Requisitos de refrigeración [m ³ /h] con 50 Hz / 60 Hz:	660 / 780	660 / 660
Tipo de lubricación:	Tamiz de aceite	Tamiz de aceite
Capacidad de aceite [litros]:	0,5	0,5
Temperatura de funcionamiento [°C]:	+5°C a +45°C	+5°C a +45°C
Capacidad del filtro [m ³ ¹⁾]:	108 (a +20°C / aprox. 18 h)	108 (a +20°C / aprox. 18 h)
Dimensiones An x Pr x Al [mm]:	650 x 390 x 400	650 x 390 x 400
Peso [kg]:	39	42
Nivel de ruido (medido a 1 m) [dB(A)]:	82	82

¹⁾ Según EN 12021

LW 100 B ECO

Los compresores LW 100 ECO son la entrada al suministro de aire respirable de L&W.

La serie ECO extremadamente ligera, robusta y fiable se compone al 100 de los componentes sólidos de los compresores LW 100 como motor, bloque compresor, sistema de filtrado y dispositivo de llenado. El LW 100 ECO convence a nuestros clientes de todo el mundo con su alta calidad Made in Germany. Las camisas de cilindro endurecidas y los anillos de pistón de acero en todas las etapas del compresor aseguran una larga vida útil sin pérdida de rendimiento.

Características

- » Compresor de gasolina c/w pull start y corte automático en bajo nivel de aceite
- » Bastidor de acero inoxidable
- » Drenaje manual de condensados
- » Válvula mantenedora de presión y antirretorno
- » 1 x Manguera de llenado con válvula y manómetro
- » Enfriadores intermedios
- » Separadores de agua/aceite después de la 2.^a y 3.^a etapa
- » Válvulas de seguridad después de cada etapa
- » Pistones con anillos de pistón de acero
- » Presión de llenado a su elección (200 o 300 bar)
- » Conexiones a su elección
(DIN 200 bar o 300 bar, CGA 200 bar o 300 bar y INT)
- » Purificación del aire respirable según EN 12021

Opciones

- » Asas de transporte
- » Soporte de válvula de llenado
- » Manguera de llenado adicional con válvula de llenado
- » Parada automática en la presión final con contador de horas
- » Conmutador de dispositivo para 200 o 300 bar
- » Juego de conversión: Versión gasolina/eléctrica
- » Motor Honda (4,1 kW) en lugar del motor Briggs & Stratton
- » Carretilla

Diferencias con el modelo estándar

- » Sin asas de transporte
- » Bloque compresor sin pintar
- » Sin soporte de válvula de llenado



LW 100 B ECO

Datos técnicos

	LW 100 B ECO
Tipo:	Compresor de pistón refrigerado por aire
Capacidad [l/min] / [Nm ³ /h] / [cfm]:	100 / 6 / 3,5
Presión máxima [bar]:	330
RPM [1/min]:	2300
Nº de cilindros / Nº de etapas:	3 / 3
Tipo de motor principal:	Motor impulsor de 4 tiempos
Potencia [kW]:	4,5
Requisitos de refrigeración [m ³ /h]:	1350
Tipo de lubricación:	Tamiz de aceite
Capacidad de aceite [litros]:	0,5
Temperatura de funcionamiento [°C]:	+5°C a +45°C
Capacidad del filtro [m ³ ¹⁾]:	86 (a +20°C / aprox. 16h)
Dimensiones An x Pr x Al [mm]:	780 x 380 x 400
Peso [kg]:	39
Nivel de ruido (medido a 1 m) [dB(A)]:	96

¹⁾ Según EN 12021

LW 100 E / LW 100 E1

Los compresores LW 100 ECO son la entrada al suministro de aire respirable de L&W.

La serie ECO extremadamente ligera, robusta y fiable se compone al 100 de los componentes sólidos de los compresores LW 100 como motor, bloque compresor, sistema de filtrado y dispositivo de llenado. La LW 100 ECO convence a nuestros clientes de todo el mundo con su alta calidad Made in Germany. Las camisas de cilindro endurecidas y los anillos de pistón de acero en todas las etapas del compresor aseguran una larga vida útil sin pérdida de rendimiento.

Características

- » Motor eléctrico
- » Cable de alimentación con enchufe
- » Interruptor de inicio/parada
- » Bastidor de acero inoxidable
- » Drenaje manual de condensados
- » Válvula mantenedora de presión y antirretorno
- » 1 x Manguera de llenado con válvula y manómetro
- » Enfriadores intermedios
- » Separadores de agua/aceite después de la 2.^a y 3.^a etapa
- » Válvulas de seguridad después de cada etapa
- » Pistones con anillos de pistón de acero
- » Presión de llenado a su elección (200 o 300 bar)
- » Conexiones a su elección
(DIN 200 bar o 300 bar, CGA 200 bar o 300 bar y INT)
- » Purificación del aire respirable según EN 12021

Opciones

- » Manguera de llenado adicional con válvula de llenado
- » Drenaje automático de condensados
- » Parada automática en la presión final con contador de horas
- » Conmutador de dispositivo para 200 o 300 bar
- » Interruptor de protección del motor
- » Tensiones/frecuencias especiales bajo pedido
- » Juego de conversión: Versión gasolina/eléctrica
- » Carretilla



LW 100 E1



LW 100 E

Datos técnicos

	LW 100 E	LW 100 E1
Tipo:	Compresor de pistón refrigerado por aire	Compresor de pistón refrigerado por aire
Capacidad [l/min] / [Nm ³ /h] / [cfm]:	100 / 6 / 3,5	100 / 6 / 3,5
Presión máxima [bar]:	330	330
RPM [1/min]:	2300	2300
Nº de cilindros / Nº de etapas:	3 / 3	3 / 3
Tipo de motor principal:	Eléctrico / 400V / Trifásico / 50 Hz	Eléctrico / 230V / Monofásico / 50Hz
Potencia [kW] con 50 Hz / 60 Hz:	2,2 / 2,5	2,2 / 2,2
Requisitos de refrigeración [m ³ /h] con 50 Hz / 60 Hz:	660 / 780	660 / 600
Tipo de lubricación:	Tamiz de aceite	Tamiz de aceite
Capacidad de aceite [litros]:	0,5	0,5
Temperatura de funcionamiento [°C]:	+5°C a +45°C	+5°C a +45°C
Capacidad del filtro [m ³ ¹⁾]:	108 (a +20°C / aprox. 18 h)	108 (a +20°C / aprox. 18 h)
Dimensiones An x Pr x Al [mm]:	650 x 390 x 400	650 x 390 x 400
Peso [kg]:	43	43
Nivel de ruido (medido a 1 m) [dB(A)]:	82	82

¹⁾ Según EN 12021

LW 100 B

El LW 100 B es un compresor de aire respirable extremadamente ligero, robusto y fiable.

Está diseñado para uso móvil e impresiona por su flexibilidad y bajos costos de mantenimiento y servicio. El compresor es resistente al agua de mar gracias al bloque del compresor con recubrimiento en polvo y al marco de acero inoxidable. La LW 100 B convence a nuestros clientes de todo el mundo con su alta calidad Made in Germany. Las camisas de cilindro endurecidas y los anillos de pistón de acero en todas las etapas del compresor aseguran una larga vida útil sin pérdida de rendimiento.

Características

- » Compresor de gasolina c/w pull start y corte automático en bajo nivel de aceite
- » Bastidor de acero inoxidable
- » Drenaje manual de condensados
- » Válvula mantenedora de presión y antirretorno
- » 1 x Manguera de llenado con válvula y manómetro
- » Enfriadores intermedios
- » Separadores de agua/aceite después de la 2.^a y 3.^a etapa
- » Válvulas de seguridad después de cada etapa
- » Pistones con anillos de pistón de acero
- » Presión de llenado a su elección (200 o 300 bar)
- » Conexiones a su elección
(DIN 200 bar o 300 bar, CGA 200 bar o 300 bar y INT)
- » Purificación del aire respirable según EN 12021

Opciones

- » Manguera de llenado adicional con válvula de llenado
- » Parada automática en la presión final con contador de horas
- » Conmutador de dispositivo para 200 o 300 bar
- » Juego de conversión: Versión gasolina/eléctrica
- » Motor Honda (4,1 kW) en lugar del motor Briggs & Stratton
- » Carretilla



LW 100 B

Datos técnicos

	LW 100 B
Tipo:	Compresor de pistón refrigerado por aire
Capacidad [l/min] / [Nm ³ /h] / [cfm]:	100 / 6 / 3,5
Presión máxima [bar]:	330
RPM [1/min]:	2300
Nº de cilindros / Nº de etapas:	3 / 3
Tipo de motor principal:	Motor de explosión de 4 tiempos
Potencia [kW]:	4,5
Requisitos de refrigeración [m ³ /h]:	1350
Tipo de lubricación:	Tamiz de aceite
Capacidad de aceite [litros]:	0,5
Temperatura de funcionamiento [°C]:	+5°C a +45°C
Capacidad del filtro [m ³ ¹⁾]:	86 (a +20°C / aprox. 16 h)
Dimensiones An x Pr x Al [mm]:	780 x 380 x 400
Peso [kg]:	43
Nivel de ruido (medido a 1 m) [dB(A)]:	96

¹⁾ Según EN 12021

LW 160 E / E 1

El LW 160 E / E 1 fácil de usar con accionamiento eléctrico, es ideal para aplicaciones móviles u operaciones de llenado ocasionales. Viene cableado con cable de alimentación, enchufe y selector de fase. El modelo se diferencia en E y E 1 (E Versión trifásica E 1 Versión monofásica).

Características

- » Motor eléctrico
- » Cable de alimentación con enchufe y selector de fase (no en la versión E 1)
- » Interruptor de inicio/parada
- » Estructura de acero con asas de transporte
- » Drenaje manual de condensados
- » Válvula mantenedora de presión y antirretorno
- » 1 x Manguera de llenado con válvula y manómetro
- » Enfriadores intermedios
- » Separadores de agua/aceite después de la 2ª y 3ª etapa
- » Válvulas de seguridad después de cada etapa
- » Presión de llenado a su elección 200 o 300 bar)
- » Conexiones a su elección
(DIN 200 bar o 300 bar, CGA 200 bar o 300 bar y INT)
- » Purificación del aire respirable según EN 12021

Opciones

- » Manguera de llenado adicional con válvula de llenado
- » Drenaje automático de condensados
- » Parada automática en la presión final con contador de horas
- » Conmutador de dispositivo para 200 o 300 bar
- » Interruptor de protección del motor
- » Tensiones/frecuencias especiales bajo pedido
- » Juego de conversión Versión gasolina/eléctrica



LW 160 E

Datos técnicos

	LW 160 E	LW 160 E1
Tipo:	Compresor de pistón refrigerado por aire	Compresor de pistón refrigerado por aire
Capacidad [l/min] / [Nm³/h] / [cfm]:	160 / 9,6 / 5,6	160 / 9,6 / 5,6
Presión máxima [bar]:	330	330
RPM [1/min]:	1450	1450
Nº de cilindros / Nº de etapas:	3 / 3	3 / 3
Tipo de motor principal:	Eléctrico / 400V / Trifásico / 50 Hz	Eléctrico / 230V / Monofásico / 50 Hz
Potencia [kW] con 50 Hz / 60 Hz:	4,0 / 4,8	4,0 / 4,8
Requisitos de refrigeración [m³/h] con 50 Hz / 60 Hz:	1200 / 1440	1200 / 1440
Tipo de lubricación:	Tamiz de aceite	Tamiz de aceite
Capacidad de aceite [litros]:	0,8	0,8
Temperatura de funcionamiento [°C]:	+5°C a +45°C	+5°C a +45°C
Capacidad del filtro [m³] ¹⁾ :	180 (a +20°C / aprox. 19 h)	180 (a +20°C / aprox. 19 h)
Dimensiones An x Pr x Al [mm]:	780 x 420 x 560	780 x 420 x 560
Peso [kg]:	90	90
Nivel de ruido (medido a 1 m) [dB(A)]:	84	84

¹⁾ Según EN 12021

LW 190 B

El compresor fácil de usar con potencia de 4 tiempos en un diseño compacto es una alternativa popular para expediciones y safaris. El LW 190 B es portátil y, por lo tanto, ideal para aplicaciones móviles u operaciones de llenado ocasionales.

Características

- » Motor de 4 tiempos c/w pull start y corte automático en bajo nivel de aceite
- » Estructura de acero con asas de transporte
- » Drenaje manual de condensados
- » Manguera de entrada de aire de 2,5 m
- » Válvula mantenedora de presión y antirretorno
- » 1 x Manguera de llenado con válvula y manómetro
- » Enfriadores intermedios
- » Tubos de acero inoxidable
- » Separadores de agua/aceite después de la 2.^a y 3.^a etapa
- » Válvulas de seguridad después de cada etapa
- » Presión de llenado a su elección (200 o 300 bar)
- » Conexiones a su elección
(DIN 200 bar o 300 bar, CGA 200 bar o 300 bar y INT)
- » Purificación del aire respirable según EN 12021

Opciones

- » Manguera de llenado adicional con válvula
- » Parada automática a la presión final
- » Dispositivo conmutador para 200 y 300 bar
- » Contador de horas
- » Juego de conversión: Versión gasolina/eléctrica



LW 190 B con módulo opcional de 200/300 bar

Datos técnicos

	LW 190 B
Tipo:	Compresor de pistón refrigerado por aire
Capacidad [l/min] / [Nm ³ /h] / [cfm]:	190 / 11,4 / 6,7
Presión máxima [bar]:	330
RPM [1/min]:	1800
Nº de cilindros / Nº de etapas:	3 / 3
Tipo de motor principal:	Motor de 4 tiempos (arranque por tracción)
Potencia [kW]:	6,0
Requisitos de refrigeración [m ³ /h]:	1800
Tipo de lubricación:	Tamiz de aceite
Capacidad de aceite [litros]:	0,8
Temperatura de funcionamiento [°C]:	+5°C a +45°C
Capacidad del filtro [m ³] ¹⁾ :	150 (a +20°C / aprox. 13 h)
Dimensiones An x Pr x Al [mm]:	920 x 430 x 570
Peso [kg]:	94
Nivel de ruido (medido a 1 m) [dB(A)]:	93

¹⁾ Según EN 12021

LW 225 E

Compresor fácil de usar con motor eléctrico y en un diseño compacto. La LW 225 E portátil es ideal para aplicaciones móviles u operaciones de llenado ocasionales

Características

- » Motor eléctrico
- » Cable de alimentación con enchufe y selector de fase
- » Interruptor de inicio/parada
- » Estructura de acero con asas de transporte
- » Drenaje manual de condensados
- » Válvula mantenedora de presión y antirretorno
- » 1 x Manguera de llenado con válvula y manómetro
- » Enfriadores intermedios
- » Tubos de acero inoxidable
- » Separadores de agua/aceite después de la 2.^a y 3.^a etapa
- » Válvulas de seguridad después de cada etapa
- » Presión de llenado a su elección (200 o 300 bar)
- » Conexiones a su elección
(DIN 200 bar o 300 bar, CGA 200 bar o 300 bar y INT)
- » Atemluftaufbereitung gemäß DIN EN 12021

Opciones

- » Manguera de llenado adicional con válvula de llenado
- » Drenaje automático de condensados
- » Parada automática a la presión final
- » Dispositivo conmutador para 200 y 300 bar
- » Contador de horas
- » Tensiones/frecuencias especiales bajo pedido
- » Juego de conversión: Versión gasolina/eléctrica



LW 225 E

Datos técnicos

	LW 225 E
Tipo:	Compresor de pistón refrigerado por aire
Capacidad [l/min] / [Nm ³ /h] / [cfm]:	225 / 13,5 / 7,9
Presión máxima [bar]:	330
RPM [1/min]:	1850
Nº de cilindros / Nº de etapas:	3 / 3
Tipo de motor principal:	Eléctrico / 400V / Trifásico / 50 Hz
Potencia [kW] con 50 Hz / 60 Hz:	5,5 / 6,6
Requisitos de refrigeración [m ³ /h] con 50 Hz / 60 Hz:	1650 / 1980
Tipo de lubricación:	Tamiz de aceite
Capacidad de aceite [litros]:	0,8
Temperatura de funcionamiento [°C]:	+5°C a +45°C
Capacidad del filtro [m ³ ¹⁾]:	200 (a +20°C / aprox. 15 h)
Dimensiones An x Pr x Al [mm]:	780 x 450 x 560
Peso [kg]:	92
Nivel de ruido (medido a 1 m) [dB(A)]:	87

¹⁾ Según EN 12021

LW 245 B

Compresor fácil de usar con potencia de 4 tiempos y diseño compacto. La LW 245 B portátil es ideal para aplicaciones móviles u operaciones de llenado ocasionales. Es un compresor popular para expediciones y safaris.

Características

- » Motor de 4 tiempos con pull start y corte automático en bajo nivel de aceite
- » Estructura de acero con asas de transporte
- » Drenaje manual de condensados
- » Tubo de entrada de aire incluido
- » Válvula mantenedora de presión y antirretorno
- » 1 x Manguera de llenado con válvula y manómetro
- » Enfriadores intermedios
- » Tubos de acero inoxidable
- » Separadores de agua/aceite después de la 2.ª y 3.ª etapa
- » Válvulas de seguridad después de cada etapa
- » Presión de llenado a su elección (200 o 300 bar)
- » Conexiones a su elección
(DIN 200 bar o 300 bar, CGA 200 bar o 300 bar y INT)
- » Purificación del aire respirable según EN 12021

Opciones

- » Manguera de llenado adicional con válvula
- » Parada automática a la presión final
- » Dispositivo conmutador para 200 y 300 bar
- » Contador de horas
- » Juego de conversión: Versión gasolina/eléctrica



LW 245 B

Datos técnicos

	LW 245 B
Tipo:	Compresor de pistón refrigerado por aire
Capacidad [l/min] / [Nm³/h] / [cfm]:	245 / 14,7 / 8,7
Presión máxima [bar]:	330
RPM [1/min]:	2000
Nº de cilindros / Nº de etapas:	3 / 3
Tipo de motor principal:	Motor de 4 tiempos
Potencia [kW]:	6,3
Requisitos de refrigeración [m³/h]:	1800
Tipo de lubricación:	Tamiz de aceite
Capacidad de aceite [litros]:	0,8
Temperatura de funcionamiento [°C]:	+5°C a +45°C
Capacidad del filtro [m³] ¹⁾ :	166 (a +20°C / aprox. 11,3 h)
Dimensiones An x Pr x Al [mm]:	920 x 430 x 570
Peso [kg]:	99
Nivel de ruido (medido a 1 m) [dB(A)]:	93

¹⁾ Según EN 12021

LW 170 E Nautic / LW 200 E Nautic

El compresor eléctrico fácil de usar en un diseño compacto hace que este compresor sea ideal para operaciones de llenado estacionarias. Debido al marco de choque, las asas de transporte y la elevación, el LW 170 E Nautic también es fácil de usar como sistema móvil. Opcionalmente está disponible con marco de aluminio ligero resistente al agua de mar.

Características

- » Motor eléctrico
- » Cable de alimentación con enchufe y selector de fase
- » Panel de control con luz indicadora de funcionamiento, parada de emergencia e interruptor de arranque/parada
- » Contador de horas y manómetro integrado
- » Estructura protectora con 4 asas de transporte y argollas (Color: RAL 6026)
- » Drenaje manual de condensados
- » 2 válvulas de llenado accionadas por palanca de autoventilación con mangueras y conexiones
- » Válvula mantenedora de presión y antirretorno
- » Refrigeradores intermedios de acero inoxidable
- » Tubos de acero inoxidable
- » Separadores de agua/aceite después de la 2.ª y 3.ª etapa
- » Válvulas de seguridad después de cada etapa
- » Presión de llenado a su elección (200 o 300 bar)
- » Conexiones a su elección
(DIN 200 bar o 300 bar, CGA 200 bar o 300 bar y INT)
- » Purificación del aire respirable según EN 12021

Opciones

- » Dos mangueras de llenado adicionales con válvulas de llenado
- » Drenaje automático de condensados
- » Parada automática a la presión final
- » Sistema de arranque automático
- » Presiones de llenado en paralelo de 200 y 300 bar
- » Interruptor de protección del motor
- » Salida de alta presión adicional
- » Tensiones/frecuencias especiales bajo pedido
- » Marco de aluminio (Versión AL)



LW 200 E Nautic

Datos técnicos

	LW 170 E Nautic	LW 200 E Nautic
Tipo:	Compresor de pistón refrigerado por aire	Compresor de pistón refrigerado por aire
Capacidad [l/min] / [Nm³/h] / [cfm]:	170 / 10,2 / 6,0	200 / 12,0 / 7,0
Presión máxima [bar]:	330	330
RPM [1/min]:	1530	1650
Nº de cilindros / Nº de etapas:	3 / 3	3 / 3
Tipo de motor principal:	Eléctrico / 400V / Trifásico / 50 Hz	Eléctrico / 400V / Trifásico / 50 Hz
Potencia [kW] con 50 Hz / 60 Hz:	4,0 / 4,8	5,5 / 6,6
Requisitos de refrigeración [m³/h] con 50 Hz / 60 Hz:	1200 / 1440	1650 / 1980
Tipo de lubricación:	Tamiz de aceite	Tamiz de aceite
Capacidad de aceite [litros]:	0,8	0,8
Temperatura de funcionamiento [°C]:	+5°C a +45°C	+5°C a +45°C
Capacidad del filtro [m³] ¹⁾ :	180 (a +20°C / aprox. 16 h)	200 (a +20°C / aprox. 17 h)
Dimensiones An x Pr x Al [mm]:	1030 x 500 x 730	1030 x 500 x 730
Peso [kg]:	135 / 115 (Al)	137 / 117 (Al)
Nivel de ruido (medido a 1 m) [dB(A)]:	85	86

¹⁾ Según EN 12021

LW 170 D Nautic

El compresor fácil de usar Nautic LW 170 D con motor diésel Yanmar en un diseño compacto, es utilizado por biólogos marinos y embarcaciones de buceo, así como por grupos militares, policiales, de rescate y de socorro en casos de desastre. Es muy robusto y, gracias a las asas de transporte, se adapta perfectamente a las aplicaciones móviles. Opcionalmente está disponible con marcos de aluminio ligero resistente al agua de mar.

Características

- » Motor diésel Yanmar L70 de 4,8 kW con arranque eléctrico de 12 V (arranque adicional)
- » Tablero de instrumentos con llave de arranque y luz de advertencia del generador
- » Contador de horas y manómetro integrado
- » Estructura protectora con 4 asas de transporte y argollas (Color: RAL 6026)
- » Drenaje manual de condensados
- » 2 válvulas de llenado accionadas por palanca de autoventilación con mangueras y conexiones
- » Depósito de gasóleo de acero inoxidable (Capacidad: 7 horas de funcionamiento)
- » Tubo de admisión incluido
- » Válvula mantenedora de presión y antirretorno
- » Refrigeradores intermedios de acero inoxidable
- » Tubos de acero inoxidable
- » Separadores de agua/aceite después de la 2.ª y 3.ª etapa
- » Válvulas de seguridad después de cada etapa
- » Presión de llenado a su elección (200 o 300 bar)
- » Conexiones a su elección
(DIN 200 bar o 300 bar, CGA 200 bar o 300 bar y INT)
- » Purificación del aire respirable según EN 12021

Opciones

- » Dos mangueras de llenado adicionales con válvulas de llenado
- » Drenaje automático de condensados
- » Parada automática a la presión final
- » Presiones de llenado en paralelo de 200 y 300 bar
- » Salida de alta presión adicional
- » Bastidor de aluminio (Versión AL)



LW 170 D AL Nautic

Datos técnicos

	LW 170 D Nautic
Tipo:	Compresor de pistón refrigerado por aire
Capacidad [l/min] / [Nm³/h] / [cfm]:	170 / 10,2 / 6,0
Presión máxima [bar]:	330
RPM [1/min]:	1530
Nº de cilindros / Nº de etapas:	3 / 3
Tipo de motor principal:	Motor diésel refrigerado por aire (arranque eléctrico)
Potencia [kW]:	4,8
Requisitos de refrigeración [m³/h]:	1650
Tipo de lubricación:	Tamiz de aceite
Capacidad de aceite [litros]:	0,8
Temperatura de funcionamiento [°C]:	+5°C a +45°C
Capacidad del filtro [m³] ¹⁾ :	150 (a +20°C / aprox. 14,7 h)
Dimensiones An x Pr x Al [mm]:	1030 x 500 x 730
Peso [kg]:	150 / 125 (AL)
Nivel de ruido (medido a 1 m) [dB(A)]:	92

¹⁾ Según EN 12021

LW 320 E AL Nautic

El LW 320 E AL Nautic está diseñado para uso móvil pero también es adecuado para aplicaciones estacionarias. Opcionalmente se puede utilizar como sistema estacionario totalmente automático añadiendo los extras disponibles. Viene completamente cableado con sistema estrella/triángulo y con un marco de aluminio ligero y resistente al agua de mar.

Características

- » Motor eléctrico
- » Estructura de aluminio resistente al agua de mar (Color: RAL 9006)
- » Estructura de protección con 4 asas de transporte y argollas de eslinga
- » Contador de horas y manómetro integrado
- » Drenaje manual de condensados
- » 4 x manguera de llenado con válvula
- » Válvula mantenedora de presión y antirretorno
- » Todos los pistones con aros de acero
- » **NUEVO** - Sistema de lubricación mejorado con bomba de aceite ajustable
- » Bomba de aceite de baja presión con tamiz de aceite
- » Separadores de agua/aceite en acero inoxidable
- » Válvulas de seguridad después de cada etapa
- » Presión de llenado a su elección (200 o 300 bar)
- » Conexiones a su elección
(DIN 200 bar o 300 bar, CGA 200 bar o 300 bar y INT)
- » Purificación del aire respirable según EN 12021



LW 320 E Nautic

Opciones

- » Drenaje automático de condensados
- » Parada automática a la presión final
- » Sistema de arranque automático
- » Presiones de llenado en paralelo de 200 y 300 bar
- » Additional high pressure outlet
- » Manómetro de aceite
- » Juego de ruedas
- » Tensiones/frecuencias especiales bajo pedido



LW 320 E Nautic - Vista trasera

Datos técnicos

	LW 320 E AL Nautic
Tipo:	Compresor de pistón refrigerado por aire
Capacidad [l/min] / [Nm³/h] / [cfm]:	320 / 19,2 / 11,3
Presión máxima [bar]:	350
RPM [1/min]:	1580
Nº de cilindros / Nº de etapas:	3 / 3
Tipo de motor principal:	Eléctrico / 400V / Trifásico / 50 Hz
Potencia [kW] con 50 Hz / 60 Hz:	7,5 / 9,0
Requisitos de refrigeración [m³/h] con 50 Hz / 60 Hz:	2250 / 2700
Tipo de lubricación:	Bomba de aceite + Tamiz de aceite
Capacidad de aceite [litros]:	1,8
Presión de aceite [bar]:	1,8 (+/- 0,3)
Temperatura de funcionamiento [°C]:	+5°C a +45°C
Capacidad del filtro [m³] ¹⁾ :	900 (a +20°C / aprox. 46 h)
Dimensiones An x Pr x Al [mm]:	1290 x 600 x 740
Peso [kg]:	175
Nivel de ruido (medido a 1 m) [dB(A)]:	83

¹⁾ Según EN 12021

LW 320 B AL Nautic

El LW 320 B AL Nautic está diseñado para uso móvil pero también es adecuado para aplicaciones estacionarias. Opcionalmente se puede utilizar como sistema estacionario totalmente automático añadiendo los extras disponibles. Viene lista para arrancar con motor Briggs Stratton de 4 tiempos y con un marco de aluminio ligero y resistente al agua de mar.

Características

- » Motor Briggs & Stratton de 4 tiempos
- » Estructura de aluminio resistente al agua de mar (Color: RAL 9006)
- » Estructura de protección con 4 asas de transporte y argollas de eslinga
- » Contador de horas y manómetro integrado
- » Drenaje manual de condensados
- » 4 x manguera de llenado con válvula
- » Válvula mantenedora de presión y antirretorno
- » Todos los pistones con aros de acero
- » **NUEVO** - Sistema de lubricación mejorado con bomba de aceite ajustable
- » Bomba de aceite de baja presión con tamiz de aceite
- » Separadores de agua/aceite en acero inoxidable
- » Válvulas de seguridad después de cada etapa
- » Presión de llenado a su elección (200 o 300 bar)
- » Conexiones a su elección
(DIN 200 bar o 300 bar, CGA 200 bar o 300 bar y INT)
- » Purificación del aire respirable según EN 12021

Opciones

- » Drenaje automático de condensados
- » Parada automática a la presión final
- » Presiones de llenado en paralelo de 200 y 300 bar
- » Salida de alta presión adicional
- » Manómetro de aceite
- » Juego de ruedas



LW 320 B Nautic Opciones: Parada automática y drenaje de condensación automático, juego de ruedas

Datos técnicos

	LW 320 B AL Nautic
Tipo:	Compresor de pistón refrigerado por aire
Capacidad [l/min] / [Nm³/h] / [cfm]:	320 / 19,2 / 11,3
Presión máxima [bar]:	350
RPM [1/min]:	1500
Nº de cilindros / Nº de etapas:	3 / 3
Tipo de motor principal:	Motor de gasolina de 4 tiempos
Potencia [kW]:	9,7
Requisitos de refrigeración [m³/h]:	2460
Tipo de lubricación:	Bomba de aceite + Tamiz de aceite
Capacidad de aceite [litros]:	1,8
Presión de aceite [bar]:	1,8 (+/- 0,3)
Temperatura de funcionamiento [°C]:	+5°C a +45°C
Capacidad del filtro [m³] ¹⁾ :	750 (a +20°C / aprox. 39 h)
Dimensiones An x Pr x Al [mm]:	1290 x 600 x 740
Peso [kg]:	167
Nivel de ruido (medido a 1 m) [dB(A)]:	95

¹⁾ Según EN 12021

LW 150 E MC / LW 200 E MC / LW 250 E MC

La Serie MC es la solución perfecta para centros de buceo, barcos, barcos y lugares con espacio limitado y convence con un nuevo y potente bloque compresor.

Una característica innovadora basada en el nuevo diseño Motion Link permite un diseño muy delgado. Los clientes pueden elegir entre tres modelos diferentes y caudales de 150 l/min, 200 l/min o 250 l/min. Estos compresores están diseñados para una larga vida útil y operaciones continuas, la máquina ideal para aplicaciones estacionarias más pequeñas. Los largos intervalos de mantenimiento garantizan costes de mantenimiento extremadamente bajos.

Con una estructura pequeña y manejable, estos compresores están altamente predestinados para aplicaciones móviles de aire respirable.



LW 150 E MC / LW 200 E MC / LW 250 E MC - Vista trasera con opciones

LW 150 E MC / LW 200 E MC / LW 250 E MC

Características

- » Motor eléctrico (Estándar: 400 V, trifásico, 50 Hz)
- » Cable de alimentación y enchufe
- » Bastidor de acero ligero
- » Asas ergonómicas redondeadas
- » Interruptor de arranque/parada con función de selector de fase
- » Drenaje manual de condensados
- » 1 x Manguera de llenado con válvula de llenado y manómetro
- » Válvula mantenedora de presión y antirretorno
- » Todos los pistones con anillos de pistón de acero
- » Separadores de agua/aceite después de la 2.^a y 3.^a etapa
- » Válvulas de seguridad después de cada etapa
- » 3 x válvulas de succión/presión concéntricas
- » Presión de llenado a su elección (200 o 300 bar)
- » Conexiones a su elección (DIN 200 bar o 300 bar, CGA 200 bar o 300 bar e INT)
- » Purificación del aire respirable según EN 12021

Opciones

- » Drenaje automático de condensados
- » Parada automática a la presión final
- » Mangueras de llenado adicionales con válvulas de llenado
- » Sistema de arranque automático
- » Supervisión de fase con apagado en dirección de rotación incorrecta
- » Dispositivo de conmutación 200/300 bar
- » Contador de horas
- » Manómetros intermedios
- » Supervisión de la temperatura de la culata con apagado automático
- » Bomba de aceite de baja presión
- » Supervisión del filtro Puracon (apagado automático también)
- » Caja de control remoto
- » Salida de alta presión adicional
- » Tensiones/frecuencias especiales bajo pedido

Datos técnicos

	LW 150 E MC	LW 200 E MC	LW 250 E MC
Tipo:	Compresor de pistón refrigerado por aire	Compresor de pistón refrigerado por aire	Compresor de pistón refrigerado por aire
Capacidad [l/min] / [Nm ³ /h] / [cfm]:	150 / 9 / 5,3	200 / 12 / 7,1	250 / 15 / 8,8
Presión máxima [bar]:	350	350	350
RPM [1/min]:	1425	1425	1825
Nº de cilindros / Nº de etapas:	3 / 3	3 / 3	3 / 3
Tipo de motor principal:	Eléctrico / 400V / Trifásico / 50 - 60 Hz	Eléctrico / 400V / Trifásico / 50 - 60 Hz	Eléctrico / 400V / Trifásico / 50 - 60 Hz
Potencia [kW] con 50 Hz / 60 Hz:	3,5 / 4,2	4,0 / 4,8	5,5 / 6,6
Requisitos de refrigeración [m ³ /h] con 50 Hz / 60 Hz:	1050 / 1260	1200 / 1440	1650 / 1980
Tipo de lubricación:	Tamiz de aceite	Tamiz de aceite	Tamiz de aceite
Capacidad de aceite [litros]:	aprox. 0,8	aprox. 0,8	aprox. 0,8
Temperatura de funcionamiento [°C]:	+5°C a +45°C	+5°C a +45°C	+5°C a +45°C
Capacidad del filtro [m ³] ¹⁾ :	108 (a 20°C / aprox. 12 h) / *	500 (a 20°C / aprox. 41 h)	500 (a 20°C / aprox. 33 h)
Dimensiones An x Pr x Al [mm]:	1060 x 500 x 580	1060 x 500 x 580	1060 x 500 x 580
Peso [kg]:	94	115	119
Nivel de ruido (medido a 1 m) [dB(A)]:	84	86	87

1) Según EN 12021 / * opcional 500 (aprox. 55 h)

LW 200 B MC / LW 250 B MC

Basada en la exitosa serie MC, la gama se amplió a dos modelos de gasolina.

Las capacidades de 200 l/min y 250 l/min se tomaron de las versiones eléctricas. Los compresores se pueden personalizar y también permiten la instalación de una bomba de aceite opcional.

El bajo consumo de combustible, los largos intervalos de mantenimiento y los bajos costes de mantenimiento completan el paquete de ventajas del sistema.



LW 200 B MC / LW 250 B MC

Características

- » Motor Briggs & Stratton de 4 tiempos
- » Bastidor de acero ligero
- » Asas ergonómicas redondeadas
- » Arranque manual con arranque de tracción
- » Drenaje manual de condensados
- » 1 x Manguera de llenado con válvula y manómetro
- » Válvula mantenedora de presión y antirretorno
- » Todos los pistones con aros de acero
- » Separadores de agua/aceite después de la 2.^a y 3.^a etapa
- » Válvulas de seguridad después de cada etapa
- » 3 x válvulas de succión/presión concéntricas
- » Presión de llenado a su elección (200 o 300 bar)
- » Conexiones a su elección (DIN 200 bar o 300 bar, CGA 200 bar o 300 bar e INT)
- » Purificación del aire respirable según EN 12021

Opciones

- » Parada automática a la presión final
- » Mangueras de llenado adicionales con válvula
- » Dispositivo de conmutación 200/300 bar
- » Contador de horas
- » Manómetros intermedios
- » Supervisión de la temperatura de la culata con apagado automático
- » Bomba de aceite de baja presión
- » Supervisión del filtro Puracon (apagado automático también)
- » Salida de alta presión adicional
- » Motor Honda (6,3 kW)

Datos técnicos

	LW 200 B MC	LW 250 B MC
Tipo:	Compresor de pistón refrigerado por aire	Compresor de pistón refrigerado por aire
Capacidad [l/min] / [Nm ³ /h] / [cfm]:	200 / 12 / 7,1	250 / 15 / 8,8
Presión máxima [bar]:	350	350
RPM [1/min]:	1425	1825
Nº de cilindros / Nº de etapas:	3 / 3	3 / 3
Tipo de motor principal:	Gasolina	Gasolina
Potencia [kW]:	6,7	6,7
Requisitos de refrigeración [m ³ /h]:	2010	2010
Tipo de lubricación:	Tamiz de aceite	Tamiz de aceite
Capacidad de aceite [litros]:	aprox. 0,8	aprox. 0,8
Temperatura de funcionamiento [°C]:	+5°C a +45°C	+5°C a +45°C
Capacidad del filtro [m ³] ¹⁾ :	375 (a 20°C / aprox. 31 h)	375 (a 20°C / aprox. 25 h)
Dimensiones An x Pr x Al [mm]:	1060 x 500 x 590	1060 x 500 x 590
Peso [kg]:	110	110
Nivel de ruido (medido a 1 m) [dB(A)]:	89	90

¹⁾ Según EN 12021

LW 320 E MC / LW 400 E MC

La nueva Serie MC de L&W ha sido creada para centros de buceo, barcos, barcos y lugares con espacio limitado. Estos son adecuados para un funcionamiento continuo y garantizan bajos costos de mantenimiento debido a los largos intervalos de servicio.

Según el tamaño del motor, están totalmente equipados con sistemas de arranque directo o estrella/triángulo. Un marco de aluminio súper liviano permite aplicaciones móviles, combinado con una capacidad de llenado muy alta. El bloque compresor robusto y potente también permite su uso en plantas estacionarias completamente automáticas.



Imagen con opciones



LW 320 E MC vista trasera

LW 320 E MC / LW 400 E MC

Características

- » Motor eléctrico (Estándar: 400 V, trifásico, 50 Hz)
- » Marco de aluminio ligero con recubrimiento de pintura en polvo RAL 9006
- » Contador de horas
- » Interruptor de arranque/parada con sistema de arranque estrella/triángulo
- » Interruptor de parada de emergencia
- » Supervisión de fase con apagado en dirección de rotación incorrecta
- » Drenaje manual de condensados
- » 2 x manguera de llenado con válvula
- » Válvula mantenedora de presión y antirretorno
- » Todos los pistones con aros de acero
- » Bomba de aceite de baja presión
- » Filtro de aceite con bypass
- » Separadores de agua/aceite después de la 2.^a y 3.^a etapa
- » Válvulas de seguridad después de cada etapa
- » 3 x válvulas de succión/presión concéntricas
- » Presión de llenado a su elección (200 o 300 bar)
- » Conexiones a tu elección
(DIN 200 bar o 300 bar, CGA 200 bar o 300 bar e INT)
- » Purificación del aire respirable según EN 12021



Opciones

- » Drenaje automático de condensados incl. tanque colector
- » Parada automática a la presión final
- » Mangueras de llenado adicionales con válvulas
- » Sistema de arranque automático
- » Dispositivo de conmutación 200/300 bar
- » Presiones de llenado en paralelo de 200 y 300 bar
- » Manómetro de aceite
- » Monitoreo de presión de aceite con apagado automático
- » Manómetros intermedios
- » Supervisión de la temperatura de la culata con apagado automático
- » Supervisión del filtro Puracon
(apagado automático también disponible)
- » Caja de control remoto
- » Salida de alta presión adicional
- » Juego de ruedas
- » Cable de alimentación y enchufe
- » Tensiones/frecuencias especiales bajo pedido

Datos técnicos

	LW 320 E MC	LW 400 E MC
Tipo:	Compresor de pistón refrigerado por aire	Compresor de pistón refrigerado por aire
Capacidad [l/min] / [Nm³/h] / [cfm]:	320 / 19,2 / 11,3	400 / 24 / 14
Presión máxima [bar]:	350	350
RPM [1/min]:	1300	1700
Nº de cilindros / Nº de etapas:	3 / 3	3 / 3
Tipo de motor principal:	Eléctrico / 400V / Trifásico / 50 - 60 Hz	Eléctrico / 400V / Trifásico / 50 - 60 Hz
Potencia [kW] con 50 Hz / 60 Hz:	7,5 / 9,0	11,0 / 13,2
Requisitos de refrigeración [m³/h] con 50 Hz / 60 Hz:	2250 / 2700	3300 / 3960
Tipo de lubricación:	Bomba de aceite + Tamiz de aceite	Bomba de aceite + Tamiz de aceite
Capacidad de aceite [litros]:	aprox. 2,0	aprox. 2,0
Presión de aceite [bar]:	2,5 - 4,0 (± 0,5)	2,5 - 4,0 (± 0,5)
Temperatura de funcionamiento [°C]:	+5°C a +45°C	+5°C a +45°C
Capacidad del filtro [m³] ¹⁾ :	900 (a +20°C)	900 (a +20°C)
Dimensiones An x Pr x Al [mm]:	1280 x 510 x 826	1280 x 510 x 826
Peso [kg]:	155 - 175	160 - 175
Nivel de ruido (medido a 1 m) [dB(A)]:	82	83

¹⁾ Según EN 12021

LW 300 D MC

Standardausstattung

- » Motor diesel
- » Marco de aluminio ligero con recubrimiento de polvo en RAL 9006
- » Contador de horas
- » Drenaje manual de condensados
- » 2 x manguera de llenado con válvula
- » Válvula mantenedora de presión y antirretorno
- » Todos los pistones con anillos de pistón de acero
- » Bomba de aceite de baja presión
- » Filtro de aceite con bypass
- » Separadores de agua/aceite después de la 2.^a y 3.^a etapa
- » Válvulas de seguridad después de cada etapa
- » 3 x válvulas de succión/presión concéntricas
- » Presión de llenado a su elección (200 o 300 bar)
- » Conexiones a tu elección
(DIN 200 bar o 300 bar, CGA 200 bar o 300 bar e INT)
- » Purificación del aire respirable según EN 12021
- » Sistema de filtrado de 1,7 l (Capacidad de filtrado 750 m³ a +20



LW 300 D MC

Opciones

- » Drenaje automático de condensados incl. tanque colector
- » Parada automática a la presión final
- » Mangueras de llenado adicionales con válvulas
- » Presiones de llenado en paralelo de 200 y 300 bar
- » Manómetros de presión de aceite e interetapa
- » Monitoreo de presión de aceite con apagado automático
- » Salida de alta presión adicional
- » Juego de ruedas
- » Kit de conexión del enfriador de aire
- » Dispositivo de conmutación 200 / 300bar
- » Supervisión del filtro Puracon



LW 300 D MC - vista trasera

Datos técnicos

	LW 300 D MC
Tipo:	Compresor de pistón refrigerado por aire
Capacidad [l/min] / [Nm ³ /h] / [cfm]:	300 / 18,0 / 10,6
Presión máxima [bar]:	350
RPM [1/min]:	1300
Nº de cilindros / Nº de etapas:	3 / 3
Tipo de motor principal:	Yanmar Motor diésel
Potencia [kW]:	6,8
Requisitos de refrigeración [m ³ /h]:	2220
Tipo de lubricación:	Bomba de aceite + Tamiz de aceite
Capacidad de aceite [litros]:	aprox. 1,8
Presión de aceite [bar]:	2,5 (± 0,5)
Temperatura de funcionamiento [°C]:	+5°C a +45°C
Capacidad del filtro [m ³] ¹⁾ :	750 (a +20°C)
Dimensiones An x Pr x Al [mm]:	1410 x 510 x 826
Peso [kg]:	195
Nivel de ruido (medido a 1 m) [dB(A)]:	96

¹⁾ Según EN 12021

LW 320 B MC / LW 400 B MC

La nueva Serie MC de L&W ha sido creada para centros de buceo, barcos, barcos y lugares con espacio limitado. Estos son adecuados para un funcionamiento continuo y garantizan bajos costos de mantenimiento debido a los largos intervalos de servicio. Viene listo para empezar. Un marco de aluminio súper liviano permite aplicaciones móviles, combinado con una capacidad de llenado muy alta.

Características

- » Motor de 4 tiempos
- » Marco de aluminio ligero con recubrimiento de polvo en RAL 900E
- » Contador de horas
- » Drenaje manual de condensados
- » 2 x manguera de llenado con válvula
- » Válvula mantenedora de presión y antirretorno
- » Todos los pistones con anillos de pistón de acero
- » Bomba de aceite de baja presión
- » Filtro de aceite con bypass
- » Separadores de agua/aceite después de la 2.ª y 3.ª etapa
- » Válvulas de seguridad después de cada etapa
- » 3 x válvulas de succión/presión concéntricas
- » Presión de llenado a su elección (200 o 300 bar)
- » Conexiones a su elección
(DIN 200 bar o 300 bar, CGA 200 bar o 300 bar e INT)
- » Purificación del aire respirable según EN 12021
- » Sistema de filtrado de 1,7 l (Capacidad de filtrado 750 m³ a +20°C)



LW 320 B MC con opciones

Opciones

- » Drenaje automático de condensados incl. tanque colector
- » Parada automática a la presión final
- » Mangueras de llenado adicionales con válvulas de llenado
- » Prensa de llenado en paralelo de 200 y 300 bar
- » Manómetros de presión de aceite e interetapa
- » Monitoreo de presión de aceite con apagado automático
- » Salida de alta presión adicional
- » Juego de ruedas
- » Kit de conexión del enfriador de aire
- » Dispositivo de conmutación 200 / 300bar
- » Supervisión del filtro Puracon

Datos técnicos

	LW 320 B MC	LW 400 B MC
Tipo:	Compresor de pistón refrigerado por aire	Compresor de pistón refrigerado por aire
Capacidad [l/min] / [Nm ³ /h] / [cfm]:	320 / 19,2 / 11,3	400 / 24 / 14
Presión máxima [bar]:	350	350
RPM [1/min]:	1350	1700
Nº de cilindros / Nº de etapas:	3 / 3	3 / 3
Tipo de motor principal:	Honda motor de 4 tiempos	Vanguard motor de 4 tiempos
Potencia [kW]:	8,7	13,4
Requisitos de refrigeración [m ³ /h]:	2610	4020
Tipo de lubricación:	Bomba de aceite + Tamiz de aceite	Bomba de aceite + Tamiz de aceite
Capacidad de aceite [litros]:	aprox. 1,8	aprox. 1,8
Presión de aceite [bar]:	2,5 (± 0,5)	2,5 (± 0,5)
Temperatura de funcionamiento [°C]:	+5°C a +45°C	+5°C a +45°C
Capacidad del filtro [m ³] ¹⁾ :	750 (a +20°C)	750 (a +20°C)
Dimensiones An x Pr x Al [mm]:	1410 x 510 x 826	1410 x 510 x 826
Peso [kg]:	168	171
Nivel de ruido (medido a 1 m) [dB(A)]:	95	95

¹⁾ Según EN 12021

LW 230 E II Compact / LW 280 E II Compact / LW 320 E II Compact

La serie Compact es ideal para centros de buceo, barcos y embarcaciones con espacio limitado. Basado en nuestro 280 la serie Compact es ideal para centros de buceo, barcos y barcos con espacio limitado. Basados en nuestros bloques 280 estos compresores pueden equiparse individualmente y usarse como sistema estacionario. Vienen completamente cableados con sistema de arranque estrella/triángulo.

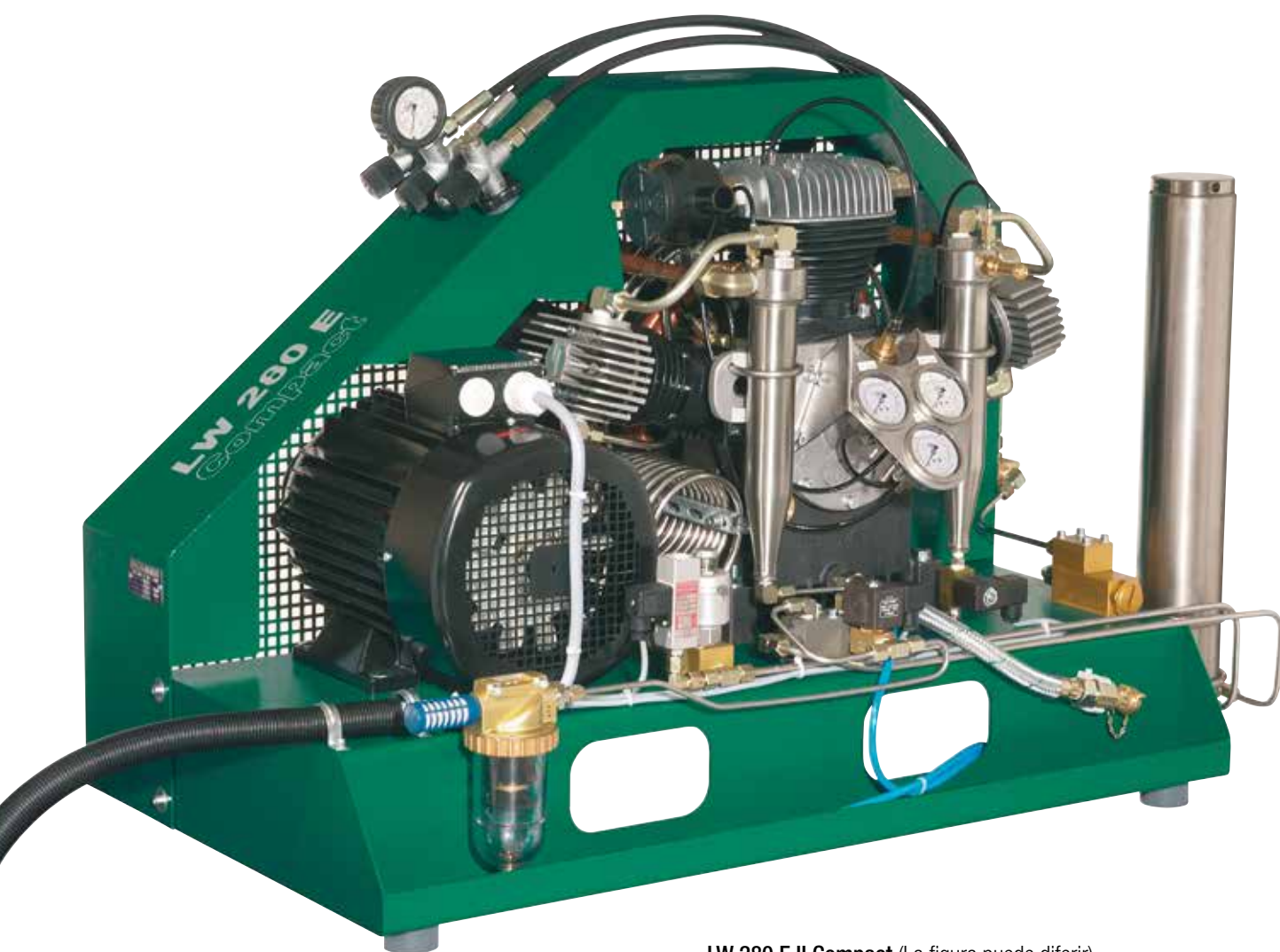

LW 280 E II Compact (La figura puede diferir)

Con opciones de drenaje automático, parada automática, manómetros de presión de aceite y entre etapas y 2 mangueras de llenado adicionales

LW 230 E II Compact / LW 280 E II Compact / LW 320 E II Compact

Características

- » Motos eléctrico (400V / Trifásico / 50 Hz)
- » Armazón de acero con recubrimiento en polvo y protección de la correa del ventilador (RAL 6026)
- » Contador de horas
- » Interruptor de arranque/parada y parada de emergencia
- » Supervisión de fase con apagado en dirección de rotación incorrecta
- » Interruptor de protección del motor (LW 230 E II Compact Opcional)
- » Drenaje manual de condensados
- » 1 x manguera de llenado con válvula
- » Válvula mantenedora de presión y antirretorno
- » Todos los pistones con aros de acero
- » **NUEVO** - Sistema de lubricación mejorado con bomba de aceite ajustable
- » Bomba de aceite de baja presión con tamiz de aceite
- » Separadores de agua/aceite en acero inoxidable
- » Válvulas de seguridad después de cada etapa
- » 3x válvulas concéntricas de succión/presión
- » Presión de llenado a su elección (200 o 300 bar)
- » Conexiones a su elección (DIN 200 bar o 300 bar, CGA 200 bar o 300 bar y INT)
- » Purificación del aire respirable según EN 12021

Opciones

- » **NUEVO** - Drenaje automático de condensado con tanque de recolección de condensado, silenciador de ventilación y válvula de cierre de condensado
- » Parada automática a la presión final
- » Sistema de arranque automático
- » Presiones de llenado en paralelo de 200 y 300 bar
- » Manómetro de aceite y manómetros de presión intermedia
- » Monitoreo de presión de aceite con apagado automático
- » Supervisión de la temperatura de la culata con apagado automático
- » Prefiltro de 0,8 l (aumentó la vida útil del filtro en aproximadamente 5 horas)
- » Supervisión del filtro Puracon (apagado automático también)
- » Salida de alta presión adicional
- » Cable de alimentación y enchufe
- » Tensiones/frecuencias especiales bajo pedido

Datos técnicos

	LW 230 E II Compact	LW 280 E II Compact	LW 320 E II Compact
Tipo:	Compresor de pistón refrigerado por aire	Compresor de pistón refrigerado por aire	Compresor de pistón refrigerado por aire
Capacidad [l/min] / [Nm³/h] / [cfm]:	230 / 13,8 / 8,1	280 / 16,8 / 9,9	320 / 19,2 / 11,3
Presión máxima [bar]:	350	350	350
RPM [1/min]:	1080	1300	1450
Nº de cilindros / Nº de etapas:	3 / 3	3 / 3	3 / 3
Tipo de motor principal:	Eléctrico / 400V / Trifásico / 50 Hz	Eléctrico / 400V / Trifásico / 50 Hz	Eléctrico / 400V / Trifásico / 50 Hz
Potencia [kW] con 50 Hz / 60 Hz:	5,5 / 6,6	7,5 / 9,0	7,5 / 9,0
Requisitos de refrigeración [m³/h] con 50 Hz / 60 Hz:	1650 / 1980	2250 / 2700	2250 / 2700
Tipo de lubricación:	Bomba de aceite + Tamiz de aceite	Bomba de aceite + Tamiz de aceite	Bomba de aceite + Tamiz de aceite
Capacidad de aceite [litros]:	1,8	1,8	1,8
Presión de aceite [bar]:	1,8 (+/- 0,3)	1,8 (+/- 0,3)	1,8 (+/- 0,3)
Temperatura de funcionamiento [°C]:	+5°C a +45°C	+5°C a +45°C	+5°C a +45°C
Capacidad del filtro [m³] ¹⁾ :	900 (a +20°C / aprox. 72 h)	900 (a +20°C / aprox. 54 h)	900 (a +20°C / aprox. 46 h)
Dimensiones An x Pr x Al [mm]:	1200 x 600 x 900	1200 x 600 x 900	1200 x 600 x 900
Peso [kg]:	195	205	195
Nivel de ruido (medido a 1 m) [dB(A)]:	82	83	83

¹⁾ Purificación del aire respirable según EN 12021

LW 450 E III Compact

Descubra la nueva LW 450 E III Compacta, robusta, dinámica, potente.

El LW 450 E III Compact es ideal para centros de buceo, barcos y embarcaciones con espacio limitado. El compresor impresiona con intervalos de mantenimiento y costos de servicio muy bajos.

Un nuevo sistema de lubricación probado en la industria y componentes reforzados forman el núcleo del bloque compresor avanzado LW 450 y mejoran la vida útil de la unidad compresora. El innovador sistema de condensado opcional disponible con la nueva válvula de cierre de condensado optimiza la eficiencia del compresor e incluye un tanque de recolección de 10 litros, así como un pre separador altamente efectivo de 0,8 litros para prolongar la vida útil del filtro.

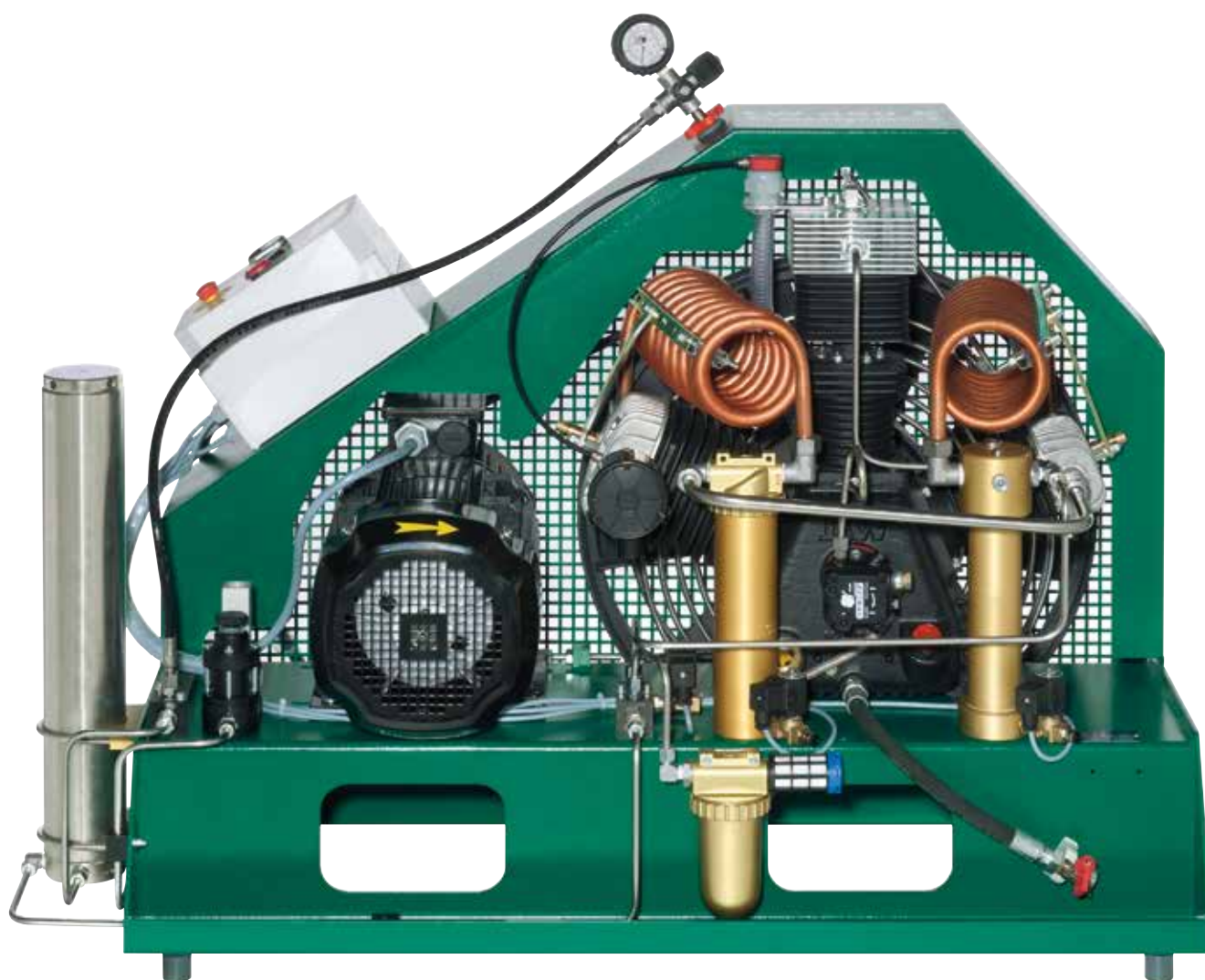

LW 450 E III Compact con sistema de arranque automático y drenaje de condensación automático

LW 450 E III Compact

Características

- » Motor eléctrico
- » Armazón de acero con recubrimiento en polvo y protección de la correa del ventilador (RAL 6026)
- » **NUEVO** - Componentes del bloque compresor duraderos
- » Contador de horas
- » Interruptor de arranque/parada y parada de emergencia
- » Monitoreo de presión de aceite con apagado automático
- » Drenaje manual de condensados
- » 1 x manguera de llenado con válvula de llenado
- » Interruptor de protección del motor
- » Válvula mantenedora de presión y antirretorno
- » Todos los pistones con aros de acero
- » **NUEVO** - Sistema de lubricación mejorado con filtro de aceite
- » Bomba y filtro de aceite de baja presión
- » Separadores de agua/aceite en acero inoxidable
- » Válvulas de seguridad después de cada etapa
- » 3 x válvulas de succión/presión concéntricas
- » Presión de llenado a su elección (200 o 300 bar)
- » Conexiones a su elección
(DIN 200 bar o 300 bar, CGA 200 bar o 300 bar y INT)
- » Purificación del aire respirable según EN 12021

Opciones

- » Parada automática a la presión final
- » Drenaje Automático de Condensado Básico
- » Purgador de condensado automático PRO
(incluye válvula de cierre de condensado, prefiltro de 0,8 l y depósito de condensado de 10 litros)
- » Sistema de arranque automático
- » Hasta 4 mangueras de llenado adicionales disponibles
- » Presiones de llenado en paralelo de 200 y 300 bar
- » Manómetro de aceite
- » Manómetros intermedios
- » Monitoreo de presión de aceite con apagado automático
- » Pantalla de temperatura del aceite con apagado automático
- » Supervisión de la temperatura de la culata con apagado automático
- » Carcasa del filtro de 2,3 litros
- » Supervisión del filtro Puracon
- » Control remoto de pestañas RTC
- » Salida de alta presión adicional
- » Cable de alimentación y enchufe
- » Tensiones/frecuencias especiales bajo pedido

Datos técnicos

	LW 450 E III Compact
Tipo:	Compresor de pistón refrigerado por aire
Capacidad [l/min] / [Nm ³ /h] / [cfm]:	450 / 27,0 / 15,9
Presión máxima [bar]:	350
RPM [1/min]:	1100
Nº de cilindros / Nº de etapas:	3 / 3
Tipo de motor principal:	Eléctrico / 400V / Trifásico / 50 Hz
Potencia [kW] con 50 Hz / 60 Hz:	11,0 / 13,2
Requisitos de refrigeración [m ³ /h] con 50 Hz / 60 Hz:	3300 / 3960
Tipo de lubricación:	Bomba de aceite + Tamiz de aceite
Capacidad de aceite [litros]:	2,7
Presión de aceite [bar]:	1,5 (+/- 0,2)
Temperatura de funcionamiento [°C]:	+5°C a +45°C
Capacidad del filtro [m ³] ¹⁾ :	900 (a +20°C / aprox. 33,3 h)
Dimensiones An x Pr x Al [mm]:	1335 x 704 x 910
Peso [kg]:	325
Nivel de ruido (medido a 1 m) [dB(A)]:	83

¹⁾ Según EN 12021

LW 570 E II Compact

El LW 570 E II Compact es ideal para centros de buceo, barcos y embarcaciones con espacio limitado.

El compresor de rotación lenta con intervalos de mantenimiento y costos de servicio bajos es adecuado para funcionamiento continuo y para ser utilizado en operaciones de tres turnos en aplicaciones de aire respirable y de alta presión.

Un nuevo sistema de lubricación probado en la industria y componentes reforzados forman el núcleo del bloque compresor avanzado LW 570 y mejoran la vida útil de la unidad compresora. El innovador sistema de condensado opcional disponible con la nueva válvula de cierre de condensado optimiza la eficiencia del compresor e incluye un tanque de recolección de 10 litros, así como un preseparator altamente efectivo de 0,8 litros para prolongar la vida útil del filtro

El bloque compresor de 4 etapas permite opcionalmente una presión máxima de hasta 420 bar.

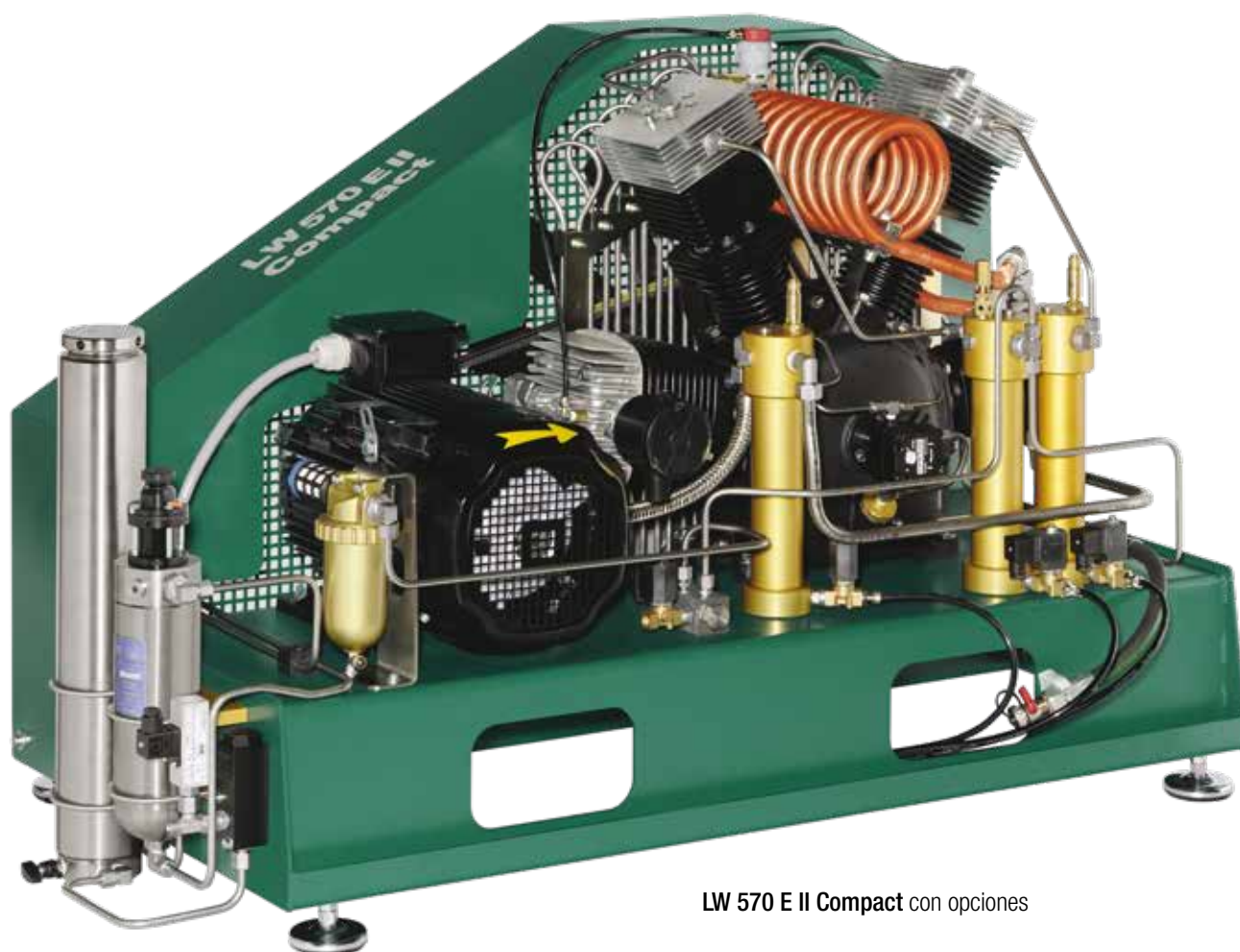

LW 570 E II Compact con opciones

LW 570 E II Compact

Características

- » Motor eléctrico
- » Armazón de acero con recubrimiento en polvo y protección de la correa del ventilador (RAL 6026)
- » **NUEVO** - Componentes del bloque compresor más duraderos
- » Contador de horas
- » Interruptor de arranque/parada y parada de emergencia
- » Supervisión de fase con apagado en dirección de rotación incorrecta
- » Drenaje manual de condensados
- » 1 x manguera de llenado con válvula de llenado
- » Interruptor de protección del motor
- » Válvula mantenedora de presión y antirretorno
- » Todos los pistones con aros de acero
- » **NUEVO** - Sistema de lubricación mejorado con filtro de aceite
- » Bomba y filtro de aceite de baja presión
- » Separadores de agua/aceite en acero inoxidable
- » Válvulas de seguridad después de cada etapa
- » 4 válvulas concéntricas de succión/presión
- » Presión de llenado a su elección (200 o 300 bar)
- » Conexiones a su elección (DIN 200 bar o 300 bar, CGA 200 bar o 300 bar y INT)
- » Purificación del aire respirable según EN 12021

Opciones

- » Parada automática a la presión final
- » Drenaje automático de condensado básico
- » Purgador de condensado automático PRO (incluye válvula de cierre de condensado, prefiltro de 0,8 l y depósito de condensado de 10 litros)
- » Sistema de arranque automático
- » Hasta 4 mangueras de llenado adicionales disponibles
- » Presiones de llenado en paralelo de 200 y 300 bar
- » Manómetro de aceite
- » Manómetros intermedios
- » Monitoreo de presión de aceite con apagado automático
- » Pantalla de temperatura del aceite con apagado automático
- » Supervisión de la temperatura de la culata con apagado automático
- » Carcasa del filtro de 2,3 litros
- » Supervisión del filtro Puracon
- » Control remoto de tableta RTC
- » Salida de alta presión adicional
- » Dispositivo de calentamiento de bloque
- » Versión de 420 bares
- » Cable de alimentación y enchufe
- » Tensiones/frecuencias especiales bajo pedido

Datos técnicos

	LW 570 E II Compact
Tipo:	Compresor de pistón refrigerado por aire
Capacidad [l/min] / [Nm ³ /h] / [cfm]:	570 / 34,0 / 20,1
Presión máxima [bar]:	350 / 420
RPM [1/min]:	1060
Nº de cilindros / Nº de etapas:	4 / 4
Tipo de motor principal:	Eléctrico / 400V / Trifásico / 50 Hz
Potencia [kW] con 50 Hz / 60 Hz:	15,0 / 18,0
Requisitos de refrigeración [m ³ /h] con 50 Hz / 60 Hz:	4500 / 5400
Tipo de lubricación:	Bomba de aceite + Tamiz de aceite
Capacidad de aceite [litros]:	2,9
Presión de aceite [bar]:	2,0 (+/- 0,1)
Temperatura de funcionamiento [°C]:	+5°C a +45°C
Capacidad del filtro [m ³] ¹⁾ :	900 (a +20°C / aprox. 26,5 h)
Dimensiones An x Pr x Al [mm]:	1407 x 795 x 918
Peso [kg]:	353
Nivel de ruido (medido a 1 m) [dB(A)]:	83

¹⁾ Según EN 12021

LW 230 E II / LW 280 E II / LW 320 E II

El LW 230 E II / LW 280 E II / LW 320 E II es ideal para tiendas de buceo, clubes de buceo y escuelas de buceo, así como para estaciones de llenado de aire respirable de tamaño mediano. El compresor de tres etapas funciona a baja velocidad y también es adecuado para un funcionamiento continuo. Ofrece largos intervalos de servicio, bajos costes de mantenimiento y, gracias a los componentes industriales sobredimensionados, la máxima fiabilidad.

El compresor se entrega completamente cableado, listo para la conexión con apagado automático, drenaje de condensado automático y ciclo de arranque estrella/triángulo.



LW 280 E II



LW 280 E II

incluido manómetros entre etapas y control de la temperatura del aceite

LW 230 E II / LW 280 E II / LW 320 E II

Características

- » Motor eléctrico / 400V / Trifásico / 50 Hz
- » Carcasa de acero con recubrimiento de polvo (RAL 6026)
- » Drenaje automático de condensado con arranque/parada sin presión
- » Parada automática a la presión final
- » Contador de horas
- » Interruptor de protección del motor (LW 230 E II Opcional)
- » Panel de operación con botón de prueba de condensación y arranque/parada, así como interruptor de parada de emergencia
- » Supervisión de fase con apagado en dirección de rotación incorrecta
- » 4 x manguera de llenado con válvula de llenado
- » Válvula mantenedora de presión y antirretorno
- » Todos los pistones con anillos de pistón de acero
- » **NUEVO** - Sistema de lubricación mejorado con bomba de aceite ajustable
- » Bomba de aceite de baja presión con tamiz de aceite
- » Separadores de agua/aceite en acero inoxidable
- » **NUEVO** - Válvula de parada de condensado
- » **NUEVO** - Depósito de condensados de 10 l con silenciador de ventilación
- » Válvulas de seguridad después de cada etapa
- » 3 x válvulas de succión/presión concéntricas
- » Presión de llenado a su elección (200 o 300 bar)
- » Conexiones a su elección (DIN 200 bar o 300 bar, CGA 200 bar o 300 bar y INT)
- » Purificación del aire respirable según EN 12021

Opciones

- » Sistema de arranque automático
- » Presiones de llenado en paralelo de 200 y 300 bar
- » Manómetro de aceite
- » Manómetros intermedios
- » Monitoreo de presión de aceite con apagado automático
- » Supervisión de la temperatura de la culata con apagado automático
- » Pantalla de temperatura del aceite con apagado automático
- » Prefiltro de 0,8 l (aumentó la vida útil del filtro en aproximadamente 5 horas)
- » Supervisión del filtro Puracon (apagado automático también disponible)
- » Control remoto de pestañas RTC
- » Salida de alta presión adicional
- » Cable de alimentación y enchufe
- » Tensiones/frecuencias especiales bajo pedido

Datos técnicos

	LW 230 E II	LW 280 E II	LW 320 E II
Tipo:	Compresor de pistón refrigerado por aire	Compresor de pistón refrigerado por aire	Compresor de pistón refrigerado por aire
Capacidad [l/min] / [Nm ³ /h] / [cfm]:	230 / 13,8 / 8,1	280 / 16,8 / 9,9	320 / 19,2 / 11,3
Presión máxima [bar]:	350	350	350
RPM [1/min]:	1080	1300	1450
Nº de cilindros / Nº de etapas:	3 / 3	3 / 3	3 / 3
Tipo de motor principal:	Eléctrico / 400V / Trifásico / 50 Hz	Eléctrico / 400V / Trifásico / 50 Hz	Eléctrico / 400V / Trifásico / 50 Hz
Potencia [kW] con 50 Hz / 60 Hz:	5,5 / 6,6	7,5 / 9,0	7,5 / 9,0
Requisitos de refrigeración [m ³ /h] con 50 Hz / 60 Hz:	1650 / 1980	2250 / 2700	2250 / 2700
Tipo de lubricación:	Bomba de aceite + Tamiz de aceite	Bomba de aceite + Tamiz de aceite	Bomba de aceite + Tamiz de aceite
Capacidad de aceite [litros]:	1,8	1,8	1,8
Presión de aceite [bar]:	1,8 (+/- 0,3)	1,8 (+/- 0,3)	1,8 (+/- 0,3)
Temperatura de funcionamiento [°C]:	+5°C a +45°C	+5°C a +45°C	+5°C a +45°C
Capacidad del filtro [m ³] ¹⁾ :	900 (a +20°C / aprox. 72 h)	900 (a +20°C / aprox. 54 h)	900 (a +20°C / aprox. 46 h)
Dimensiones An x Pr x Al [mm]:	1250 x 600 x 1000	1250 x 600 x 1000	1250 x 600 x 1000
Peso [kg]:	243	243	243
Nivel de ruido (medido a 1 m) [dB(A)]:	82	83	83

¹⁾ Purificación del aire respirable según EN 12021

LW 300 E III / LW 450 E III

El nuevo LW 300 E III / 450 E III es un compresor de rotación lenta con intervalos de mantenimiento y costos de servicio bajos. Es adecuado para funcionamiento continuo y para ser utilizado en operaciones de tres turnos en aplicaciones de aire respirable y de alta presión.

Un nuevo sistema de lubricación probado en la industria y componentes reforzados forman el núcleo del bloque compresor avanzado LW 450 y mejoran la vida útil de la unidad compresora. El innovador sistema de condensado junto con la nueva válvula de cierre de condensado optimiza aún más la eficiencia del compresor e incluye un tanque de recolección de 10 litros, así como un preseparador altamente efectivo para prolongar la vida útil del filtro.



LW 300 E III / LW 450 E III

Características

- » Motor eléctrico / 400V / Trifásico / 50 Hz
- » Carcasa de acero con recubrimiento de polvo (RAL 6026)
- » **NUEVO** - Componentes del bloque compresor más duraderos
- » Drenaje automático de condensados
- » Parada automática a la presión final
- » Contador de horas
- » Panel de operación con botones de prueba de condensación y arranque/parada, así como interruptor de parada de emergencia
- » Supervisión de fase c/w apagado en dirección de rotación incorrecta
- » 4 mangueras de llenado con válvula de llenado
- » Interruptor de protección del motor
- » Interruptor de seguridad
- » Válvula mantenedora de presión y antirretorno
- » Todos los pistones con anillos de pistón de acero
- » **NUEVO** - Sistema de lubricación mejorado con filtro de aceite
- » Bomba y filtro de aceite de baja presión
- » Separadores de agua/aceite en acero inoxidable
- » Válvulas de seguridad después de cada etapa
- » **NUEVO** - Prefiltro de 0,8 litros
- » **NUEVO** - Válvula de parada de condensado
- » **NUEVO** - Tanque de condensado de 10 litros
- » 3 válvulas de aspiración/presión concéntricas
- » Presión de llenado de su elección (200 o 300 bar)
- » Conexiones a su elección (DIN 200 bar o 300 bar, CGA 200 bar o 300 bar y INT)
- » Purificación del aire respirable según EN 12021

Opciones

- » Sistema de arranque automático
- » Presiones de llenado en paralelo de 200 y 300 bar
- » Manómetro de aceite
- » Manómetros intermedios por cada etapa
- » Monitoreo de presión de aceite con apagado automático
- » Supervisión de la temperatura de la culata con apagado automático
- » Pantalla de temperatura del aceite con apagado automático
- » Monitorización del filtro Puracon (apagado automático también disponible)
- » Control remoto de tableta RTC
- » Salida de alta presión adicional
- » Cable de alimentación y enchufe
- » Tensiones/frecuencias especiales bajo pedido

Datos técnicos

	LW 300 E III	LW 450 E III
Tipo:	Compresor de pistón refrigerado por aire	Compresor de pistón refrigerado por aire
Capacidad [l/min] / [Nm³/h] / [cfm]:	300 / 18,0 / 10,6	450 / 27,0 / 15,9
Presión máxima [bar]:	350	350
RPM [1/min]:	800	1100
Nº de cilindros / Nº de etapas:	3 / 3	3 / 3
Tipo de motor principal:	Eléctrico / 400V / Trifásico / 50 Hz	Eléctrico / 400V / Trifásico / 50 Hz
Potencia [kW] con 50 Hz / 60 Hz:	7,5 / 9,0	11,0 / 13,2
Requisitos de refrigeración [m³/h] con 50 Hz / 60 Hz:	2250 / 2700	3300 / 3960
Tipo de lubricación:	Bomba de aceite	Bomba de aceite
Capacidad de aceite [litros]:	2,7	2,7
Presión de aceite [bar]:	1,5 (+/- 0,2)	1,5 (+/- 0,2)
Temperatura de funcionamiento [°C]:	+5°C a +45°C	+5°C a +45°C
Capacidad del filtro [m³] ¹⁾ :	1050 (a +20°C / aprox. 58 h)	1050 (a +20°C / aprox. 38 h)
Dimensiones An x Pr x Al [mm]:	1540 x 730 x 1020	1540 x 730 x 1020
Peso [kg]:	365	365
Nivel de ruido (medido a 1 m) [dB(A)]:	82	83

¹⁾ Según EN 12021

LW 450 D Basic

Desarrollado inicialmente para los barcos de buceo abiertos en el Océano Índico. Compresor estacionario de gran capacidad y funcionamiento lento que se puede utilizar independientemente de la fuente de alimentación con accionamiento diésel. El compresor tiene una estructura de acero inoxidable y no tiene electricidad, y es ideal para aplicaciones extremas, como embarcaciones abiertas o entornos marinos hostiles.

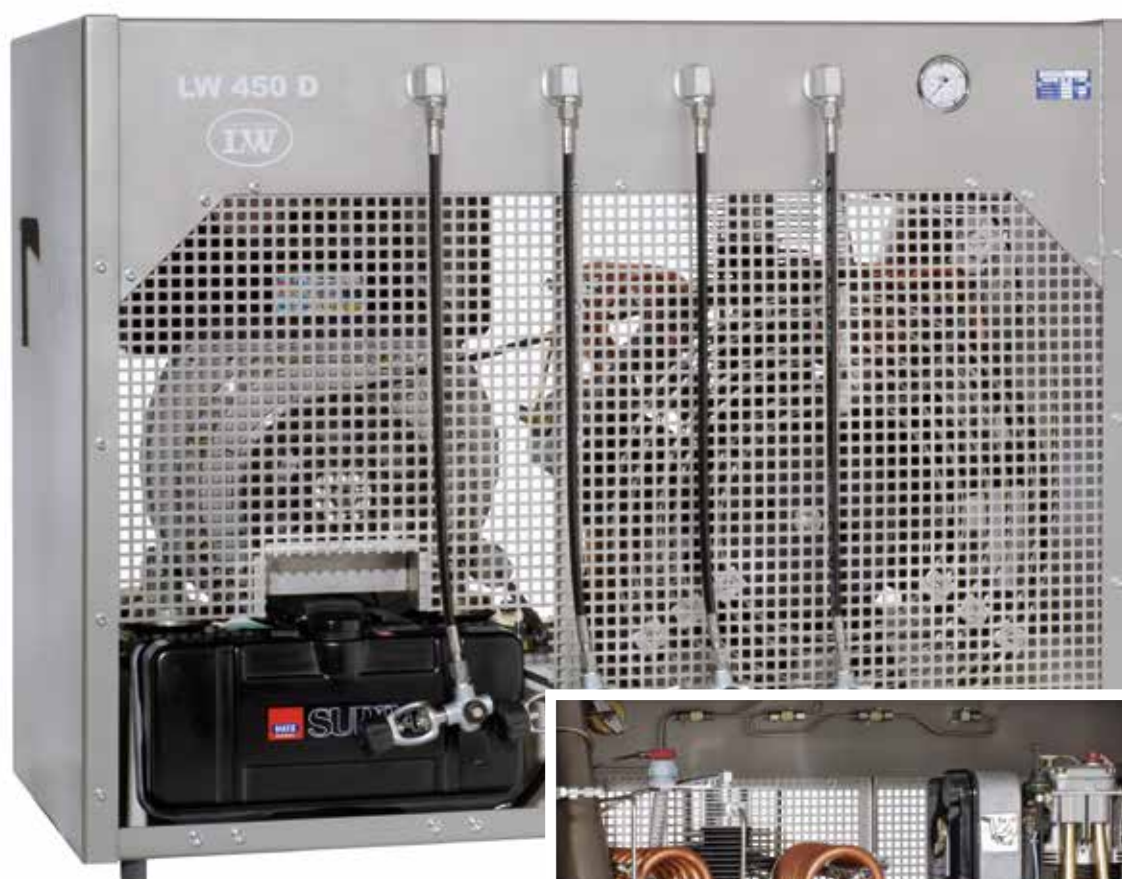

LW 450 D Basic



LW 450 D Basic (vista trasera)

LW 450 D Basic

Características

- » Motor diesel Hatz 10kW con arranque manual
- » Tanque diesel original Hatz
- » Carcasa de acero con recubrimiento de polvo (RAL 7004)
- » Drenaje de condensados manual
- » 4 x manguera de llenado y válvula de llenado
- » Válvula mantenedora de presión y antirretorno
- » Todos los pistones con aros de acero
- » Bomba de aceite de baja presión
- » Separadores de agua/aceite después de cada etapa
- » Válvulas de seguridad después de cada etapa
- » 3 x válvulas de succión/presión concéntricas
- » Presión de llenado a su elección (200 o 300 bar)
- » Conexiones a su elección (DIN 200 bar o 300 bar, CGA 200 bar o 300 bar e INT)
- » Purificación del aire respirable según EN 12021

Opciones

- » Presiones de llenado en paralelo de 200 y 300 bar
- » Manómetro de aceite
- » Manómetros intermedios
- » Contador de horas
- » Monitoreo de presión de aceite con apagado automático
- » Prefiltro de 0,8 l (aumenta la vida útil del filtro en aproximadamente 5 h)
- » Salida de alta presión adicional



LW 450 D Basic Antriebsmotor

Datos técnicos

	LW 450 D Basic
Tipo:	Compresor de pistón refrigerado por aire
Capacidad [l/min] / [Nm³/h] / [cfm]:	450 / 27,0 / 15,9
Presión máxima [bar]:	350
RPM [1/min]:	1100
Nº de cilindros / Nº de etapas:	3 / 3
Tipo de motor principal:	Motor diesel , arranque manual
Potencia [kW]:	10,0
Requisitos de refrigeración [m³/h]:	3300
Tipo de lubricación:	Bomba de aceite + Tamiz de aceite
Capacidad de aceite [litros]:	2,2
Presión de aceite [bar]:	2,2 (+/- 0,5)
Temperatura de funcionamiento [°C]:	+5°C a +45°C
Capacidad del filtro [m³] ¹⁾ :	750 (a +20°C / aprox. 28 h)
Dimensiones An x Pr x Al [mm]:	1270 x 740 x 1000
Peso [kg]:	400
Nivel de ruido (medido a 1 m) [dB(A)]:	95

¹⁾ Según EN 12021

LW 450 D

El LW 450 D es ideal para usar en una isla remota, un barco de safari o en un camión autónomo. Este compresor de 450 litros está equipado con un motor diesel hatz control de 12 voltios, arranque automático, drenaje de condensado automático y una unidad de llenado integrada con cuatro mangueras y válvulas de llenado. En comparación con la versión básica, el Hatz Silent Pack estándar proporciona un funcionamiento más silencioso del compresor.

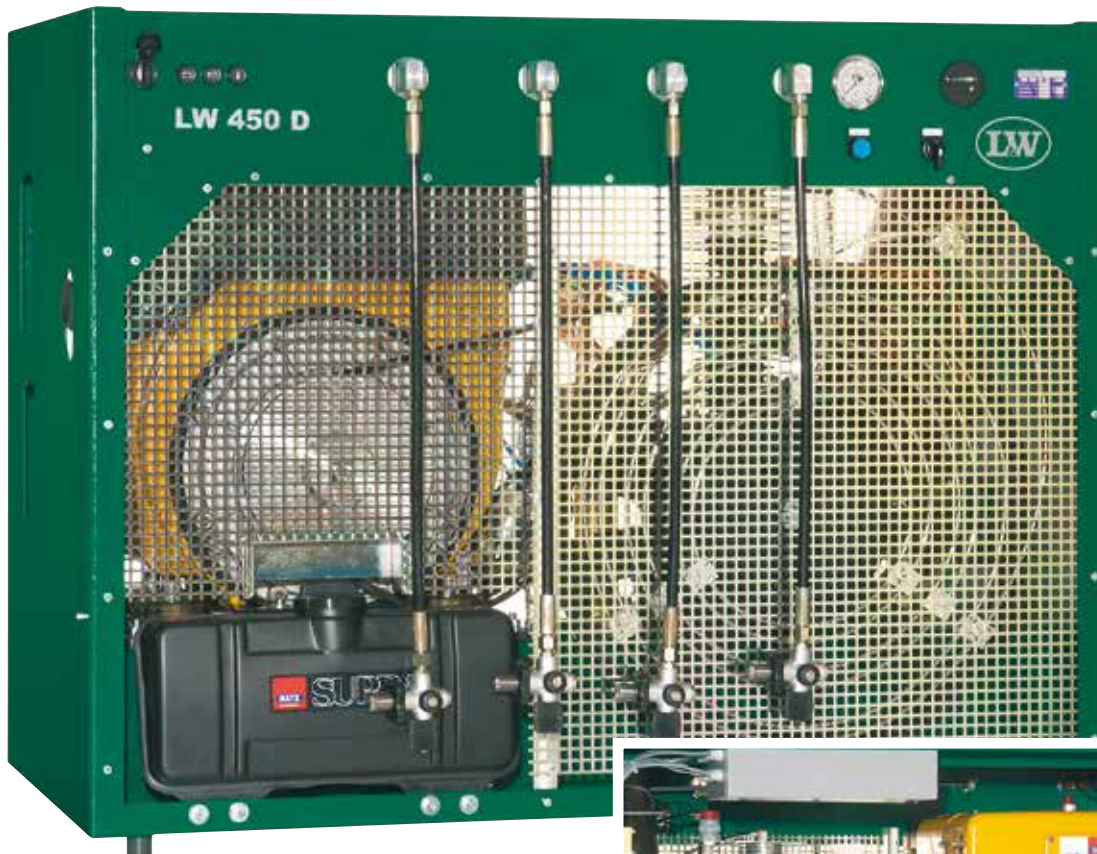

LW 450 D



LW 450 D Vista trasera

LW 450 D

Características

- » Motor diésel Hatz de 10 kW en Hatz Silent Pack con arranque eléctrico
- » Tanque diesel original Hatz
- » Mando eléctrico/neumático 12V
- » Carcasa de acero con recubrimiento de pintura en polvo (RAL 6026)
- » Interruptor de prueba de drenaje de condensación, interruptor de llave para arranque/parada y selector de velocidad
- » Contador de horas
- » Lámparas de advertencia de batería y presión de aceite de motor diesel
- » Drenaje automático de condensados
- » Selector automático de velocidad de ralentí y drenaje de condensado cuando se alcanza la presión final (el compresor cambia a velocidad máxima y las válvulas de drenaje se cierran cuando se abren los tanques vacíos)
- » 4 x manguera de llenado y válvula de llenado
- » Válvula mantenedora de presión y antirretorno
- » Todos los pistones con aros de acero
- » Bomba de aceite de baja presión
- » Separadores de agua/aceite después de cada etapa
- » Válvulas de seguridad después de cada etapa
- » 3 x válvulas de succión/presión concéntricas
- » Presión de llenado a su elección (200 o 300 bar)
- » Conexiones a su elección (DIN 200 bar o 300 bar, CGA 200 bar o 300 bar e INT)
- » Purificación del aire respirable según EN 12021

Opciones

- » Presiones de llenado en paralelo de 200 y 300 bar
- » Manómetro de aceite
- » Manómetros intermedios por cada etapa
- » Monitoreo de presión de aceite con paro automático
- » Supervisión de la temperatura de la culata con paro automático
- » Prefiltro de 0,8 l (aumenta la vida útil del filtro en aproximadamente 5 h)
- » Salida de alta presión adicional



LW 450 D con Silent Pack

Datos técnicos

	LW 450 D
Tipo:	Compresor de pistón refrigerado por aire
Capacidad [l/min] / [Nm³/h] / [cfm]:	450 / 27,0 / 15,9
Presión máxima [bar]:	350
RPM [1/min]:	1100
Nº de cilindros / Nº de etapas:	3 / 3
Tipo de motor principal:	Motor diésel, paquete silencioso, arranque eléctrico
Potencia [kW]:	10,0
Requisitos de refrigeración [m³/h]:	3300
Tipo de lubricación:	Bomba de aceite + Tamiz de aceite
Capacidad de aceite [litros]:	2,2
Presión de aceite [bar]:	2,2 (+/- 0,5)
Temperatura de funcionamiento [°C]:	+5°C a +45°C
Capacidad del filtro [m³] ¹⁾ :	750 (a +20°C / aprox. 28 h)
Dimensiones An x Pr x Al [mm]:	1270 x 740 x 1000
Peso [kg]:	400
Nivel de ruido (medido a 1 m) [dB(A)]:	89

¹⁾ Según EN 12021

LW 570 E II

El nuevo LW 570 E II es un compresor de rotación lenta con intervalos de mantenimiento y costos de servicio bajos.

Es adecuado para funcionamiento continuo y para ser utilizado en operaciones de tres turnos en aplicaciones de aire respirable y de alta presión.

Un nuevo sistema de lubricación probado en la industria y componentes reforzados forman el núcleo del bloque compresor avanzado LW 570 y mejoran la vida útil de la unidad compresora. El innovador sistema de condensado junto con la nueva válvula de cierre de condensado optimiza aún más la eficiencia del compresor e incluye un tanque de recolección de 10 litros, así como un preseparador altamente efectivo para prolongar la vida útil del filtro.



LW 570 E II

Características

- » Motor eléctrico / 400V / Trifásico / 50 Hz
- » Carcasa de acero con recubrimiento de pintura en polvo (RAL 6026)
- » **NUEVO** - Componentes del bloque compresor de alta duración.
- » Drenaje automático de condensados
- » Parada automática a la presión final
- » Contador de horas
- » Panel de operación con botones de prueba de condensación y arranque/parada, así como interruptor de parada de emergencia
- » Supervisión de fase con apagado en dirección de rotación incorrecta
- » 4 mangueras de llenado con válvula
- » Interruptor de protección del motor
- » Interruptor de seguridad
- » Válvula mantenedora de presión y antirretorno
- » Todos los pistones con anillos de pistón de acero
- » **NUEVO** - Sistema de lubricación mejorado con filtro de aceite
- » Bomba de aceite de baja presión y tamiz de aceite
- » Separadores de agua/aceite en acero inoxidable
- » Válvulas de seguridad después de cada etapa
- » **NUEVO** - Prefiltro de 0,8 litros
- » **NUEVO** - Válvula de parada de condensado
- » **NUEVO** - Tanque de condensado de 10 litros
- » 4 válvulas de aspiración/presión concéntricas
- » Presión de llenado de su elección (200 o 300 bar)
- » Conexiones a su elección (DIN 200 bar o 300 bar, CGA 200 bar o 300 bar y INT)
- » Purificación del aire respirable según EN 12021

Opciones

- » Sistema de arranque automático
- » Presiones de llenado en paralelo de 200 y 300 bar
- » Manómetro de aceite
- » Manómetros intermedios
- » Monitoreo de presión de aceite con apagado automático
- » Pantalla de temperatura del aceite con apagado automático
- » Supervisión de la temperatura de la culata con apagado automático
- » Supervisión del filtro Puracon (apagado automático también disponible)
- » Control remoto RTC
- » Salida de alta presión adicional
- » Cable de alimentación y enchufe
- » Dispositivo de calentamiento de bloque
- » Versión de 420 bares
- » Kit de conexión del enfriador de aire
- » Tensiones/frecuencias especiales bajo pedido

Datos técnicos

	LW 570 E II
Tipo:	Compresor de pistón refrigerado por aire
Capacidad [l/min] / [Nm ³ /h] / [cfm]:	570 / 34,2 / 20,1
Presión máxima [bar]:	350 / 420
RPM [1/min]:	1060
Nº de cilindros / Nº de etapas:	4 / 4
Tipo de motor principal:	Eléctrico
Potencia [kW] con 50 Hz / 60 Hz:	15,0 / 18,0
Requisitos de refrigeración [m ³ /h] con 50 Hz / 60 Hz:	4500 / 5400
Tipo de lubricación:	Bomba de aceite
Capacidad de aceite [litros]:	2,9
Presión de aceite [bar]:	2,0 (+/- 0,1)
Temperatura de funcionamiento [°C]:	+5°C a +45°C
Capacidad del filtro [m ³] ¹⁾ :	1440 (a +20°C / aprox. 42 h)
Dimensiones An x Pr x Al [mm]:	1540 x 820 x 1032
Peso [kg]:	405
Nivel de ruido (medido a 1 m) [dB(A)]:	82,7 (medido a 1 m) / 77 (medido a 3 m)

¹⁾ Según EN 12021

LW 570 D

El compresor de alta presión de gran volumen LW 570 D es ideal para uso en aplicaciones industriales y para uso en una isla remota. El compresor de 570 litros está equipado con un control de 12 voltios, arranque eléctrico, drenaje de condensado automático y una unidad de llenado integrada con cuatro mangueras y válvulas de llenado. Es un compresor diesel de funcionamiento lento con intervalos de mantenimiento y costos de mantenimiento muy bajos.

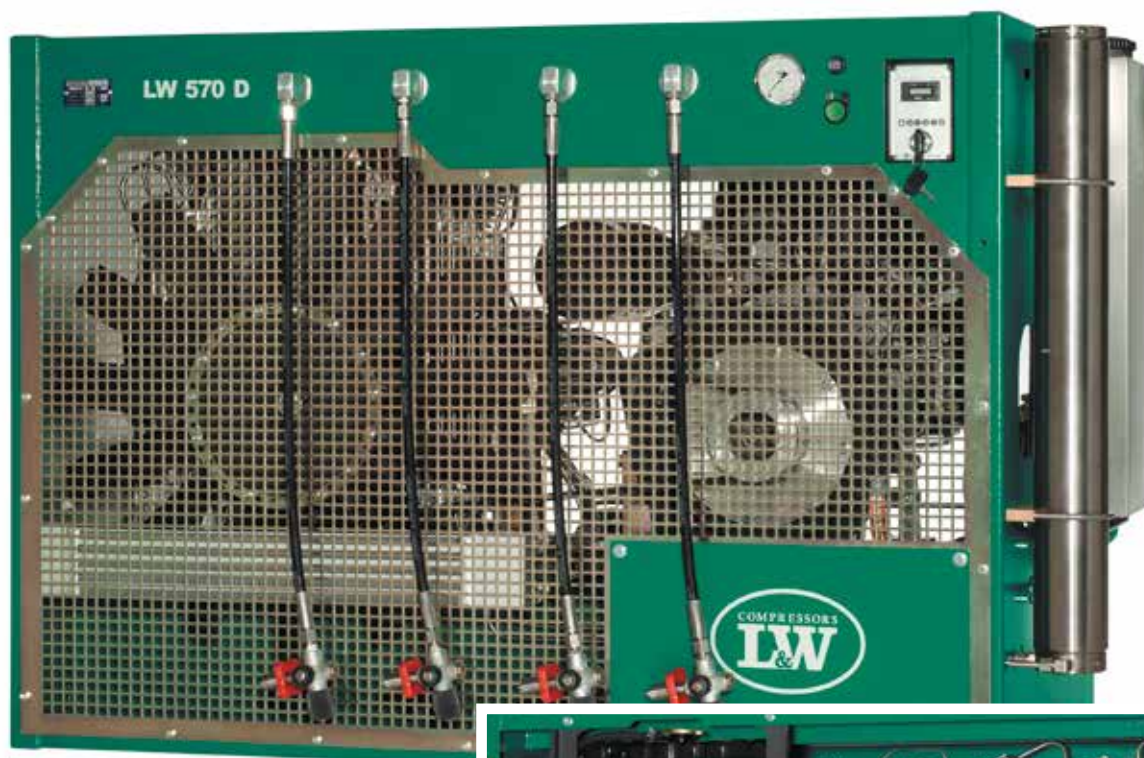

LW 570 D



LW 570 D Vista trasera

LW 570 D

Características

- » Motor diésel de 3 cilindros refrigerado por agua Yanmar de 12,9 kW con arranque eléctrico
- » Mando eléctrico/neumático 12V
- » Depósito de gasóleo de acero inoxidable, capacidad de 15,7 litros (aprox. 4 horas de funcionamiento a plena carga)
- » Carcasa de acero con recubrimiento de polvo (RAL 6026)
- » Interruptor de prueba de drenaje de condensación, interruptor de llave para arranque/parada y selector de velocidad
- » Contador de horas
- » Interruptor de seguridad
- » Lámparas de advertencia de batería y presión de aceite de motor diesel
- » Drenaje automático de condensados
- » Parada automática a la presión final
- » 4 x manguera de llenado y válvula
- » Válvula mantenedora de presión y antirretorno
- » Todos los pistones con aros de acero
- » Bomba de aceite de baja presión
- » Separadores de agua/aceite después de cada etapa
- » Válvulas de seguridad después de cada etapa
- » 4 válvulas concéntricas de succión/presión
- » Presión de llenado a su elección (200 o 300 bar)
- » Conexiones a su elección (DIN 200 bar o 300 bar, CGA 200 bar o 300 bar y INT)
- » Purificación del aire respirable según EN 12021

Opciones

- » Presiones de llenado en paralelo de 200 y 300 bar
- » Manómetro de aceite
- » Manómetros intermedios
- » Monitoreo de presión de aceite con paro automático
- » Prefiltro de 0,8 l (aumenta la vida útil del filtro en aproximadamente 5 h)
- » Salida de alta presión adicional
- » Versión de 420 bares

Datos técnicos

	LW 570 D
Tipo:	Compresor de pistón refrigerado por aire
Capacidad [l/min] / [Nm³/h] / [cfm]:	570 / 34,0 / 20,1
Presión máxima [bar]:	350 / 420
RPM [1/min]:	1100
Nº de cilindros / Nº de etapas:	4 / 4
Tipo de motor principal:	Motor diésel de 3 cilindros, arranque eléctrico
Potencia [kW]:	12,9
Requisitos de refrigeración [m³/h]:	3900
Tipo de lubricación:	Bomba de aceite + Tamiz de aceite
Capacidad de aceite [litros]:	2,5
Presión de aceite [bar]:	2,2 (+/- 0,5)
Temperatura de funcionamiento [°C]:	+5°C a +45°C
Capacidad del filtro [m³] ¹⁾ :	1000 (a +20°C / aprox. 30 h)
Dimensiones An x Pr x Al [mm]:	1450 x 770 x 1000
Peso [kg]:	520
Nivel de ruido (medido a 1 m) [dB(A)]:	88

¹⁾ Según EN 12021

LW 720 E

El compresor industrial LW 720 E es adecuado para aplicaciones de aire respirable y para grandes capacidades. La baja velocidad garantiza un funcionamiento continuo durante largos intervalos de servicio y costos de mantenimiento reducidos. El bloque compresor de 4 etapas está montado en un panel de acero con recubrimiento de polvo y está diseñado para una presión máxima de funcionamiento de 420 bar. La unidad del compresor viene completamente cableada con un sistema de arranque estrella/triángulo e incluye una consola de filtro de aire respirable de 2 x 2,3 litros para montaje en pared.



LW 720 E

Características

- » Motor eléctrico
- » Estructura de acero con recubrimiento de pintura en polvo (RAL 6026)
- » Protector de ventilador de acero con recubrimiento en polvo (RAL 7004)
- » Drenaje automático de condensados
- » Parada automática a la presión final
- » Incluye una caja de control remoto para montaje en pared
- » Botones principales, de inicio/parada y de prueba de condensado, así como interruptor de parada de emergencia
- » Contador de horas
- » Manómetro de aceite
- » Manómetros intermedios
- » Monitoreo de presión de aceite con apagado automático
- » Salida de alta presión con manguera de 1500 mm
- » Interruptor de protección del motor
- » Válvula mantenedora de presión y antirretorno
- » Todos los pistones con aros de acero
- » Bomba y filtro de aceite de baja presión
- » Separadores de agua/aceite en acero inoxidable
- » Válvulas de seguridad después de cada etapa
- » 4 válvulas concéntricas de succión/presión
- » Presión de llenado de su elección (200 o 300 bar)
- » Incluye consola de filtro de 2 x 2,3 l para montaje en pared
- » Purificación del aire respirable según EN 12021

Opciones

- » Sistema de arranque automático
- » Pantalla de temperatura del aceite con apagado automático
- » Monitorización de la temperatura de la culata con apagado automático
- » Prefiltro de 0,8 l (aumenta la vida útil del filtro en aproximadamente 5 horas)
- » Monitorización del filtro Puracon (apagado automático también disponible)
- » Control remoto RTC
- » Cable de alimentación y enchufe
- » Dispositivo de calentamiento de bloque
- » Versión de 420 bares
- » Tensiones/frecuencias especiales bajo pedido

Datos técnicos

	LW 720 E
Tipo:	Compresor de pistón refrigerado por aire
Capacidad [l/min] / [Nm³/h] / [cfm]:	720 / 43,2 / 25,4
Presión máxima [bar]:	350 / 420
RPM [1/min]:	1100
Nº de cilindros / Nº de etapas:	4 / 4
Tipo de motor principal:	Eléctrico / 400V / Trifásico / 50 Hz
Potencia [kW] con 50 Hz / 60 Hz:	18,5 / 22,2
Requisitos de refrigeración [m³/h] con 50 Hz / 60 Hz:	5550 / 6660
Tipo de lubricación:	Bomba de aceite + Tamiz de aceite
Capacidad de aceite [litros]:	4,2
Presión de aceite [bar]:	4,0 (+/- 0,5)
Temperatura de funcionamiento [°C]:	+5°C a +45°C
Capacidad del filtro [m³] ¹⁾ :	2400 (a +20°C / aprox. 56 h)
Dimensiones An x Pr x Al [mm]:	1670 x 770 x 1170
Peso [kg]:	600
Nivel de ruido (medido a 1 m) [dB(A)]:	88

¹⁾ Según EN 12021

LW 1300 E

El LW 1300 E está diseñado para grandes aplicaciones industriales y, por lo tanto, es un compresor favorito para los requisitos de aire respirable. La baja velocidad garantizaba un funcionamiento continuo, largos intervalos de servicio y costes de mantenimiento reducidos. La unidad del compresor viene completamente cableada con un sistema de arranque estrella/triángulo e incluye una consola de filtro de aire respirable de 3 x 2,3 litros para montaje en pared. El bloque compresor de 4 etapas está montado en un marco de acero con recubrimiento en polvo y permite una presión de trabajo de máx 420 bares (opcional). El motor de accionamiento está conectado al compresor mediante un acoplamiento de goma.



LW 1300 E

Características

- » Motor eléctrico
- » Estructura de acero con recubrimiento en polvo (RAL 7004)
- » Incluye una caja de control remoto para montaje en pared
- » Botones principales, de inicio/parada y de prueba de condensado, así como interruptor de parada de emergencia
- » Contador de horas
- » Drenaje automático de condensados
- » Parada automática a la presión final
- » Manómetro de aceite
- » Manómetros intermedios por etapas
- » Monitoreo de presión de aceite con apagado automático
- » Salida de alta presión con manguera de 1500 mm
- » Válvula mantenedora de presión y antirretorno
- » Todos los pistones con anillos de pistón de acero
- » Bomba y filtro de aceite de baja presión
- » Separadores de agua/aceite en acero inoxidable
- » Válvulas de seguridad después de cada etapa
- » 4 válvulas concéntricas de succión/presión
- » Presión de llenado de su elección (200 o 300 bar)
- » Consola de filtro de 3 x 2,3 l incluida para montaje en pared
- » Purificación del aire respirable según EN 12021

Opciones

- » Sistema de arranque automático
- » Pantalla de temperatura del aceite con apagado automático
- » Monitorización de la temperatura de la culata con apagado automático
- » Prefiltro de 0,8 l (aumenta la vida útil del filtro en aproximadamente 5 horas)
- » Monitorización del filtro Puracon (paro automático también disponible)
- » Control remoto RTC
- » Cable de alimentación y enchufe
- » Dispositivo de calentamiento de bloque
- » Versión de 420 bares
- » Tensiones/frecuencias especiales bajo pedido

Datos técnicos

	LW 1300 E
Tipo:	Compresor de pistón refrigerado por aire
Capacidad [l/min] / [Nm³/h] / [cfm]:	1300 / 78,0 / 45,9
Presión máxima [bar]:	350 / 420
RPM [1/min]:	985
Nº de cilindros / Nº de etapas:	4 / 4
Tipo de motor principal:	Eléctrico / 400V / Trifásico / 50 Hz
Potencia [kW] con 50 Hz / 60 Hz:	37,0 / 44,4
Requisitos de refrigeración [m³/h] con 50 Hz / 60 Hz:	11100 / 13320
Tipo de lubricación:	Bomba de aceite + Tamiz de aceite
Capacidad de aceite [litros]:	4,9
Presión de aceite [bar]:	3,0 (+/- 0,5)
Temperatura de funcionamiento [°C]:	+5°C a +45°C
Capacidad del filtro [m³] ¹⁾ :	3600 (a +20°C / aprox. 46 h)
Dimensiones An x Pr x Al [mm]:	1620 x 1210 x 1275
Peso [kg]:	1000
Nivel de ruido (medido a 1 m) [dB(A)]:	89

¹⁾ Según EN 12021

LW 150 ES / LW 200 ES

Finalmente, L&W ofrece pequeñas capacidades en un diseño insonorizado.

Los compresores LW 150 ES y LW 200 ES son ideales para su uso en edificios residenciales y salas de ventas.

Equipados con todas las prestaciones de las series 450 a 700 los nuevos modelos insonorizados no dejan nada que desear. Las plantas que ahorran espacio permiten operaciones de llenado en un espacio reducido y permiten que los dispositivos periféricos se configuren de manera eficiente. Los largos intervalos de mantenimiento de 1000 horas y la vida útil del filtro de hasta 100 horas aseguran bajos costos de mantenimiento.



Figura con las siguientes opciones: Presión de llenado de 200 y 300 bar

LW 150 ES / LW 200 ES

Características

- » Motor eléctrico
- » Carcasa con recubrimiento de polvo en RAL 6026 / 7016
- » Carcasa insonorizada
- » Drenaje automático de condensados
- » Parada automática a la presión final
- » Contador de horas
- » Panel de operación con botón de prueba de condensación y arranque/parada, así como interruptor de parada de emergencia
- » Supervisión de fase con prevención de arranque
- » 2 x manguera de llenado y válvula de llenado
- » Interruptor de seguridad
- » Válvula mantenedora de presión y antirretorno
- » Todos los pistones con aros de acero
- » 3 x válvulas de succión/presión concéntricas
- » Separadores de agua/aceite después de la 2.^a y 3.^a etapa
- » Válvulas de seguridad después de cada etapa
- » Depósito de condensados de 10 l con silenciador de ventilación
- » Puerta de mantenimiento en ambos lados
- » Presión de llenado de su elección (200 o 300 bar)
- » Purificación del aire respirable según EN 12021

Opciones

- » Sistema de arranque automático
- » Hasta 2 mangueras adicionales disponibles
- » Interruptor de protección del motor
- » Monitoreo de temperatura ambiente con paro automático
- » Presiones de llenado en paralelo de 200 y 300 bar
- » Manómetro de aceite
- » Manómetros intermedios por etapa
- » Monitoreo de presión de aceite con paro automático
- » Bomba de aceite con tamiz de aceite
- » Luz indicadora intervalo de servicio
- » Supervisión de la temperatura de la culata con apagado automático
- » Pantalla de temperatura del aceite con apagado automático
- » Caja de filtro para cartuchos de filtro de 2,3 l
- » Supervisión del filtro Puracon (apagado automático también disponible)
- » RTC Control remoto
- » Salida de alta presión adicional
- » Cable de alimentación y enchufe
- » Tensiones/frecuencias especiales bajo pedido

Datos técnicos

	LW 150 ES	LW 200 ES
Tipo:	Compresor de pistón refrigerado por aire	Compresor de pistón refrigerado por aire
Capacidad [l/min] / [Nm ³ /h] / [cfm]:	150 / 9 / 5,3	200 / 12 / 7,1
Presión máxima [bar]:	350	350
RPM [1/min]:	1425	1425
Nº de cilindros / Nº de etapas:	3 / 3	3 / 3
Tipo de motor principal:	Eléctrico	Eléctrico
Potencia [kW]:	3,5 / 4,2	4,0 / 4,8
Requisitos de refrigeración [m ³ /h]:	1050 / 1260	1200 / 1440
Tipo de lubricación:	Tamiz de aceite (bomba de aceite opcional)	Tamiz de aceite (bomba de aceite opcional)
Capacidad de aceite [litros]:	0,8	0,8
Temperatura de funcionamiento [°C]:	+5°C a +45°C	+5°C a +45°C
Capacidad del filtro [m ³] ¹⁾ :	900 (a +20°C / aprox. 100 h)	900 (a +20°C / aprox. 75 h)
Dimensiones An x Pr x Al [mm]:	900 x 1085 x 1330	900 x 1085 x 1330
Peso [kg]:	265	270
Nivel de ruido (medido a 1 m) [dB(A)]:	61	61

¹⁾ Según EN 12021

LW 230 ES II / LW 280 ES II / LW 320 ES II

El LW 230 ES II / LW 280 ES II / LW 320 ES II es ideal para tiendas de buceo, clubes de buceo y escuelas de buceo, así como para estaciones de llenado de aire respirable de tamaño mediano. El compresor de tres etapas está insonorizado y funciona a baja velocidad. También es adecuado para el funcionamiento continuo. Ofrece largos intervalos de servicio, bajos costes de mantenimiento y, gracias a los componentes industriales sobredimensionados, la máxima fiabilidad. El compresor se entrega completamente cableado, listo para la conexión con apagado automático, drenaje de condensado automático y ciclo de arranque estrella/triángulo.



El concepto SILENT

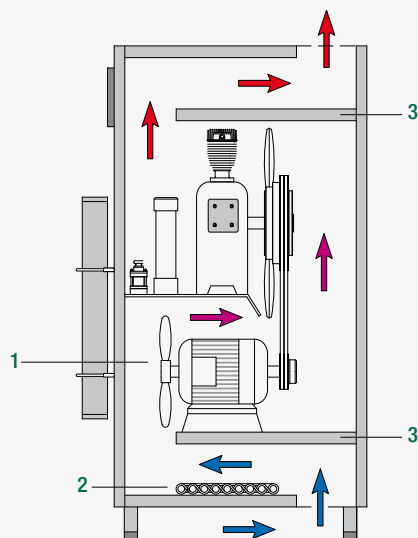

El aislamiento acústico es también aislamiento térmico, fabricar compresores silenciosos y mantenerlos frescos es el objetivo final. Con el concepto ES, tenemos un aislamiento acústico y una refrigeración de referencia. La vista de la sección transversal de la carcasa ES ilustra las características clave.

1. Un ventilador secundario proporciona empuje adicional para el flujo de aire de refrigeración a través de la carcasa.
2. Los intercambiadores de calor de etapa final adicionales son el primer componente en el flujo de aire de refrigeración hacia la carcasa.
3. Los paneles intermedios con acolchado fonoaislante evitan la salida directa de ondas sonoras fuera de la carcasa absorbiendo la mayor parte del ruido.

LW 230 ES II / LW 280 ES II / LW 320 ES II

Características

- » Motor eléctrico 400 V Trifásico 50 Hz
- » Carcasa de acero con recubrimiento de pintura de polvo (RAL 6026)
- » Carcasa insonorizada
- » Drenaje automático de condensados
- » Parada automática a la presión final
- » Contador de horas
- » Panel de operación con botón de prueba de condensación y arranque/parada, así como interruptor de parada de emergencia
- » Supervisión de fase con paro en dirección de rotación incorrecta
- » 2 x manguera de llenado con válvula
- » Interruptor de protección del motor (LW 230 ES II Opcional)
- » Válvula mantenedora de presión y antirretorno
- » Todos los pistones con aros de acero
- » **NUEVO** - Sistema de lubricación mejorado con bomba de aceite ajustable
- » Bomba de aceite de baja presión con tamiz de aceite
- » Separadores de agua/aceite en acero inoxidable
- » **NUEVO** - Válvula de parada de condensado
- » **NUEVO** - Depósito de condensados de 10 l con silenciador de ventilación
- » Válvulas de seguridad después de cada etapa
- » 3 x válvulas de succión/presión concéntricas
- » Presión de llenado a su elección (200 o 300 bar)
- » Conexiones a su elección (DIN 200 bar o 300 bar, CGA 200 bar o 300 bar y INT)
- » Purificación del aire respirable según EN 12021

Opciones

- » Sistema de arranque automático
- » Hasta 4 mangueras adicionales disponibles
- » Presiones de llenado en paralelo de 200 y 300 bar
- » Manómetro de aceite
- » Manómetros intermedios por etapa
- » Monitoreo de presión de aceite con paro automático
- » Supervisión de la temperatura de la culata con paro automático
- » Pantalla de temperatura del aceite con paro automático
- » Control remoto RTC
- » Prefiltro de 0,8 l (aumenta la vida útil del filtro en aproximadamente 5 h)
- » Caja del filtro de 2,3 l (Capacidad del filtro 1200 m³ a 2020°C)
- » Monitorización del filtro Puracon (apagado automático también disponible)
- » Salida de alta presión adicional
- » Cable de alimentación y enchufe
- » Tensiones/frecuencias especiales bajo pedido

Datos técnicos

	LW 230 ES II	LW 280 ES II	LW 320 ES II
Tipo:	Compresor de pistón refrigerado por aire	Compresor de pistón refrigerado por aire	Compresor de pistón refrigerado por aire
Capacidad [l/min] / [Nm ³ /h] / [cfm]:	230 / 13,8 / 8,1	280 / 16,8 / 9,9	320 / 19,2 / 11,3
Presión máxima [bar]:	350	350	350
RPM [1/min]:	1080	1300	1450
Nº de cilindros / Nº de etapas:	3 / 3	3 / 3	3 / 3
Tipo de motor principal:	Eléctrico / 400V / Trifásico / 50 Hz	Eléctrico / 400V / Trifásico / 50 Hz	Eléctrico / 400V / Trifásico / 50 Hz
Potencia [kW] con 50 Hz / 60 Hz:	5,5 / 6,6	7,5 / 9,0	7,5 / 9,0
Requisitos de refrigeración [m ³ /h] con 50 Hz / 60 Hz:	1650 / 1980	2250 / 2700	2250 / 2700
Tipo de lubricación:	Bomba de aceite + Tamiz de aceite	Bomba de aceite + Tamiz de aceite	Bomba de aceite + Tamiz de aceite
Capacidad de aceite [litros]:	1,8	1,8	1,8
Presión de aceite [bar]:	1,8 (+/- 0,3)	1,8 (+/- 0,3)	1,8 (+/- 0,3)
Temperatura de funcionamiento [°C]:	+5°C a +45°C	+5°C a +45°C	+5°C a +45°C
Capacidad del filtro [m ³] ¹⁾ :	900 (a +20°C / aprox. 72 h)	900 (a +20°C / aprox. 54 h)	900 (a +20°C / aprox. 46 h)
Dimensiones An x Pr x Al [mm]:	775 x 1030 x 1630	775 x 1030 x 1630	775 x 1030 x 1630
Peso [kg]:	333	333	333
Nivel de ruido (medido a 1 m) [dB(A)]:	61 (+/- 2)	62 (+/- 2)	62 (+/- 2)

¹⁾ Purificación del aire respirable según EN 12021

LW 300 ES III / LW 450 ES III

Descubra la nueva LW 300 ES III 450 ES III Robusto, dinámico y potente.

El compresor insonorizado es adecuado para aplicaciones exigentes de aire respirable y de alta presión y convence con intervalos de mantenimiento y costos de servicio muy bajos. El nuevo sistema de lubricación probado en la industria, así como los componentes reforzados del compresor son los puntos principales del bloque compresor optimizado y mejoran de manera sostenible la vida útil del compresor. El innovador sistema de condensado con la nueva válvula de cierre de condensado optimiza la eficiencia económica del compresor e incluye un depósito de recogida de condensado de 10 litros, así como un preseparator muy eficaz para prolongar la vida útil del filtro.

La tercera generación de la serie ES es adecuada para su uso en talleres y edificios industriales mixtos. El compresor se entrega completamente cableado, listo para la conexión con apagado automático, drenaje de condensado automático y ciclo de arranque estrella/triángulo.



Figura con opción rampa de llenado cuádruple

NUEVO - Componentes del bloque compresor más duraderos

NUEVO - Sistema de lubricación mejorado con filtro de aceite

LW 300 ES III / LW 450 ES III

Características

- » Motor eléctrico / 400V / Trifásico / 50 Hz
- » Carcasa de acero con recubrimiento de pintura en polvo (RAL6026)
- » Carcasa insonorizada
- » **NUEVO** - Componentes del bloque compresor de mayor duración
- » Drenaje automático de condensados
- » Parada automática a la presión final
- » Contador de horas
- » Panel de operación con botón de prueba de condensación y arranque/parada, así como interruptor de parada de emergencia
- » Supervisión de fase con paro en dirección de rotación incorrecta
- » Interruptor de protección del motor
- » Interruptor de seguridad
- » Válvula mantenedora de presión y antirretorno
- » Todos los pistones con aros de acero
- » 3 x válvulas de succión/presión concéntricas
- » **NUEVO** - Sistema de lubricación mejorado con filtro de aceite
- » Bomba y filtro de aceite de baja presión
- » Separadores de agua/aceite en acero inoxidable
- » Válvulas de seguridad después de cada etapa
- » Prefiltro de 0,8 l (aumenta la vida útil del filtro en aproximadamente 5 h)
- » Válvula de parada de condensado
- » Tanque de condensado de 10 litros con silenciador de ventilación
- » Puerta de mantenimiento en ambos lados
- » Salida de alta presión con manguera de 1500 mm
- » Presión de llenado de su elección (200 o 300 bar)
- » Purificación del aire respirable según EN 12021

Opciones

- » Sistema de arranque automático
- » Hasta 6 mangueras de llenado adicionales disponibles
- » **NUEVO** - Rampa de carga de 4 salidas instalado en la puerta delantera
- » Presiones de llenado en paralelo de 200 y 300 bar
- » Manómetro de aceite
- » Manómetros intermedios para cada etapa
- » Monitoreo de presión de aceite con paro automático
- » Monitorización de la temperatura de la culata con paro automático
- » Pantalla de temperatura del aceite con paro automático
- » Contenedor del filtro de 2,3 l
(Capacidad del filtro: 1440 m³ a +20 °C)
- » Monitorización del filtro Puracon (paro automático también disponible)
- » Control remoto RTC
- » Cable de alimentación y enchufe
- » Tensiones/frecuencias especiales bajo pedido

Datos técnicos

	LW 300 ES III	LW 450 ES III
Tipo:	Compresor de pistón refrigerado por aire	Compresor de pistón refrigerado por aire
Capacidad [l/min] / [Nm ³ /h] / [cfm]:	300 / 18,0 / 10,6	450 / 27,0 / 15,9
Presión máxima [bar]:	350	350
RPM [1/min]:	800	1100
Nº de cilindros / Nº de etapas:	3 / 3	3 / 3
Tipo de motor principal:	Eléctrico / 400V / Trifásico / 50 Hz	Eléctrico / 400V / Trifásico / 50 Hz
Potencia [kW] con 50 Hz / 60 Hz:	7,5 / 9,0	11,0 / 13,2
Requisitos de refrigeración [m ³ /h] con 50 Hz / 60 Hz:	2250 / 2700	3300 / 3960
Tipo de lubricación:	Bomba de aceite	Bomba de aceite
Capacidad de aceite [litros]:	2,7	2,7
Presión de aceite [bar]:	1,5 (+/- 0,2)	1,5 (+/- 0,2)
Temperatura de funcionamiento [°C]:	+5°C a +45°C	+5°C a +45°C
Capacidad del filtro [m ³] ¹⁾ :	1050 (a +20°C / aprox. 58 h)	1050 (a +20°C / aprox. 38 h)
Dimensiones An x Pr x Al [mm]:	975 x 1260 x 1800	975 x 1260 x 1800
Peso [kg]:	450	452
Nivel de ruido (medido a 1 m) [dB(A)]:	70 (+/- 2)	72 (+/- 2)

¹⁾ Según EN 12021

LW 570 ES II / LW 700 ES II

La nueva generación de compresores de aire respirable LW 570/700 ES II se caracteriza por su diseño robusto y potente. El aislamiento acústico mejorado es ideal para su uso en áreas comerciales y de ventas, así como en edificios mixtos residenciales e industriales

Un novedoso sistema de drenaje cuenta con un tanque de recolección de condensado de 10 litros, así como una unidad de separación previa altamente eficiente que mejora considerablemente la vida útil del cartucho del filtro. Las válvulas de condensación innovadoras también limitan las caídas de presión durante los ciclos de condensación para garantizar una mayor rentabilidad.

El nuevo sistema de lubricación probado en la industria, así como los componentes reforzados del compresor son los puntos principales del bloque compresor optimizado que permiten utilizar el LW 570/700 ES II para funcionamiento continuo y para ser utilizado en operaciones de tres turnos con aire respirable y aplicaciones de alta presión.



NUEVO - Prefiltro de 0,8 l de alta eficacia

NUEVO - Puerta de mantenimiento en ambos lados

NUEVO - Válvula de parada de condensado

NUEVO - Depósito de condensados de 10 l con silenciador de ventilación

NUEVO - Componentes del bloque compresor de larga duración

NUEVO - Sistema de lubricación mejorado con filtro de aceite

LW 570 ES II / LW 700 ES II

Características

- » Motor eléctrico / 400V / Trifásico / 50 Hz
- » Carcasa de acero con recubrimiento de pintura en polvo (RAL6026)
- » Carcasa insonorizada
- » **NUEVO** - Componentes del bloque compresor de larga duración
- » Drenaje automático de condensados
- » Parada automática a la presión final
- » Contador de horas
- » Panel de operación con botón de prueba de condensación y arranque/parada, así como interruptor de parada de emergencia
- » Supervisión de fase c/w apagado en dirección de rotación incorrecta
- » Interruptor de protección del motor
- » Interruptor de seguridad
- » Puertas de mantenimiento en ambos lados
- » Válvula mantenedora de presión y antirretorno
- » Todos los pistones con aros de acero
- » **NUEVO** - Sistema de lubricación mejorado con filtro de aceite
- » Bomba y filtro de aceite de baja presión
- » Separadores de agua/aceite en acero inoxidable
- » Válvulas de seguridad después de cada etapa
- » **NUEVO** - Prefiltro de 0,8 l (aumenta la vida útil del filtro en aproximadamente 5 h)
- » **NUEVO** - Válvula de parada de condensado
- » **NUEVO** - Depósito de condensados de 10 l con silenciador de ventilación
- » **NUEVO** - Puerta de mantenimiento en ambos lados
- » **NUEVO** - Nuevo sistema de refrigeración de alta eficacia (solo LW 700 ES)
- » 4 válvulas de aspiración/presión concéntricas
- » Salida de alta presión con manguera de 1500 mm
- » Presión de llenado de su elección (200 o 300 bar)
- » Purificación del aire respirable según EN 12021

Opciones

- » Sistema de arranque automático
- » Hasta 6 mangueras de llenado adicionales disponibles
- » **NUEVO** - Panel de llenado de 4 pliegues instalado en la puerta delantera
- » Presiones de llenado en paralelo de 200 y 300 bar
- » Manómetro de aceite
- » Manómetros intermedios
- » Monitoreo de presión de aceite con apagado automático
- » Supervisión de la temperatura de la culata con apagado automático
- » Pantalla de temperatura del aceite con paro automático
- » Monitorización del filtro Puracon (apagado automático también disponible)
- » Control remoto RTC
- » Dispositivo de calentamiento de bloque
- » Versión de 420 bares
- » Kit de conexión del enfriador de aire
- » Cable de alimentación y enchufe
- » Tensiones/frecuencias especiales bajo pedido

Datos técnicos

	LW 570 ES II	LW 700 ES II
Tipo:	Compresor de pistón refrigerado por aire	Compresor de pistón refrigerado por aire
Capacidad [l/min] / [Nm ³ /h] / [cfm]:	570 / 34,2 / 20,1	700 / 42 / 24,7
Presión máxima [bar]:	350 / 420	350 / 420
RPM [1/min]:	1060	1390
Nº de cilindros / Nº de etapas:	4 / 4	4 / 4
Tipo de motor principal:	Eléctrico / 400V / Trifásico / 50 Hz	Eléctrico / 400V / Trifásico / 50 Hz
Potencia [kW] con 50 Hz / 60 Hz:	15,0 / 18,0	18,5 / 22,2
Requisitos de refrigeración [m ³ /h] con 50 Hz / 60 Hz:	4500 / 5400	5500 / 6660
Tipo de lubricación:	Bomba de aceite	Bomba de aceite
Capacidad de aceite [litros]:	2,9	2,9
Presión de aceite [bar]:	2,0 (+/- 0,1)	2,0 (+/- 0,1)
Temperatura de funcionamiento [°C]:	+5°C a +45°C	+5°C a +45°C
Capacidad del filtro [m ³] ¹⁾ :	1440 (a +20°C / aprox. 42 h)	1440 (a +20°C / aprox. 34,3 h)
Dimensiones An x Pr x Al [mm]:	975 x 1260 x 1800	975 x 1480 x 1800
Peso [kg]:	517	605
Nivel de ruido (medido a 1 m) [dB(A)]:	72,5	75 (+/- 2)

¹⁾ Según EN 12021

Carcasa insonorizada LW 720 E / LW 1300 E

La carcasa está hecha de chapa de acero macizo y recubierta de pintura en polvo en RAL 7001. Aislada con esteras aislantes acústicas ignífugas de 80 mm de espesor: la protección ideal contra el ruido. La carcasa es fácil de abrir, por lo que se puede alcanzar el compresor sin dificultad. Para trabajos de mantenimiento. Todas las funciones se pueden manejar desde el exterior.



Carcasa insonorizada LW 1300 E

El concepto SILENT ES

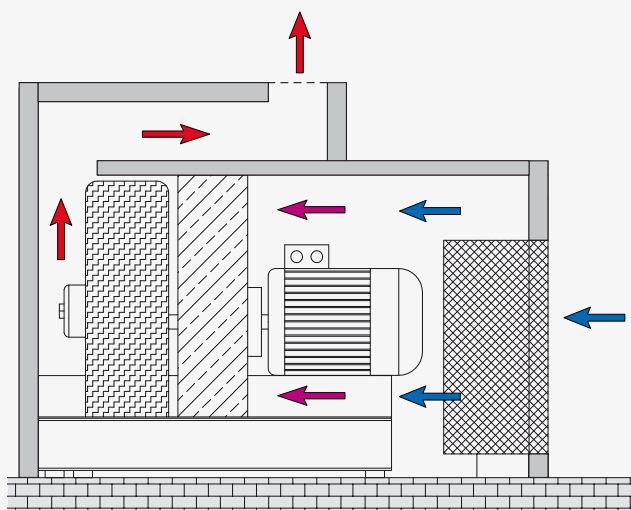

El aislamiento acústico es también aislamiento térmico, fabricar compresores silenciosos y mantenerlos frescos es el objetivo final. Con el concepto ES, tenemos un aislamiento acústico y una refrigeración de referencia. La vista de la sección transversal de la carcasa ES ilustra las características clave.

Carcasa insonorizada LW 720 E / LW 1300 E

Diseñado para grandes aplicaciones, ideal para uso en instalaciones industriales, lugares de trabajo, hoteles y centros de buceo con grandes requisitos de aire respirable.

La carcasa insonorizada se puede adaptar a todos los modelos LW 720 y 1300.

Carcasa insonorizada LW 720 E

- » Panel de manómetro y manguera de manómetro (para 1 manómetro) incluido
- » Incluye puerta lateral de mantenimiento
- » 73dB a 1m
- » Color: RAL 7001
- » Dimensiones: 2200 x 1630 x 1550 mm

Carcasa insonorizada LW 1300 E

- » Panel de manómetro y manguera de manómetro (para 1 manómetro) incluido
- » Incluye puerta lateral de mantenimiento
- » 75 dB a 1 m
- » Color: RAL 7001
- » Dimensiones : 2260 x 1720 x 1450 mm



Carcasa insonorizada LW 720 E Panel de mando

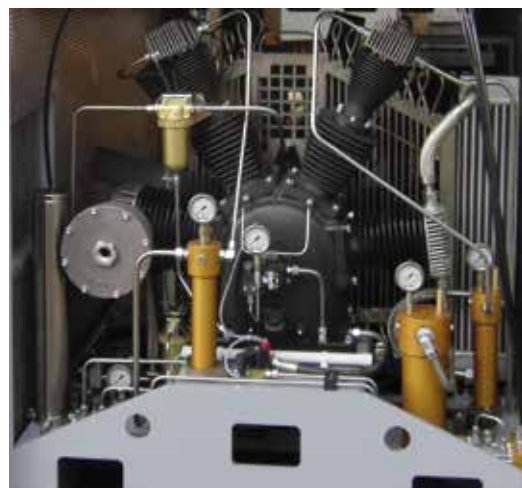

Carcasa insonorizada LW 1300 E Interior

Datos técnicos

Tipo	An x Pr x Al [mm]	Ruido [dB]
Carcasa insonorizada LW 720 E	2200 x 1550 x 1630	73
Carcasa insonorizada LW 1300 E	2260 x 1450 x 1720	75

Remote Pro Control - RPC

El sistema de control RPC contiene todos los componentes (incluido el software basado en Windows) que permiten que el compresor sea controlado y monitoreado desde cualquier lugar.

32.000 unidades de datos almacenables permiten registrar medidas por segundo, minuto, hora o día en tiempo real.

El mantenimiento remoto independiente de la ubicación, los ajustes, así como la visualización de todos los parámetros de la máquina se pueden controlar y consultar continuamente.



Remote Pro Control - RPC

Consiste en

- » Tablero de control incluida pantalla LCD de 2,8"
- » Software L&W para sistemas basados en Windows (PC, laptop, notebook, tablet o teléfono móvil)
- » Sensor de presión para operación de arranque/parada
- » Sensor para el control de temperatura de la temperatura ambiente
- » Módulo de monitoreo de fase
- » 1 x contacto libre de potencial para alarmas colectivas
- » Operación de emergencia (se puede operar sin placa de circuito)
- » Interruptor de parada de emergencia

Funciones sin el dispositivo basado en Windows

- » Operación semi y completamente automática
- » Función de prueba de condensados, fugas y válvulas de seguridad
- » Supervisión de la temperatura ambiente con apagado automático
- » Supervisión de fase con prevención de arranque automático
- » Contador de ciclos de inicio
- » Contador de ciclos y carreras para drenaje de condensado
- » Temporizador para el próximo drenaje de condensado
- » Contador de horas de funcionamiento para compresor y cartucho de filtro
- » Visualización del tiempo de llenado [min] / temporizador para el llenado de botellas
- » Intervalos de servicio con contador
- » Pinlock
- » Pantalla de presión y temperatura

Funciones con el dispositivo basado en Windows

- » Control remoto posible a través de LAN / W LAN
- » Posibilidad de mantenimiento/configuración remota por parte de L&W previa autorización
- » Visualización gráfica de los parámetros de la máquina
(almacenamiento de 32.000 unidades de datos, actualización de visualización por seg , min, h o d libremente)
- » Memoria de alarma ilimitada en el registro
- » Posibilidad de guardar automáticamente en Excel, etc.
- » Imprimir los parámetros de la máquina

Opciones

- » Dispositivo final basado en Windows para pantalla externa (en PC, laptop, tableta y mucho más)
- » Visualización/seguimiento de presiones (niveles/aceite)
- » Visualización/monitoreo de temperaturas (Culatas de válvula/aceite)
- » Visualización/monitoreo del gas
(Humedad, CO, CO2, O2 y los compuestos orgánicos volátiles COV)
- » Instalación de software adicional en el servidor de la empresa para operación externa
- » Otros idiomas bajo petición

Filtro L&W de CO₂

Debido al gran aumento de CO₂ en el aire ambiente durante los últimos años, no siempre se garantiza el llenado de botellas de aire respirable según EN 12021.

El nuevo L&W CO₂ Filter es la solución profesional para reducir el valor de CO₂ por debajo del límite permisible en la sección de aspiración del compresor.

Características

- » Estructura de acero con recubrimiento de pintura en polvo (RAL 6026)
- » Soporte con liberación rápida para cartucho de filtro de CO₂
- » Conexión manguera de aspiración Ø 32 mm
- » Manguera de conexión de 2 metros (Interior-Ø 32 mm)
- » Cartucho de filtro de CO₂

Opciones

- » Juego de montaje en pared
- » Soporte para filtro de CO₂ (390 x 400 x 1250 mm, 19 kg)
- » Conexión manguera de aspiración Ø 50 mm / Ø 76 mm
- » Manguera de admisión

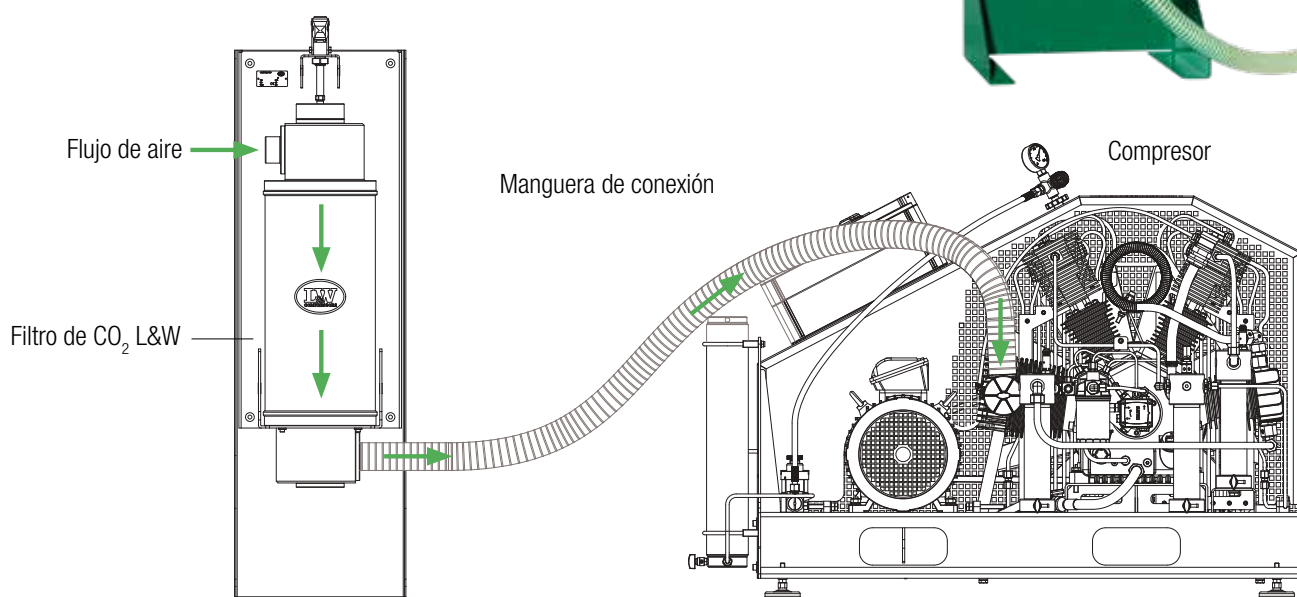

Datos técnicos

Datos técnicos	Filtro de CO ₂
Medio:	Aire respirable
Presión de admisión:	Atmosférica
Caudal [l/min]:	100 - 750
Vida útil [horas de trabajo]:	80*
Temperatura de funcionamiento [°C]:	+5 a +45
Dimensiones An x Pr x Al [mm]:	370 x 330 x 1075
Peso [kg]:	42,5

* a 700 l/min de caudal y 1000 ppm de concentración de CO₂ en la zona de aspiración. Atención: la vida útil depende del aire ambiente

Silenciador de entrada de aire

El aire fresco, aspirado desde el exterior del edificio, provoca un ruido de aspiración generado por la válvula de entrada. Recomendamos utilizar un silenciador de entrada para reducir al mínimo el ruido de entrada. El silenciador se entrega con un soporte especial para montaje en pared.

400 x 260 x 600 mm, 24 kg

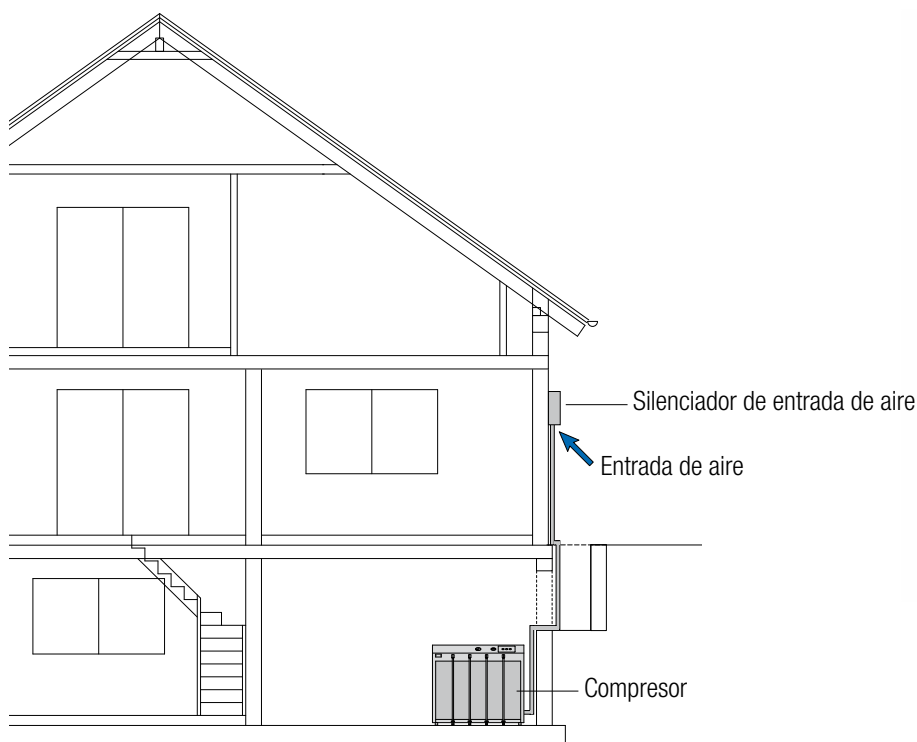

Tanque colector de condensación

El depósito de 60 l está equipado con un filtro de carbón activo para recoger el condensado de forma silenciosa y sin olores. El condensado puede transportarse fácilmente en el depósito colector y eliminarse de forma respetuosa con el medio ambiente.

Las mangueras de conexión flexibles están equipadas con acoplamientos rápidos para permitir una fácil separación del compresor. El tanque está equipado con un indicador de nivel para indicar máx. nivel de llenado. Dos asas de transporte resistentes garantizan un transporte seguro.

Ø 400 x 800 mm, 20 kg



Monitoreo del aire respirable Puracon

Puracon Mobil M200 / M300

El uso de un sistema de monitoreo Puracon es el método más fiable y económico para monitorear el aire respirable. Los sistemas L&W Puracon se pueden pedir como una opción para una nueva unidad compresora o también se pueden integrar fácilmente en estaciones de servicio existentes.

Puracon Mobil M200/M300 se utiliza para controlar la humedad durante los procedimientos de llenado o para comprobar el equipo antes de bucear. El valor de la humedad se puede controlar durante todo el proceso de llenado. La superación de los límites se indicará mediante un LED rojo. El Puracon Mobil M200 / M300 se puede conectar directamente entre el cilindro y la manguera de llenado (no se requiere trabajo de instalación en el compresor).

Rangos de Presión: M200: 150 a 250 bar / M300: 250 a 350 bar

Características

- » Apagado automático (modo de ahorro de batería)
- » Compensación de presión
- » Mayor precisión gracias a la nueva compensación de temperatura
- » Aplicable sin trabajos de instalación en el compresor
- » Almacenamiento de máx valor de humedad
- » LED de alarma límite libremente ajustable
- » Es posible comprobar la humedad de los depósitos llenos o botellas



Datos técnicos

Datos técnicos	M 200	M 300
Presión de trabajo	150 a 250 bar	250 a 350 bar
Fuente de alimentación	2 pilas alcalinas AAA LR03	2 pilas alcalinas AAA LR03
Conector	DIN 200 (G5/8)	DIN 300 (G5/8)
Grado de protección	IP64	IP64
Temperatura de funcionamiento	+5°C a +45°C	+5°C a +45°C
Dimensiones	60 x 90 x 40 mm	60 x 90 x 40 mm

Rango de monitoreo	M 200	M 300
Humedad	0 - 99 mg/m ³	0 - 99 mg/m ³
Presión	150 - 250 bar	250 - 350 bar

Monitoreo del aire respirable Puracon

Puracon Mobil BA

El nuevo Puracon Mobil BA es la solución profesional para la monitorización móvil de la calidad del aire según la norma europea EN 12021-2014. El sistema determina el contenido de humedad, CO, CO₂, O₂ y VOC* en el aire comprimido en pocos minutos.

El sistema de visualización y sensor se han combinado en un dispositivo muy compacto y práctico, que reemplaza el método de prueba convencional y laborioso de usar tubos de ensayo.

El sistema está conectado entre la conexión de llenado y la botella a llenar, los valores determinados se muestran claramente en la pantalla iluminada. Las comprobaciones de la calidad del aire de las botellas ya llenas se pueden realizar utilizando la válvula de mariposa de alta presión.

La unidad Aerator de Puracon Mobil BA permite medir la concentración de CO, CO₂ y O₂ en el aire ambiente.

Características

- » Carcasa de aluminio de alta calidad
- » Pantalla LCD digital incl LED de advertencia (rojo verde)
- » Compensación de presión temperatura
- » Reductor de presión con válvula de mariposa
- » Adaptador DIN 200 / DIN 300
- » Conector de llenado DIN 200 / DIN 300
- » Válvula de mariposa de alta presión
- » Herramientas de montaje
- » Cable de alimentación (longitud 1,2 m) con enchufe de 230 V
- » Unidad de calibración compuesta por:
 - Unidad de aireación incl filtro de carbón activado
 - Regulador de presión con válvula de control que incluye manguera de teflón



Datos técnicos

Datos técnicos	Puracon Mobil BA
Medio	Aire respirable
Fuente de alimentación	100 - 240 V
Conector	DIN 200 / DIN 300 (5/8")
Clase de protección	IP 50
Temperatura de funcionamiento	+5°C a +35°C
Dimensiones	175 x 120 x 55 mm
Peso	1,3 kg

Rango de monitoreo	
Humedad	5 - 120 mg/m ³
CO	0 - 30 ppm
CO ₂	0 - 3000 ppm
O ₂	0 - 25 %
VOC	0,05 - 0,5 mg/m ³
Presión	max. 350 bar

* VOC = (compuestos orgánicos volátiles) Sensor de vapores de aceite y otros contaminantes del aire como Hidrógeno H, Hidrosulfuro H₂S, Amonio NH₄, Etanol C₂H₆O, Tolueno C₇H₈.

Monitoreo del aire respirable Puracon

Puracon Stationary ECO

El uso de un sistema de monitoreo Puracon es el método más fiable y económico para monitorear el aire respirable. Los sistemas L&W Puracon se pueden pedir como una opción para una nueva unidad compresora o también se pueden integrar fácilmente en estaciones de servicio existentes.

Puracon Stationary ECO es una solución rentable para el control de la humedad durante el proceso de llenado. El Puracon Stationary ECO se puede conectar directamente a la línea de alta presión después del filtro de humedad. El valor de humedad se puede observar durante todo el proceso de llenado. La superación de los límites se indicará mediante un LED rojo.

Características

- » Velocidad de medición ajustable
- » Apagado automático (modo de ahorro de batería)
- » Compensación de presión
- » Mayor precisión gracias a la nueva compensación de temperatura
- » Almacenamiento de máx valor de humedad
- » LED de alarma límite libremente ajustable



Datos técnicos

Datos técnicos	Puracon Stationary ECO
Presión de trabajo	150 a 350 bar rango de presión ajustable
Fuente de alimentación	2 pilas alcalinas AAA LR03
Conector	Rosca G1/4
Grado de protección	IP64
Temperatura de funcionamiento	+5°C a +45°C
Dimensiones	60 x 90 x 40 mm

Rango de monitoreo	
Humedad	0 - 99 mg/m ³
Presión	150 - 350 bar

Monitoreo del aire respirable Puracon

Puracon Stationary PRO

Puracon Stationary PRO es la solución profesional para el control de la humedad durante el proceso de llenado. La versión PRO proporciona sensor y unidad de visualización separados. El sensor se conecta directamente a la línea de alta presión después del filtro de humedad y se conecta a la unidad de visualización a través de un cable de datos.

Características

- » Caja de sensor de aluminio con entrada y salida G1/4"
- » Unidad de visualización (Ø 96 x 37 mm) para montaje en pared con cable de sensor (longitud: 2 m)
- » Cable de alimentación (longitud: 1,7 m) con enchufe CE 100 230 V ~ 50/60Hz
- » Pantalla LCD digital con visualización de humedad en mg/m³ y advertencias de error
- » Mayor precisión gracias a la nueva compensación de temperatura y presión
- » 2 LEDs de monitoreo, límites ajustables
- » 2 señales de salida (24V)
- » Cables de sensor con 5, 10, 15 o 30 m disponibles por recargo
- » Aprobado hasta 350 bar

Versiones disponibles

- » Sensor de 420 bares (acero inoxidable)
- » 12 V DC
- » 24 V DC
- » Ex con certificación ATEX



Datos técnicos

Datos técnicos	Puracon Stationary PRO
Presión de trabajo	150 - 350 bar / opcional 420 bar
Fuente de alimentación	100 - 240 V / 240 V / opcional 12 V o 24 VCC
Conector	Sensor: rosca G1/4
Grado de protección	IP64
Temperatura de funcionamiento	+5° C a +45° C

Rango de monitoreo	
Humedad	5 – 50 mg/m ³
Presión	150 - 350 bar

Monitoreo del aire respirable Puracon

Puracon Stationary PRO CO/CO₂

El nuevo Puracon Stationary PRO CO/CO₂ es la solución profesional para el monitoreo continuo de humedad + CO + CO₂ durante el proceso de llenado de aire respirable.

El sistema estacionario se utiliza para monitorear todos los valores requeridos de la calidad del aire respirable de acuerdo con EN 12021 y proporciona una nueva seguridad en el campo del monitoreo del aire respirable.

El Puracon Stationary PRO CO/CO₂ se conecta a la línea de alta presión después del filtro de aire respirable y también se puede adaptar fácilmente a los compresores de aire respirable ya existentes.

Los valores determinados se muestran claramente en la pantalla LCD iluminada y si se excede al menos un valor límite en el aire respirable, el LED rojo de alarma se ilumina y el compresor se puede apagar automáticamente con el relé de apagado instalado. Esto garantiza el llenado legalmente compatible de la respiración.

Características

- » Caja de interruptores para montaje en pared
- » Unidad de pantalla LCD grande Ø 96 mm
- » Cable de alimentación (longitud 1,2 m) con enchufe CE 230 V AC
- » Display LCD digital en ppm, %, mg/m³, y bar
- » Compensación de presión temperatura
- » LED rojo de alarma
- » LED de funcionamiento verde
- » Reductor de presión con válvula de mariposa
- » Regulador de flujo de gas
- » Presión máxima 350 bar (Opcional 420 bar)
- » Incluye línea de humidificación
- » Relé de paro

Opciones

- » Pantalla remota adicional incl cable
- » Versión de 420 bares



Datos técnicos

Datos técnicos	Stationary PRO CO/CO ₂
Presión de trabajo	350 bar (Opcional 420 bar)
Fuente de alimentación	100 - 240 V
Conector	Entrada: 8L / Salida: 8L
Grado de protección	IP 54
Temperatura de funcionamiento	+5°C a +45°C
Dimensiones	300 x 400 x 155 mm

Rango de monitoreo	
Humedad	5 – 120 mg/m ³
CO	0 - 30 ppm
CO ₂	0 - 3000 ppm
Presión	max. 350 bar

Monitoreo del aire respirable Puracon

Puracon Premium

El último desarrollo de Puracon Premium ofrece un control profesional de la calidad del aire respirable durante las operaciones de llenado.

De acuerdo con EN 12021, todos los componentes relevantes del aire respirable comprimido, como la humedad, el CO, el CO₂, el O₂ y los COV, se controlan para la seguridad del operador del sistema. Los valores medidos se pueden consultar en todo el mundo en dispositivos basados en Windows y permiten el registro de 32.000 datos por segundo, minuto, hora o día en tiempo real. El mantenimiento remoto independiente de la ubicación, los ajustes, así como la representación gráfica de todas las lecturas de gas comprimido y de admisión están disponibles continuamente. Los datos se guardarán en la unidad, se pueden descargar a través de USB y otros medios de almacenamiento o se pueden enviar directamente por correo electrónico. La placa de circuito del sensor se puede calibrar fácilmente intercambiando.

Características

- » Caja de control de montaje en pared
- » Mini PC con visualización y almacenamiento de todos los datos relevantes
- » Visualización de los valores medidos en ppm, %, mg/m³, bar y °C
- » Compensación de presión temperatura
- » LED verde de funcionamiento / LED rojo de alarma
- » Reductor de presión con válvula de mariposa
- » Salida de señal para el apagado del compresor
- » Función de lavado para expulsar aire no estándar durante el arranque del compresor
- » Unidad de ventilación integrada
- » Idiomas Alemán, Inglés, Francés, Italiano, Español, Chino, Holandés

Funciones

- » Configuración/mantenimiento remoto por parte de L&W
- » Acceso remoto vía Bluetooth, WIFI o con software externo
- » Representación gráfica de las lecturas de gas (almacenamiento de 32 000 unidades de datos, actualización de pantalla por segundo, min, h o d libremente seleccionable)
- » Copias de seguridad de datos a través de USB o correo electrónico
- » Visualización del tiempo de llenado [min]
- » Pantallas de presión y temperatura
- » Visualización de certificados, instrucciones y homologaciones
- » Transmisión de la pantalla en dispositivos de TV (hasta 50")
- » Software Puracon adicional para mostrar los datos disponible opcionalmente



Datos técnicos

Datos técnicos	Stationary Premium
Presión de trabajo	350 bar (Opcional 420 bar)
Fuente de alimentación	100 - 240 V
Conector	Entrada: 8L / Salida: 8L
Grado de protección	IP 54
Temperatura de funcionamiento	+5°C a +45°C
Dimensiones	400 x 500 x 200 mm

Rango de monitoreo Sensor	
Humedad	5 – 120 mg/m ³
CO	0 - 30 ppm
CO ₂	0 - 3000 ppm
O ₂	0 - 30 %
VOC	0,05 - 0,5 mg/m ³
Presión	max. 350 bar

* VOC = (compuestos orgánicos volátiles) Sensor de vapores de aceite y otros contaminantes del aire como Hidrógeno H, Hidrosulfuro H₂S, Amonio NH₄, Etanol C₂H₆O, Tolueno C₇H₈.

Enfriador de aire LW +3 °C

La capacidad del filtro y la vida útil del filtro, un tema importante con implicaciones financieras para aplicaciones industriales donde el control de costos es vital. La vida de un filtro está fuertemente influenciada por la temperatura. Ejemplo: LW 450 E a una temperatura de salida de +20 °C tiene una vida útil del filtro de aprox. 33 horas, a +35 °C este tiempo se reduce a solo 11 horas!

Si el gas se enfría después de la última etapa de compresión, p. de 35 °C a 3 °C, la vida útil del cartucho del filtro puede prolongarse varias veces.

Los enfriadores están disponibles como unidades independientes con separadores de agua, drenaje automático de condensación con temporizador y silenciador, o como económico. LW Air Cooler BASIC para conexión a un compresor con separador de aceite/ agua de etapa final y drenaje.

Los secadores frigoríficos L&W (Air Coolers) pueden pagarse por sí mismos en 1 temporada al ahorrar costos de cartuchos de filtro. Para monitorear el estado exacto del filtro, recomendamos el controlador de humedad L&W Puracon.

Características

- » Listo para conectarse a un drenaje de condensación automático con reducción de ruido (versión básica sin drenaje automático de condensados)
- » Visualización digital de temperatura en °C
- » Carcasa de acero pintado (RAL 6026)
- » Cable de alimentación para conexión 230 V~ 50 Hz incl. Enchufe CE (versiones de)

Los enfriadores de aire están disponibles en 2 rangos de presión:

Versión estándar hasta 350 bar, Versiones básicas hasta máx. 420 bares.

Todas las unidades de hasta 2850 litros/min son aptas para montaje en pared.

Las unidades no requieren mantenimiento con fluidos de refrigeración libres de CFC que no dañan el medio ambiente.



LW AC 450-900

Datos técnicos

Modelo	Flujo máximo [m³/h] / [l/min]	Presión de trabajo (opcional) [bar]	Requisitos refrigeración [m³/h]	Potencia [kw]	Frecuencia [Hz]	Líquido refrigerante	An x On x Al [mm]	Peso [kg]
LW AC 450 Basic	27 / 450	250 - 350 (420)	390	0,45	¹⁾ 50 y 60	R 134 a	500 x 250 x 805	42
LW AC 450 ACD	27 / 450	250 - 350 (420)	390	0,45	¹⁾ 50 y 60	R 134 a	500 x 250 x 805	52
LW AC 900 Basic	54 / 900	250 - 350 (420)	570	0,6	¹⁾ 50 y 60	R 134 a	500 x 250 x 805	44
LW AC 900 ACD	54 / 900	250 - 350 (420)	570	0,6	¹⁾ 50 y 60	R 134 a	500 x 250 x 805	54
LW AC 1350 Basic	81 / 1350	250 - 350 (420)	900	0,65	²⁾ 50 o 60	R 404 a	500 x 430 x 845	63
LW AC 1350 ACD	81 / 1350	250 - 350 (420)	900	0,65	²⁾ 50 o 60	R 404 a	500 x 430 x 845	73
LW AC 1950 Basic	117 / 1950	250 - 350 (420)	1140	0,7	²⁾ 50 o 60	R 404 a	500 x 430 x 845	76
LW AC 1950 ACD	117 / 1950	250 - 350 (420)	1140	1,3	²⁾ 50 o 60	R 404 a	500 x 430 x 845	96
LW AC 2850 Basic	171 / 2850	250 - 350 (420)	1700	1,5	²⁾ 50 o 60	R 404 a	500 x 670 x 1300	135
LW AC 2850 ACD	171 / 2850	250 - 350 (420)	1700	1,5	²⁾ 50 o 60	R 404 a	500 x 430 x 845	153

Otras capacidades y presiones de trabajo bajo pedido ¹⁾ Adecuado para ambas frecuencias ²⁾ Indique la frecuencia requerida

Filterstationen

Para la purificación, secado y eliminación de aceite de aire y gases.

Las carcasas de los filtros de alta presión están certificadas y documentadas de acuerdo con las normas vigentes sobre recipientes a presión para una presión máxima de trabajo de 350 bar (5250 psi) y 420 bar (6200 psi).

El conjunto está montado en un panel de pared resistente y listo para conectarse con una válvula de mantenimiento de presión y de retención. Si es necesario, la entrada se puede asegurar con una válvula de alivio de presión.

Estos paneles son la opción preferida para la filtración remota del compresor y son ideales para instalaciones de compresores múltiples, especialmente cuando se usa un secador de refrigeración central o para actualizar un sistema de filtro obsoleto..

Las carcasas de filtro están disponibles en los tamaños 1,7 / 2,3 / 10 litros de volumen. Los cartuchos están disponibles para aire respirable, aire respirable con filtro adicional de CO/CO₂, secado, carbón activo, secado con gas natural y más.



**Panel de filtro 1 x 10 l
sin válvula de
mantenimiento de presión**

Características

- » Carcasa(s) de filtro de acero niquelado con 1 grifo de drenaje en cada panel
- » Estructura y carcasa de acero, con recubrimiento de polvo en RAL 6026
- » Válvula mantenedora de presión y antirretorno

Opciones

- » Válvula de seguridad
- » Monitorización del filtro Puracon
- » División cartuchos de filtro



**Panel de filtros 2 x 2,3 l
incluye válvula mantenedora de
presión**

Datos técnicos

Panel de filtros	Capacidad a +20°C [m³]	Presión máxima [bar]	Rosca de conexión		An x On x Al [mm]	Peso [kg]
			Entrada	Salida		
1 x 1,7 Litros	900	350	8S	G 1/4" IG	270 x 570 x 180	27
2 x 1,7 Litros	1800	350	8S	G 1/4" IG	430 x 570 x 180	44
3 x 1,7 Litros	2700	350	8S	G 1/4" IG	560 x 570 x 180	61
1 x 2,3 Litros	1200	350	8S	G 1/4" IG	270 x 815 x 180	32
2 x 2,3 Litros	2400	350	8S	G 1/4" IG	430 x 815 x 180	54
3 x 2,3 Litros	3600	350	8S	G 1/4" IG	560 x 815 x 180	76
1 x 2,3 Litros	1200	420	8S	G 1/4" IG	270 x 815 x 180	38
2 x 2,3 Litros	2400	420	1140	G 1/4" IG	430 x 815 x 180	67
3 x 2,3 Litros	3600	420	1700	G 1/4" IG	560 x 815 x 180	95
1 x 10 Litros	8400	350	G 1/2" IG	G 1/2" IG	460 x 1116 x 320	165
1 x 10 Litros + 1 x 2,3 Litros	9600	350	G 1/2" IG	G 1/2" IG	720 x 1116 x 320	180
2 x 10 Litros	16800	350	G 1/2" IG	G 1/2" IG	700 x 1116 x 320	265
2 x 10 Litros + 1 x 2,3 Litros	18000	350	G 1/2" IG	G 1/2" IG	1000 x 1116 x 320	315

Cilindros de almacenamiento

Los tanques de almacenamiento se utilizan con frecuencia para proporcionar una capacidad de llenado adicional durante los períodos pico (con o sin paneles de llenado en cascada). Idealmente, la presión de almacenamiento debería ser mayor que la presión de llenado. Se recomienda un sistema de control completamente automático para los compresores (p. ej., Remote Tab Control - RTC). L&W ofrece diferentes sistemas de almacenamiento en diseño modular, a partir de un volumen de almacenamiento de 10 m³. Nuestros paneles de llenado en cascada están disponibles para operaciones de una a cuatro etapas. Cuéntenos sus requisitos y calcularemos su sistema individual.

Características

- » Tanques de acero estacionarios 10 años de prueba hidráulica, con recubrimiento en pintura de polvo de acuerdo con EN 1089/3
- » Recubrimiento en polvo según EN 1089/3
- » Pinturas especiales a pedido
- » Tamaño del tanque de 50 l
- » Presión de trabajo: 200, 300, 420 y 500 bar
- » Carcasa de acero pintado (RAL 6026)
- » Conectado según especificaciones del cliente
- » Construcción modular para acomodar futuras expansiones



Datos técnicos

Cilindros	Capacidad [m ³]	An x On x Al [mm]	Peso [kg]
350 bar de almacenamiento / PH 525 bar			
1 x 50 l	17,5	250 x 1780 x 300	140
2 x 50 l	35	500 x 1780 x 300	240
3 x 50 l	52,5	750 x 1780 x 300	355
4 x 50 l	70	1000 x 1780 x 300	465
6 x 50 l	105	Ø 800 x 1950	660
6 x 50 l	105	745 x 464 x 1775	750

Gestión de almacenamiento manual

Panel de llenado en cascada, conectado aguas arriba del panel de llenado, una unidad de control manual para llenado de 2, 3 o 4 etapas.



Gestión de almacenamiento de una sola etapa

La válvula de alta presión y el manómetro se pueden instalar como control de almacenamiento en cada panel de llenado de L&W.

Paneles en cascada

Para el desbordamiento por etapas desde los cilindros de almacenamiento a través del panel de llenado o directamente a la aplicación. Por tanto, el almacenamiento de gas en los cilindros de almacenamiento se puede utilizar de forma más eficaz. Esto hace posible llenar muchas más botellas a la presión final hasta que se tenga que poner en marcha el sistema del compresor.

Características

- » Carcasa de acero pintado (RAL 6026)
- » 1 -, 2 -, 3 or 4 etapas
- » Entrada, válvula y manómetro para cada etapa
- » Entrada del compresor
- » Salida al panel de llenado
- » Completamente canalizada



Panel de gestión de cascada de 3 etapas

Datos técnicos

Referencia	Nº de etapas	An x On x Al [mm]	Peso [kg]
002957	1	210 x 230 x 330	6,5
002935	2	390 x 230 x 330	10
002329	3	580 x 230 x 330	13
002816	4	780 x 230 x 330	16

Selector de llenado automático

Los selectores de llenado automático siempre garantizan una interacción óptima entre el compresor, los cilindros de almacenamiento y el panel de llenado. Llenado automático mediante almacenamiento (p. ej., 300 bar) y compresor, si la presión de almacenamiento desciende hasta la presión de llenado requerida. Después del llenado, los cilindros de almacenamiento se rellenan automáticamente a la presión de almacenamiento final. Esto asegura un uso óptimo y económico de la unidad.

Recomendamos utilizar condensación automática y parada automática a la presión final en el compresor. Debido a una función de cambio completamente automática del dispositivo de conmutación automática, no es necesario abrir y cerrar las válvulas de bloqueo manualmente. Esto garantiza procedimientos de llenado rápidos y sin complicaciones. Nuestros paneles de llenado en cascada están disponibles como paneles de gestión con 1, 2, 3 o 4 etapas. Díganos sus requisitos de llenado y calcularemos rápidamente su sistema individual.

El selector de llenado automático de L&W está disponible en 3 versiones:



Selector de llenado automático controlado neumáticamente

Para aplicaciones con una presión de almacenamiento de min. 300 bar y un máx. presión de llenado de 225 bar.

300 x 270 x 100 mm, 3 kg

Selector de llenado automático controlado neumáticamente con estación reductora de presión integrada

Para aplicaciones con una presión de almacenamiento de min. 300 bar y un máx. presión de llenado de 225 bar. La presión de salida la establece la estación reductora de presión y está asegurada por la válvula de seguridad aguas abajo.

550 x 350 x 150 mm, 9 kg



Selector de llenado automático controlado electrónicamente

Los puntos de conmutación se pueden ajustar con precisión mediante el transductor de presión electrónico. Este sistema debe usarse cuando la presión de llenado está cerca de la presión de almacenamiento, p. presión de almacenamiento de 330 bar y presión de llenado de 320 bar.

430 x 500 x 200 mm, 16 kg

Opciones

- » Señal de arranque automático para el compresor

Estaciones reductoras de presión

Ideal para reducir de forma segura la presión de almacenamiento hasta la presión de llenado requerida. Las estaciones reductoras de presión están disponibles para varias presiones de entrada y salida y caudales volumétricos.



Estación reductora de presión con válvula de seguridad



Estación reductora de presión con válvula de seguridad TÜV/CE

Reductores de presión

Hay varios reductores de presión disponibles para diferentes aplicaciones, consulte. mesa. Otros reductores de presión bajo pedido.

	Entrada	Salida	Gas	Referencia
	100 - 420 bar 2 x ¼" NPT rosca interior	27 - 300 bar 2 x ¼" NPT rosca interior	Aire, Gases inertes	000566 Kit de reparación: 000565
	100 - 420 bar 1 x ¼" NPT rosca exterior	27 - 300 bar 1 x ¼" NPT rosca interior	Aire, Gases inertes	001428 Kit de reparación: 001427
	0 - 200 bar G5/8" DIN 477 rosca exterior	0 - 10 bar G¼" rosca interior	Aire, Nitrógeno	004323
	0 - 200 bar G5/8" DIN 477 rosca exterior	0 - 20 bar G¼" rosca interior	Aire, Nitrógeno	000676
	0 - 300 bar G5/8" DIN 477 rosca exterior	0 - 10 bar G¼" rosca interior	Aire, Nitrógeno	003602
	0 - 300 bar G5/8" DIN 477 rosca exterior	0 - 50 bar G¼" rosca interior	Aire, Nitrógeno	003106
	0 - 6 bar 1 x ½" rosca interior	150 mbar - 6 bar 1 x ½" rosca interior	Aire, Gases inertes	001528

Rampas de carga

La amplia gama de paneles de relleno de L&W se ha establecido como un punto de referencia en la industria por su diseño óptimo con una extensa lista de características. El diseño modular garantiza que las estaciones de servicio se puedan ampliar para adaptarse a sus requisitos futuros. Los paneles están disponibles con una presión de llenado de 200, 232 o 300 bar (3000/4500 psi) o como paneles de llenado de doble presión para el llenado simultáneo sin necesidad de seleccionar la presión. Las válvulas de llenado accionadas por palanca de autoventilación están disponibles con mangueras de llenado y conexiones o conexiones de llenado directo para cilindros BA. Disponemos de una amplia gama de conexiones de llenado.

Una característica única de los paneles L&W es la posibilidad de abrir la carcasa para trabajos de mantenimiento, sin desconexiones, se puede realizar una verificación de fugas mientras el panel está abierto.



Panel de 4 puntos - 2 x 200 bar, 2 x 300 bar con mangueras y conexiones antilatigazo DIN

Características

- » Estructura de acero resistente, extraíble para facilitar el montaje, con recubrimiento de polvo en RAL 6026
- » Carcasa de chapa de acero con recubrimiento de polvo en RAL 6026
- » Racor pasamuros de 8 mm para entrada de aire (intercambiable izquierda/derecha)
- » Listo para conexión, con tubería de acero inoxidable de 8 mm
- » Control remoto Start /Stop con lámpara de control en funcionamiento (disponible para varios controles de compresor)
- » Manómetro grande de Ø 100 mm para cada presión de llenado
- » Válvulas de llenado de palanca con autopurga (purga dentro de la carcasa para reducir el ruido).
- » Válvulas equipadas con silenciadores adicionales para una mayor reducción del ruido
- » Mangueras de llenado o conexiones BA directas según sus especificaciones
- » Manómetro(s) grande(s) Ø 100 mm
- » Válvulas de llenado de palanca con autoventilación
- » Paneles equipados para doble presión

Paneles de llenado con mangueras de llenado

- » Mangueras HP de 1000 mm con accesorios de acero inoxidable (mangueras más largas disponibles)
- » Conexiones de llenado opción antilatigazo recomendada para conexiones DIN o NF

Paneles de relleno con conexiones directas BA

- » Conexiones directas BA para embridar los cilindros en el panel
- » Conexiones de llenado opción antilatigazo recomendada para conexiones DIN o NF
- » Tapas antipolvo y soportes para conexiones DIN

Rampas de carga

Opciones disponibles

- » Conexiones de seguridad antilatigazo L&W para conexiones DIN/NF
- » Entrada/salida de almacenamiento con válvula manual y manómetro
- » Reductor de presión y válvula de seguridad en la entrada para almacenamiento a 300 bar y llenado a solo 200 bar
- » Salida de rampa de 8 mm para paneles de llenado adicionales (sistema modular)



Panel 6 puntos 2x200, 4x300 bar conexiones directas BA

Rampas de carga de acero inoxidable

Ideal para instalaciones en ambientes marinos (lugares de playa, vivir a bordo de barcos, etc.) donde la corrosión es un gran problema. Los paneles de acero inoxidable tienen las mismas características que los paneles de llenado estándar, excepto que están completamente equipados con una carcasa y accesorios de acero inoxidable.



Datos técnicos

1 presión de llenado	An x On x Al [mm]	Peso [kg]
1-punto	210 x 230 x 330	6,5
2-puntos	390 x 230 x 330	9,0
3-puntos	580 x 230 x 330	12
4-puntos	800 x 230 x 330	15
6-puntos	1180 x 230 x 330	20
8-puntos	1560 x 230 x 330	25
9-puntos	1760 x 230 x 330	28
10-puntos	1950 x 230 x 330	31

2 presiones de llenado	An x On x Al [mm]	Peso [kg]	Configuraciones
2-puntos	580 x 230 x 330	13	1+1
3-puntos	800 x 230 x 330	16	1+2, 2+1
4-puntos	800 x 230 x 330	18	1+3, 2+2, 3+1
6-puntos	1180 x 230 x 330	23	1+5, 2+4, 3+3, 4+2, 5+1
8-puntos	1560 x 230 x 330	28	1+7, 2+6, 3+5, 4+4, 5+3, 6+2, 7+1
9-puntos	1760 x 230 x 330	31	1+8, 2+7, 3+6, 4+5, 5+4, 6+3, 7+2, 8+1

Armarios de carga de seguridad blindados - Versión S



2 cilindros - Armario de seguridad para presión simple



4 cilindros - Armario de seguridad para doble p presión con 2 x 200 bar y 2 x 300 bar



2 cilindros - Armario de seguridad con reducción de presión de entrada opcional

Armarios de carga de seguridad blindados - Versión S

Protégete a ti mismo, a tus empleados y clientes contra el riesgo de explosión de botellas.

Con el nuevo archivador de seguridad de L&W, el proceso de llenado es completamente seguro y sin peligro.

El miedo a las botellas decrépitas o defectuosas ya ha implementado en muchos países una disposición para la explosión como resultado.

El gabinete de llenado de seguridad L&W es la alternativa económica a una tolva a prueba de explosiones. En el caso de una botella que explota, nuestra sólida armadura de acero lo protege contra la metralla letal..

L&W ofrece los gabinetes según el tamaño de los cilindros en versiones S (pequeño) y L (grande). La cartera estándar está diseñada para tanques con un diámetro de 255 mm y un máx. longitud de 880 mm. Los gabinetes están aprobados por la organización estadounidense UL.

Características

- » Presión máxima de entrada 330 bar (como opción 350 y 420 bar)
- » Adjustable flow restrictor
- » Manómetro de presión de entrada y de llenado, 0 400 bar, Ø 63 mm
- » Válvulas de llenado de palanca con autopurga para cada salida
- » Interruptor de paro de emergencia
- » Solenoide de alta presión 230 V
- » La puerta de seguridad y la barra de bloqueo se controlan mediante un interruptor de posición
- » Botones de inicio/parada

Opciones

- » Conexiones de seguridad antiligazo L&W para conexiones DIN/NF
- » Entrada de almacenamiento separada con válvula rotativa y manómetro
- » Regulación de la presión de entrada i ncl válvula de seguridad hasta 420 bar
- » Salida de rampa de 8 mm para paneles de llenado adicionales (sistema modular)
- » Sistema de filtro de 1,7 o 2,3 l instalado antes de la entrada



2 cilindros Armario de seguridad para presión simple vista interior

Datos técnicos

Referencia	Tamaño	Números de conexión de llenado y rango de presión	An x On x Al [mm]	Diámetro max . del cilindro [mm]
S - Versión presión simple / 200 o 300 bar				
004565	2 cilindros	2 x 200 bar o 2 x 300 bar	780 x 535 x 1640	255
	3 cilindros	3 x 200 bar o 3 x 300 bar	780 x 535 x 1640	170
010141	4 cilindros	4 x 200 bar o 4 x 300 bar	780 x 535 x 1640	140
008631	5 cilindros	5 x 200 bar o 5 x 300 bar	780 x 535 x 1640	138
S - Versión doble presión / 200 y 300 bar				
	2 cilindros	Configuración como se desee	780 x 535 x 1790	255
004567	2 cilindros	2 x 200 bar y 2 x 300 bar	780 x 535 x 1790	255
	3 cilindros	Configuración como se desee	780 x 535 x 1790	170
	4 cilindros	Configuración como se desee	780 x 535 x 1790	140
008677	5 cilindros	Configuración como se desee	780 x 535 x 1790	163

Armarios de carga de seguridad blindados - Versión L



3 cilindros – Armario de seguridad para doble presión



3 cilindros - Armario de seguridad para doble presión con 3 x 200 bar y 3 x 300 bar

Armarios de carga de seguridad blindados - Versión L

La versión L de la caja de llenado de seguridad de L&W permite llenar varios tanques de gran diámetro al mismo tiempo. Nuestra gama estándar ofrece el llenado de tanques de aire respirable con un diámetro máximo de hasta 255 mm y una altura máxima de 880 mm. Los gabinetes también están aprobados por la organización estadounidense UL.

Características

- » Presión máxima de entrada 330 bar (como opción 350 y 420 bar)
- » Limitador de flujo ajustable
- » Manómetro de presión de entrada y de llenado, 0-400 bar, Ø 63 mm
- » Válvulas de llenado de palanca con purga para cada salida
- » Interruptor de paro de emergencia
- » Solenoide de alta presión 230 V
- » La puerta de seguridad y la barra de bloqueo se controlan mediante un interruptor de posición
- » Botones de inicio/parada

Opciones

- » Conexiones de seguridad antiligazo L&W para conexiones DIN/NF
- » Entrada/salida de almacenamiento con válvula manual y manómetro
- » Regulación de la presión de entrada incl válvula de seguridad hasta 420 bar
- » Salida de rampa de 8 mm para paneles de llenado adicionales (sistema modular)
- » Sistema de filtrado en la entrada 1,7 l o 2,3 l)

Datos técnicos

Referencia	Tamaño	Números de conexión de llenado y rango de presión	An x On x Al [mm]	Diámetro max . del cilindro [mm]
L – Versión de presión simple / 200 o 300 bar				
004566	3 cilindros	3 x 200 bar o 3 x 300 bar	1050 x 535 x 1640	255
010890	4 cilindros	4 x 200 bar o 4 x 300 bar	1050 x 535 x 1640	216
010447	5 cilindros	5 x 200 bar o 5 x 300 bar	1050 x 535 x 1640	182
010336	6 cilindros	6 x 200 bar o 6 x 300 bar	1050 x 535 x 1640	174
008678	7 cilindros	7 x 200 bar o 7 x 300 bar	1050 x 535 x 1640	163
L – Versión de presión doble / 200 y 300 bar				
	3 cilindros	Configuración como se desee	1050 x 535 x 1790	255
004568	3 cilindros	3 x 200 bar y 3 x 300 bar	1050 x 535 x 1790	255
011501	4 cilindros	Configuración como se desee	1050 x 535 x 1790	216
010999	5 cilindros	Configuración como se desee	1050 x 535 x 1790	182
010393	6 cilindros	Configuración como se desee	1050 x 535 x 1790	174
008679	7 cilindros	Configuración como se desee	1050 x 535 x 1790	168

Nitrox / Trimix

Nitrox (aire enriquecido) es una alternativa ampliamente aceptada al buceo con aire y ofrece varias ventajas. Trimix es un término que se refiere a las mezclas de gases que contienen helio para el buceo profundo. L&W ofrece dos alternativas para las estaciones de servicio de Nitrox.

Los paneles de mezcla de presión parcial requieren un suministro de oxígeno de grado médico y controlan de manera segura el flujo de oxígeno junto con aire compatible con oxígeno (OCA) en un cilindro de buceo limpio de oxígeno. Los paneles tienen la ventaja de una baja inversión y cero consumo de energía y son la inversión ideal para las estaciones de servicio de Nitrox que tienen un suministro confiable de oxígeno con requisitos de llenado pequeños o moderados. Los paneles de mezcla también se pueden usar para mezclar mezclas de Trimix en cilindros de buceo.

A pesar de la mayor inversión y el mayor consumo de energía, los generadores de nitrox de membrana son la opción indispensable para las estaciones de servicio donde no hay un suministro fiable de oxígeno. Este método de generación y llenado de nitrox es ideal para centros de buceo de gran volumen donde el funcionamiento de la membrana junto con un compresor de alta presión adecuado es simple y rápido.

L&W no puede respaldar el uso de sistemas de mezcla continua debido al riesgo potencial de mezclas con más del 40% de oxígeno que ingresan al compresor de alta presión.

Alpha 1 analizador de Oxígeno

Analizador de oxígeno portátil ideal para analizar el contenido de oxígeno en cualquier lugar. La robusta carcasa de metal que incluye el sensor de oxígeno y la construcción a prueba de agua (IP65) hacen de este analizador la primera opción para escuelas de buceo, instructores y buceadores por igual. El Alpha 1 es estándar con los paneles pro panel y Mixmaster y está disponible como opción con el panel clásico.

Características

- » Carcasa de metal fundido sellada con juntas de goma, protección IP 65
- » Ojo grande de acero inoxidable para cordón/gancho
- » Calibración fina con volante, calibración secundaria en el interior
- » Batería de 9 V reemplazable
(la pantalla se atenúa para indicar que se debe cambiar la batería)
- » Entrada del sensor sellada con tapa roscada y junta tórica para protección contra el agua y conservación de la vida útil del sensor
- » Sensor reemplazable, vida esperada aprox 3 años
- » Rango de medición 1-100% de oxígeno
- » 0-1% de precisión



Paneles de mezcla de gases

Usando el método de presión parcial, Nitrox y/o Trimix se pueden mezclar y llenar de manera segura, fácil y precisa usando nuestros paneles de llenado Pro o Classic. Los paneles están probados y certificados para una mezcla de oxígeno y/o helio al 100% para todos sus requisitos de gas respirable. El diseño práctico de válvulas y manómetros hace que la operación sea fácil de aprender y usar.

Para aire puro compatible con oxígeno (OCA), recomendamos usar el controlador de aire Puracon y/o un filtro adicional montado en el panel. Paneles montados en la pared para una mezcla segura y sencilla de gases a presión parcial. Todas las entradas de gas están provistas de válvulas de aislamiento, válvulas de retención y limitadores de flujo. La presión del gas oxígeno/helio se puede leer en manómetros individuales sin necesidad de abrir las válvulas, lo que hace que la cascada de gas eficiente sea rápida y sencilla. El diseño de los paneles ha sido aprobado por las estrictas autoridades alemanas TÜV como apto para su uso en aplicaciones Nitrox, Trimix y Heliox.

Los paneles tienen una cubierta trasera removible que hace que el montaje en la pared sea muy simple y están recubiertos con polvo en RAL 6026. Todas las tuberías y conexiones son de acero inoxidable, lo que proporciona años de servicio sin problemas y un flujo de gas seguro. Las válvulas son de calidad industrial.

Características del panel clásico de Nitrox

- » 2 entradas para oxígeno/helio con manómetros, conexiones de tubería de 6 mm
- » 1 entrada para OCA, conexión de tubería de 8 mm
- » 1 salida para gas ventilado, conexión de tubería de 6 mm
- » Manómetro principal Ø 160 mm clase 1,0, 0-250 bar en incrementos de 2 bar
- » Carcasa para analizador/sensor de oxígeno, el gas se reduce en presión y flujo
- » 1 manguera de llenado con conexión de botella de su elección
- » Se pueden instalar hasta 3 mangueras de llenado adicionales



Características del panel Nitrox Pro

- » 3 entradas para oxígeno/helio con manómetros, conexión de tubería de 6 mm
- » 1 entrada para OCA con manómetro, conexión de tubo de 8 mm
- » 1 salida para gas ventilado, conexión de tubería de 6 mm
- » Manómetro principal Ø 160 mm clase 1,0, 0-250 bar en incrementos de 2 bar
- » Analizador de oxígeno Alfa 1
- » 1 manguera de llenado con conexión de botella de su elección
- » Se pueden instalar hasta 2 mangueras de llenado adicionales



Opciones

- » Inlet purification filter
- » Additional filling hose(s)
- » Alpha 1 analyser (for Nitrox Classic Panel)
- » Helium/Oxygen analyser

Datos técnicos

	An x On x Al [mm]	Peso [kg]	Presión máx. de entrada OCA [bar]	Presión max. entrada Oxígeno/Helio [bar]
Nitrox Classic	710 x 480 x 220	29	200	200
Nitrox Pro	810 x 580 x 220	38	200	200

Sistemas de membrana Nitrox

La membrana Nitrox debe suministrarse con un suministro de aire limpio a baja presión, que puede provenir de un almacenamiento de aire respirable a alta presión (en combinación con un Mixmaster HP) o de un compresor de aire a baja presión con una excelente purificación antes de la membrana (en combinación con un LP Mixmaster). Los sistemas Mixmaster difieren ligeramente en su alcance de entrega.

Mixmaster HP

Disponible en 2 versiones, grande y pequeña. Los paneles Mixmaster HP tienen una entrada de aire respirable HP con válvula de aislamiento y reductor de presión que reduce de forma segura el suministro HP hasta la presión de entrada LP deseada. La versión HP tiene un filtro grande para aire acondicionado para asegurar que la membrana se suministre con aire libre de aceite, esto reduce el riesgo de contaminación de la membrana.

La solución HP tiene la ventaja de utilizar aire respirable puro para alimentar la membrana, lo que reduce el riesgo de contaminación de la membrana. Los costos de inversión son más bajos que una solución LP, pero los costos de funcionamiento son más altos. Los compresores de 2 HP ofrecen la solución ideal con redundancia para centros de buceo profesional. Si solo hay disponible un compresor de 1 HP, será necesario un almacenamiento de mayor capacidad.

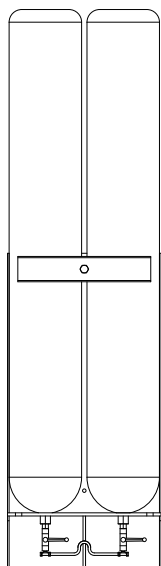

Almacenamiento a alta presión



Reductor de presión, membrana, analizador y depósito

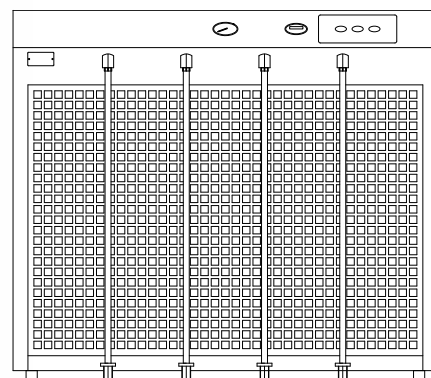

Compresor HP (entrada hermética al gas) y mangueras de llenado

Datos técnicos

Mixmaster HP	
Presión de entrada [bar]	50 > 350 bar (G1/4" hembra)
Presión de entrada a la membrana BP [bar]:	4 > 11 (11,5 bar bar safety valve)
Salida al compresor (aire/nitrox):	G1" female
Entrada de aire (para operaciones de llenado de aire):	G1" female
Dimensiones An x Al x Pr [mm]:	650 x 1150 x 300
Peso [kg]:	75

Sistemas de membrana Nitrox

Los sistemas de membrana Nitrox se basan en un „filtro“ semipermeable especial llamado membrana. La membrana se alimenta con aire muy limpio a baja presión. El aire se separa entre oxígeno y nitrógeno dentro de la membrana dejando un mayor porcentaje de oxígeno (> 28 - 40%) en el gas que sale por los lados de la membrana, y un mayor porcentaje de nitrógeno (> 90 - 99%) saliendo del parte superior de la membrana. La capacidad de la membrana es la cantidad de nitrox producido. Esto luego se comprime en un compresor HP adecuado, la cantidad de nitrox debe ser mayor que la tasa de entrega del compresor HP debido a alguna pérdida dentro del compresor HP. Por lo tanto, la membrana tiene un grado de desperdicio (el nitrógeno) de modo que la cantidad de aire que ingresa a la membrana es considerablemente mayor que el nitrox que sale de la membrana. Este requisito de aire es el factor más importante al dimensionar el almacenamiento de alta presión o el compresor de baja presión que alimenta la membrana y aumenta drásticamente con un aumento en el porcentaje de oxígeno del nitrox. Las membranas L&W están disponibles en dos tamaños S y L. Las membranas L también se pueden montar en paralelo para producir cantidades aún mayores de nitrox si es necesario (> 800 litros/min).

Datos Técnicos Membrana S

Presión de entrada	Oxígeno %						
	28%	30%	32%	34%	36%	38%	40%
Datos Técnicos Capacidad de salida de la membrana S (litros/min) a +20°C							
4 bar	128	131	134	137	140	143	-
5 bar	163	167	170	174	178	181	185
6 bar	199	203	207	212	216	221	225
7 bar	235	240	246	251	256	261	267
8 bar	273	279	285	291	297	303	309
9 bar	311	318	325	332	339	346	353
10 bar	351	358	366	374	382	390	397
11 bar	391	400	408	417	426	435	443
Datos técnicos Necesidad de entrada de aire de la membrana S (litros/min) a +20°C							
4 bar	177	206	242	299	392	557	-
5 bar	225	256	296	357	444	580	998
6 bar	274	311	361	417	526	662	991
7 bar	324	368	427	494	597	745	1066
8 bar	376	426	495	573	692	864	1190
9 bar	429	487	565	654	793	985	1340
10 bar	484	550	627	741	897	1130	1569
11 bar	543	615	715	830	1022	1304	1869

















Estos datos se basan en una temperatura de entrada de aire de membrana de +20°C. Temperaturas inferiores a +20°C aumentan la selectividad de la membrana y se reduce la capacidad y la necesidad de aire, temperaturas superiores a +20°C aumentan la permeabilidad de la membrana y aumentan la capacidad y la necesidad de entrada de aire.

Datos Técnicos Membrana L

Presión de entrada	Oxígeno %						
	28%	30%	32%	34%	36%	38%	40%
Datos Técnicos Capacidad de salida de la membrana L (litros/min) a +20°C							
4 bar	250	256	262	268	274	280	-
5 bar	318	325	333	341	348	356	364
6 bar	387	396	406	415	425	434	443
7 bar	458	470	481	492	503	514	515
8 bar	532	545	558	571	584	596	609
9 bar	607	622	637	652	666	681	696
10 bar	685	701	718	735	751	768	784
11 bar	764	783	801	820	838	857	875
Datos técnicos Necesidad de entrada de aire de membrana L (litros/min) a +20°C							
4 bar	345	401	472	585	768	1093	-
5 bar	438	500	579	698	871	1139	1964
6 bar	534	608	706	818	1027	1302	1950
7 bar	633	718	836	969	1172	1465	2101
8 bar	734	833	970	1124	1360	1700	2346
9 bar	838	952	1108	1284	1559	1941	2644
10 bar	945	1076	1249	1455	1765	2227	3097
11 bar	1062	1204	1402	1632	2012	2571	3691

Conexiones de llenado

Conexiones de llenado para ERAs y cilindros de buceo de acuerdo con las normas nacionales/internacionales.

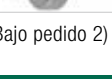
	Gas	Descripción	Max WP	Válvula de llenado manguera/palanca a M16 x 1,5 mm	G1/4" para manguera de oxígeno	G1/4" para válvulas de llenado de palanca (-2005)	M16 x 1,5 mm para válvulas de llenado cruzadas	8 x 2,5 mm para conexión de tuberías
	Aire	DIN 477 200 bar	232 bar / 3400 psi	002299	1)	002297	002301	003131
	Aire	DIN 477 200 bar anti látigo	232 bar / 3400 psi	002303	1)			
	Aire	DIN 477 300 bar	300 bar / 4500 psi	002300		002298	002302	002305
	Aire	DIN 477 300 bar anti látigo	300 bar / 4500 psi	002304				
	Aire	DIN 477 300 bar 360° conexión giratoria	300 bar / 4500 psi	1)				
	Aire	INT/Yoke para submarinismo	232 bar / 3400 psi	002306	1)		002307	
	Aire	CGA 346	200 bar / 3000 psi	000706		000705	1)	
	Aire	CGA 347	300 bar / 4000 psi	000704		000703	1)	
	Aire	NF E 29-662	232 bar / 3400 psi	000695 ³⁾ 000276 ²⁾		001378 ³⁾ 000276 ²⁾	1)	
	Aire	NF E 29-662 662 anti látigo	232 bar / 3400 psi	000701 ³⁾ 000276 ²⁾				
	Aire	NF E 29-663	300 bar / 4500 psi	000698 ³⁾ 000277 ²⁾		001377 ³⁾ 000277 ²⁾	1)	
	Aire	NF E 29-663 662 anti látigo	300 bar / 4500 psi	000702 ³⁾ 000277 ²⁾				
	Aire	Spasciani	200 bar / 3000 psi	002251				
	Nitrox	Draeger M24 x 2.0 prEN144	200 bar / 3000 psi	001381				
	Nitrox	M26 x 2.0 - 250 bar	250 bar / 3675 psi	001688 ²⁾ 003657 ³⁾				
	Nitrox	M26 x 2.0 - 350 bar	350 bar / 5000 psi	001688 ²⁾ 000376 ³⁾				
	O ₂	G3/4" DIN 477	200 bar / 3000 psi	004295	001407			

1) Bajo pedido 2) Volante 3) Boquilla de llenado

Válvulas de llenado



Referencia	Presión máxima Aplicación	Montaje	Juego de reparación/herramientas especiales/silenciador
	Válvula de llenado en cruz sin manómetro		
Yoke: 003686 DIN 200: 003684 DIN 300: 003685	350 bar Válvula de llenado con tornillo de purga separado	Válvula de llenado sin manómetro para manguera con conexión giratoria. (Conexión estándar 8S)	Kit: 002294
	Válvula de llenado en cruz con manómetro		
Yoke: 003689 DIN 200: 003687 DIN 300: 003688	350 bar Válvula de llenado con tornillo de purga separado	Válvula de llenado con manómetro para manguera con conexión giratoria (Conexión estándar 8 S)	Kit: 002294
	Válvula de rebose con purga		
DIN 200: 009327 DIN 300: 009328	350 bar Válvula de rebose con manómetro y con venteo para conexión de dos cilindros	Rosca de conexión 009327: 2 x DIN 200 (5/8") Rosca de conexión 009328: 2 x DIN 300 (5/8")	Kit: 002294
	Válvula de volante sin ventilación		
001477	350 bares Válvula estándar de 2/1 vías, entrada y salida G $\frac{1}{4}$ " para abrir líneas de cierre como cilindros de almacenamiento	Para paneles con diámetro de orificio de 33 mm	Asiento inferior: 000571 Vástago de válvula superior y cojinete: 000573
	Ventilación automática de la válvula de volante manual		
001476	350 bar Válvula estándar de 2/1 vías, entrada y salida G $\frac{1}{4}$ " con autoventilación en la línea de salida para paneles de llenado	Para paneles con diámetro de orificio de 33 mm	Asiento inferior: 000572 Vástago de válvula superior y cojinete: 000574 Kit silenciador: 002896
	Válvula de llenado de palanca, auto purga		
200 bar: 002449 300 bar: 002450	350 bar Válvula estándar de 2/1 vías, entrada G $\frac{1}{4}$ " y M16 x Autoventilación de salida de 1,5 mm en la línea de salida para paneles de llenado	Montaje en panel dentro de un perfil de 9090°asegurado por 4 tornillos, respiraderos dentro del panel	Kit pequeño 002451 Kit grande 002452 Kit herramientas 002453 Silenciador 000580
	Válvula de llenado de palanca, auto purga (para 2005)		
Ya no está disponible	350 bar Válvula estándar de 2/1 vías, entrada y salida G $\frac{1}{4}$ " con autoventilación en la línea de salida para paneles de llenado	Montaje en panel dentro de un perfil de 90°asegurado por 4 tornillos, respiraderos dentro del panel. (disponibilidad limitada)	Juego de reparación: 000576 Herramienta especial: 000575 Silenciador: 000580
	Válvula de llenado de palanca, auto purga		
Ya no está disponible	350 bar Válvula estándar de 2/1 vías, entrada G $\frac{1}{4}$ " y salida macho M16 x 1,5mm, autopurga en la línea de salida para llenado de paneles con mangueras	Montaje en panel con Silenciador de orificio de \varnothing 23 mm integrado en el respiradero	Repair kit: 000576 Special tool: 000575
	Válvula de llenado de palanca, auto purga		
Ya no está disponible	350 bar Válvula estándar de 2/1 vías, entrada G $\frac{1}{4}$ " y M16 x auto purga de salida de 1,5 mm en la línea de salida para el llenado	Montaje en panel vertical con abrazadera en U	U Clamp: 001826 Repair kit small: 001834 Repair kit large: 001836

Adaptadores

	Referencia	De	A	Material
	000684	DIN 200 bar G5/8" hembra	G1/4" hembra	Acero inoxidable
	000683	DIN 300 bar G5/8" hembra	G1/4" hembra	Acero inoxidable
	001496	DIN 200 bar G5/8" hembra	G1/4" hembra con M22 x 1,5 mm macho	Acero inoxidable
	001497	DIN 300 bar G5/8" hembra	G1/4" hembra con M22 x 1,5 mm macho	Acero inoxidable
	000685	DIN 200 bar G5/8" macho	G1/4" hembra	Latón
	000686	DIN 300 bar G5/8" macho	G1/4" hembra	Latón
	000214	DIN 200 bar G5/8" hembra	INT/Yoke conexión de abrazadera	Latón cromado
	001478	DIN 200 bar G5/8" hembra (para conexiones antilatigazo, versión antigua)	INT/Yoke conexión de abrazadera	Latón cromado
	001479	DIN 200 bar G5/8" hembra (para conexiones antilatigazo, nueva versión con Pin)	INT/Yoke conexión de abrazadera	Latón cromado
	002903	2 x DIN 300 bar G5/8" hembra	G1/4" hembra	Acero inoxidable
	003096	W28,8 x 1/142 rosca cónica DIN 477	G1/4" hembra	Latón



Válvulas de seguridad

Las válvulas de seguridad están disponibles para varias presiones, ya sea asegurando la presión final en los compresores e instalaciones de alta presión o evitando daños en los componentes entre etapas o de baja/media presión.

	Ajuste de presión	Montaje	Certificación / Referencia	
	100 - 350 bar 225 bar 330 bar Base for SV	Montaje especial 2 x G 1/4"	TÜV 000553 000556 000233	CE 001814 001816 000233
	100 - 350 bar 225 bar 330 bar Base for SV	G 3/8" G 3/8" 1 x G 3/8" 2 x G 1/4"	No probado 000558 000560 000231	
	8 - 110 bar	G3/8"	No probado	

Presostatos y sensores

Se encuentra disponible una amplia gama de presostatos analógicos y sensores de presión electrónicos adecuados para presiones entre 0 y 600 bar.

	Ajuste de presión disponible	Referencia	Montaje	Operación
	0 - 10 bar 0 - 350 bar 0 - 600 bar	000636 000203 001512	G1/4" hembra	El interruptor se abre a la presión establecida
	0 - 1,6 bar 0 - 6 bar 0 - 10 bar 0 - 60 bar 0 - 100 bar 0 - 400 bar	000635 004840 002141 002142 003888 002143	G1/4" macho	Sensor electrónico 14 - 30 V DC entrada, 0 - 10 V DC salida

Cartuchos filtrantes

Los cartuchos de filtro están disponibles en varias versiones y para diferentes gases y aplicaciones.

Aplicaciones

- » Secado: Contenido de agua residual
- » Eliminación de CO
- » Eliminación de CO₂
- » Eliminación de aceite/olor: Contenido de aceite residual
- » Secado y eliminación de aceite para aplicaciones de helio, nitrógeno, argón y GNC



Referencia (Referencia antigua)	Ø / Largo [mm]	Compresor / Carcasa del filtro	Capacidad [m ³] a	
			20° C*	35° C*
Cartucho de filtro para secado y eliminación de aceite según EN12021 (Vida útil basada en la humedad residual)				
000644	45 / 200	LW 100 E / E1 ECO / LW 100 E / E1 / LW 150 E MC	108	32
001375 (LW160/190154)	48 / 165	LW 160 E / E1 / LW 170 E Nautic	180	54
001374 (LW225/245154)	48 / 210	LW 200 E Nautic / LW 225 E	200	60
011174	62 / 213	LW 150 E MC (as option) / LW 200 E MC / LW 250 E MC	500	167
000002 (4508005)	62 / 355	LW 210/230/260/280/320 E / E II LW 210/230/260/280/320 ES / ES II LW 230/280/320/450/450 E III / 570 / 230/280/320/570 EII Compact LW 300 E + E III / LW 450 E + E III LW 300 ES II + ES III / LW 450 ES II + ES III LW 320 E Nautic / LW 320 E MC / LW 400 E MC 1,7 litre filter housing	900	270
000003 (8022)	62 / 575	LW 300 ES / LW 450 ES LW 300 ES II + ES III (as option) / LW 450 ES II + ES III (as option) LW 570 E + E II / LW 570 ES + ES II / LW 700 E II / LW 720 E / LW 1300 E 2,3 litre filter housing	1200	360
Cartucho de filtro para secado y eliminación de aceite según EN12021 incl. Eliminación de CO de pequeñas cantidades de gas CO entrante (Vida útil basada en la humedad residual)				
002309	45 / 200	LW 100 B ECO / LW 100 B	86	26
001463 (LW160/190154K)	48 / 165	LW 170 D Nautic / LW 190 B	150	45
001464 (LW225/154K)	48 / 210	LW 245 B	166	50
001459 (4508005K)	62 / 355	LW 300 D MC LW 320 B Nautic AL LW 320 B MC / LW 400 B MC LW 450 D Basic / LW 450 D 1,7 litre filter housing	750	225
001461 (4508022K)	62 / 575	LW 570 D 2,3 litre filter housing	1000	300

* Temperatura de la carcasa del filtro

Cartuchos filtrantes

Referencia	Contenido	Equipo	Capacidad
Eliminación de CO₂ ≤ 500 ppm			
010381	20 kg	CO ₂ unidad de filtración	80 h @ 1000 ppm
Referencia (Referencia antigua)	Ø / Largo [mm]	Compresor / Carcasa del filtro	Capacidad
Eliminación de aceite/olores < 0,1mg/m³ (aplicaciones de nitrógeno/helio/mixmaster)			
002310	45 / 200	LW 100 E, LW 100 E1, LW 100 B	1)
001466 (4508005B)	62 / 355	Cartucho de carbón activo para carcasa de filtro de 1,7 litros	
001467 (3790)	62 / 575	Cartucho de carbón activo para carcasa de filtro de 2,3 litros	
Secado con aire/gas inerte solo < 15 mg/m³			
002311	45 / 200	LW 100 E, LW 100 E1, LW 100 B	1)
001460	62 / 355	Cartucho de secado Molecular Sieve para carcasa de filtro de 1,7 litros	
001462 (8022A)	62 / 355	Cartucho de secado Molecular Sieve para carcasa de filtro de 2,3 litros	
Filtro GNC (secado y eliminación de aceite)			
001468 (8070)	62 / 355	Cartucho de secado Molecular Sieve para carcasa de filtro de 2,3 litros	1)

1) La capacidad depende de la calidad de entrada del gas y de las condiciones de funcionamiento, consulte el manual de instrucciones

Aceite

Hemos hecho todo lo posible para probar varias composiciones de aceite para nuestros compresores. La baja acumulación de carbono y las excelentes propiedades de lubricación fueron fundamentales en el desarrollo de nuestro aceite para compresores.

Tipo de aceite	Referencia (antiguo)	Cantidad
Sintético completo para compresores de aire respirable HP	000001 (4509001)	1 litro
Aceite de motor mineral para motores de combustión	000004 (4509003)	500 ml



Filtros de aspiración

El filtro de entrada es esencial para la vida útil del compresor; evita que las partículas de suciedad dañen válvulas, pistones y cilindros. Hay disponibles filtros para diferentes tamaños de compresor.

Filtro de entrada	Número de pedido (antiguo)	Compresor
001708		LW 100 / ab 2009: LW 200/225/245 LW 150/200/250 E MC
000119 (LW160/190123)		LW 160/170/190/ a 2009: LW 200/225/245
000170 (4507017)		LW 210/230/260/280/300/450/570/720
002662 (1820)		LW 1300



Kits de servicio

Los kits de servicio contienen todas las piezas necesarias para el intervalo de mantenimiento según los requisitos de fábrica. El uso de los kits de servicio de L&W garantiza que todas las piezas requeridas se pidan y se reemplacen y le da la seguridad de que todas las piezas están incluidas en su pedido. Los kits de servicio incluyen, según el modelo y el intervalo, piezas como juntas tóricas, filtro sinterizado, filtro de entrada, silenciadores, válvula de entrada y salida, sellos de válvula y aceite de compresor.

Nota: Los kits de servicio no incluyen correas trapezoidales.

Compresores portátiles

Compresor	Número de pedido / Horas de trabajo	
	500 h	1000 h
LW 100 E ECO / E1 ECO y LW 100 E / E1	006709	003604
LW 100 B ECO y LW 100 B	006712	006713
LW 160 E	006766	003963
LW 170 E / D	006883	006884
LW 190 B	006766	003963
LW 200 E Nautic (hasta 2008/ desde 2009)	006883 / 007947	006884 / 007949
LW 225 E (hasta 2008/ desde 2009)	006766 / 006771	003963 / 006629
LW 245 B (hasta 2008/ desde 2009)	006766 / 006771	003963 / 006629

Compresores portátiles - MC Serie

Compresor	Número de pedido / Horas de trabajo		
	1000 h	2000 h	4000 h
LW 150 E MC / LW 200 E MC / LW 250 E MC	011169	011170	-
LW 300 D MC	009250	009260	009261
LW 320 B MC	009250	009260	009261
LW 320 E MC	009250	009260	009261
LW 400 B MC	009250	009260	009261
LW 400 E MC	009250	009260	009261

Compresores compactos

Compresor	Número de pedido / Horas de trabajo		
	1000 h	2000 h	4000 h
LW 230 E Compact (drenaje de condensado manual / automático)	011061 / 004970	011062 / 003920	-
LW 280 E Compact (drenaje de condensado manual / automático)	011061 / 004970	011062 / 003920	-
LW 320 E Compact (drenaje de condensado manual / automático)	011061 / 004970	011062 / 003920	-
LW 450 E Compact hasta 06/2016 (drenaje de condensado manual / automático)	011070 / 003841	-	011071 / 003834
LW 450 E Compact desde 07/2016 (drenaje de condensado manual / automático)	003841	-	009677
LW 450 E III Compact (manudrenaje de condensado manual / automático)	011219 / 009718	-	011220 / 010444
LW 570 E II Compact hasta 09/2017 (manudrenaje de condensado manual / automático)	010104 / 010013	010105 / 010014	010106 / 010015
LW 570 E II Compact desde 10/2017 (manudrenaje de condensado manual / automático)	010104 / 010013	010431 / 010429	010357 / 010355

Kits de servicio

Compresores estacionarios

Compresor	Número de pedido / Horas de trabajo		
	1000 h	2000 h	4000 h
LW 230 E	004970	003920	-
LW 280 E	004970	003920	-
LW 300 E	003841	-	003834
LW 300 E III (hasta 09/2017 / desde 10/2017)	009718 / 009718	-	009719 / 010444
LW 320 E	004970	003920	-
LW 320 E AL Nautic (drenaje de condensado manual / automático)	011061 / 004970	011062 / 003920	-
LW 320 B AL Nautic (drenaje de condensado manual / automático)	011061 / 004970	011062 / 003920	-
LW 450 E (hasta 06/2016 / desde 07/2016)	003841 / 003841	-	003834 / 009677
LW 450 E III (hasta 09/2017 / desde 10/2017)	009718 / 009718	-	009719 / 010444
LW 450 D Basic	011070	-	011071
LW 450 D (hasta 06/2016 / desde 07/2016)	003841 / 003841	-	003834 / 009677
LW 570 E	005166	002272	004029
LW 570 E II (hasta 09/2017 / desde 10/2017)	010013 / 010013	010014 / 010429	010015 / 010355
LW 570 D	005166	002272	004029
LW 720 E	Indique el número de serie y la velocidad del motor.		
LW 1300 E	Indique el número de serie y la velocidad del motor.		

Compresores insonorizados

Compresor	Número de pedido / Horas de trabajo		
	1000 h	2000 h	4000 h
LW 150 ES	011840	011841	-
LW 200 ES	011840	011841	-
LW 230 ES	004970	003920	-
LW 280 ES	004970	003920	-
LW 300 ES	003841	-	003834
LW 300 ES II (hasta 06/2016 / desde 07/2016)	008619 / 009718	-	008620 / 009719
LW 300 ES III (hasta 09/2017 / desde 10/2017)	009718 / 009718	-	009719 / 010444
LW 320 ES	004970	003920	-
LW 450 ES (hasta 06/2016 / desde 07/2016)	003841 / 003841	-	003834 / 009677
LW 450 ES II (hasta 06/2016 / desde 07/2016)	008619 / 009718	-	008620 / 009719
LW 450 ES III (hasta 9/2017 / desde 10/2017)	009718 / 009718	-	009719 / 010444
LW 570 ES	005166	002272	004029
LW 570 ES II (hasta 09/2017 / desde 10/2017)	010013 / 010013	010014 / 010429	010015 / 010355
LW 700 ES II	010725	010726	010727

Lista de clientes de referencia

Automoción

- » Audi AG
- » BMW AG
- » Daimler AG
- » Volkswagen AG

Ejército

- » Marinestützpunktkommando Kiel
- » Wehrtechnische Dienststelle Eckernförde
- » Mobile Atemschutz-Container für diverse Krisengebiete

Gas natural y Biogás

- » Tankstellen in Deutschland, Niederlande, Belgien, Tschechien, Österreich
- » Biogasanlagen in Deutschland u. Österreich

Bomberos

- » Dräger AG
- » MSA

Gases técnicos

- » Air Liquide
- » Linde AG
- » Westfalen AG

Industria

- » ABS - Lawinenairbags
- » AIRCO SystemDruckluft GmbH
- » BASF SE
- » Bilfinger SE
- » Gardner Denver, Ltd.
- » Maximator GmbH
- » ThyssenKrupp Marine Systems GmbH

Universidades + Hospitales + Escuelas

- » HBO Zentrum Euregio Aachen
- » Luft u. Raumfahrtzentrum Köln
- » RWTH – Aachen
- » Staatliche Lehr u. Versuchsanstalt Heidelberg
- » Universität Mainz
- » Universität Stuttgart
- » Universität Köln
- » Uniklinikum Regensburg

Proveedor de electricidad / gas

- » E.ON Kraftwerke GmbH
- » Evonik Degussa
- » Evonik Industries
- » Kernkraftwerk Isar
- » Kernkraftwerk Philippsburg
- » RWE Power AG

Marítimo

- » AIDA Cruises
- » Carnival Cruise Line
- » Costa Crociere S.p.A.
- » MSC Cruises
- » Sunseeker International

Varios

- » Aqua Lung
- » GREENPEACE
- » National Geographic Society
- » Sauer & Sohn Kiel
- » Walter AG
- » ZDF Mainz



Seminarios / Cursos de formación en L&W

En nuestros cursos de formación le enseñamos los conceptos básicos para el manejo fiable y con conocimientos de nuestros compresores y dispositivos de llenado. Recibirá habilidades prácticas que le permitirán ampliar sus habilidades en términos de tecnología de compresión y aire acondicionado esencial.

Todos los participantes recibirán un certificado de participación. La participación en las capacitaciones le permite realizar capacitaciones periódicas del personal de acuerdo con las disposiciones de la BG..

Si tiene preguntas sobre nuestra capacitación, comuníquese con:

Lenhardt & Wagner GmbH

Kerstin Stippel

An der Tuchbleiche 39

68623 Hüttenfeld / Germany

Phone: +49 (0)62 56 / 8 58 80 -21

Fax: +49 (0)62 56 / 8 58 80 -14

E-Mail: kstippel@lw-compressors.com

Seminario de compresores

máx. 24 personas, duración: aprox. 7 horas En este seminario, se cubren en teoría los conceptos básicos de los siguientes temas.:

- » Tecnología de compresores, mantenimiento, resolución de problemas
- » Avisos legales
- » Pruebas de aire acondicionado y calidad del aire
- » Producción y uso de Nitrox

El seminario también incluye instrucción para el llenado de cilindros de alta presión.





L&W - World Wide

Nuestra red mundial de distribuidores y centros de servicio.



Compresores | Purificación | Almacenamiento | Paneles de relleno | Nitrox/Trímix

Lenhardt & Wagner GmbH

An der Tuchbleiche 39
68623 Hüttenfeld / Germany

Phone: +49 (0)62 56 / 8 58 80 -0

Fax: +49 (0)62 56 / 8 58 80 -14

E-Mail: service@lw-compressors.com

SPIREX S.L.

C/ Sarret, 34
08205 SABADELL (Barcelona) - Spain

Tel: +34 93 748 49 28

www.spirex.es



Gama de productos actual en pdf

www.lw-compressors.com